

• Sicherheitshinweise	61
• Produktvorstellung	64
• Teileliste	65
• Bildschirmanzeige	66
• Tasten	67
• Zusammenbau	68
• Verwendung	69
• Wartung	73
• Eckdaten	83
• Problembehandlung	84
• EU-Konformitätserklärung	85
• WEEE-Informationen	89
• Garantieinformationen	90

Sicherheitshinweise

Diese Anleitung vor der Verwendung dieses Produkts sorgfältig durchlesen und zum späteren Gebrauch aufbewahren.

Nutzungseinschränkungen

- Diesen Staubsauger nicht in Außenbereichen oder einem gewerblichen oder industriellen Umfeld verwenden. Er ist ausschließlich zum Gebrauch in Privathäusern oder Autos vorgesehen.
- Den Staubsauger nicht im Auto aufbewahren, um zu vermeiden, dass die Akkulaufzeit durch hohe oder niedrige Temperaturen beeinträchtigt wird.
- Den Staubsauger nicht in Umgebungen mit hoher Luftfeuchtigkeit oder Temperaturen von mehr als 40°C oder weniger als 4°C verwenden.
- Kinder sollten beaufsichtigt werden, um sicherzustellen, dass sie nicht mit dem Gerät spielen.
- Dieses Gerät ist nicht für den Gebrauch durch Personen (einschließlich Kindern) mit verminderten physischen, sensorischen oder mentalen Fähigkeiten oder mangelnder Erfahrung und Kenntnissen vorgesehen, es sei denn, sie wurden von einer für ihre Sicherheit verantwortlichen Person im Gebrauch des Geräts unterwiesen oder werden dabei von dieser Person beaufsichtigt. (CB)
- Dieses Gerät darf von Kindern ab 8 Jahren und Personen mit verminderten physischen, sensorischen oder mentalen Fähigkeiten oder mangelnder Erfahrung und Kenntnissen verwendet werden, wenn sie im sicheren Gebrauch des Geräts beaufsichtigt oder unterwiesen wurden und die damit verbundene Risiken verstehen. Kinder dürfen nicht mit dem Gerät spielen. Kinder dürfen das Gerät nicht ohne Aufsicht reinigen oder warten. (EU)

Sicherheitshinweise

- Bei Verwendung eines elektrischen Bürstenkopfs Gliedmaßen und Haustiere von den rotierenden Bürstenköpfen fernhalten, um Verletzungen zu vermeiden.
- Weder das Netzteil berühren noch das Gerät mit nassen Händen bedienen, um Verletzungen zu vermeiden.
- Keine Flüssigkeiten aufsaugen (z. B. Wasser, Cola).
- Keine brennenden oder qualmenden Materialien aufsaugen (z. B. brennende Zigarettenstummel).
- Keine harten oder spitzen Gegenstände aufsaugen (z. B. Baumaterialien, Glas und Nägel).
- Dieses Produkt bitte gemäß den Anweisungen in dieser Bedienungsanleitung verwenden. Der Benutzer ist für alle Verluste oder Schäden verantwortlich, die durch einen unsachgemäßen Gebrauch dieses Produkts entstehen können.
- Dieses Produkt darf nur in Gebieten unterhalb von 3.000 Meter über dem Meeresspiegel verwendet werden.

Akku und Aufladen

WARNUNG

- Dieses Produkt enthält Akkus, die nicht austauschbar sind.
- Dieses Produkt kann nur mit einem BTC03RR Netzteil aufgeladen werden.
- Keine Akkus, Netzteile oder Ladestationen von Drittanbietern verwenden.
- Akku, Netzteil oder Ladestation weder zerlegen, reparieren noch modifizieren.

Sicherheitshinweise

- Den Staubsauger nicht in der Nähe von Wärmequellen oder in feuchten Bereichen (z. B. Heizkörpern oder Badezimmern) aufladen und die Ladestation dort nicht installieren.
- Netzteil oder Ladestation nicht mit einem feuchten Tuch abwischen und nicht mit nassen Händen berühren.
- Alte Akkus nicht nach Belieben entsorgen. Diese stattdessen einem Recycling-Fachbetrieb zuführen.
- Beschädigte oder defekte Netzkabel nicht länger verwenden und den Kundenservice kontaktieren.
- Wenn der Staubsauger über einen längeren Zeitraum nicht benutzt wird, diesen bitte vollständig aufladen, den Netzstecker ziehen und an einem kühlen und trockenen Ort aufbewahren. Alle drei Monate aufladen, um eine Tiefentladung des Akkus zu vermeiden.

Transport

- Es wird empfohlen, den Staubsauger in der Originalverpackung zu transportieren.

Hinweis

- Den Filter mindestens einmal pro Monat mit Leitungswasser abspülen. Weitere Informationen sind im Abschnitt „Wartung“ zu finden.

Produktvorstellung

Staubsauger

Hinterer Filter

Staubbehälter

Staubbehälter-Öffner

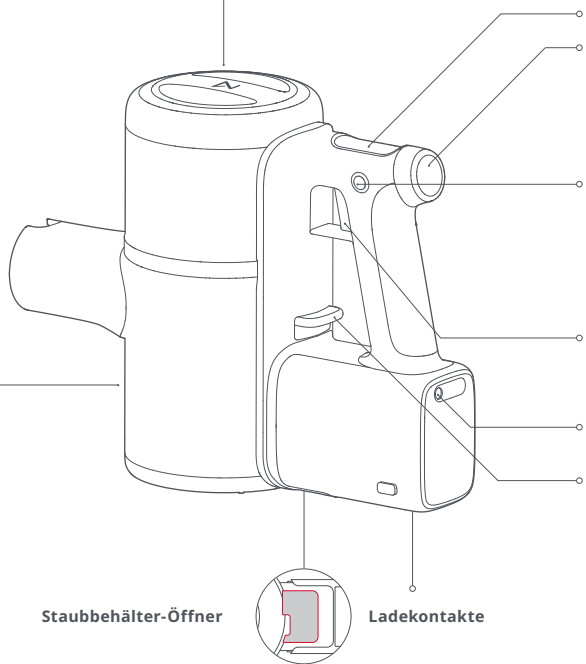

Bildschirm

Modus-Taste

- Drücken Sie die Modus-Taste, um den Saugmodus zu ändern.

* Im MAX-Modus läuft der Lüfter bei voller Drehzahl. Die Akkulaufzeit verkürzt sich und es wird ggf. warme Luft abgegeben.

Dauerbetrieb-Taste

- Drücken Sie den Auslöser, um zu saugen. Betätigen Sie die Dauerbetrieb-Taste bei gedrücktem Auslöser, um in den Dauerbetriebsmodus zu wechseln.

* Wenn Sie die Dauerbetrieb-Taste in einem beliebigen Modus 2 Sekunden lang gedrückt halten, stoppt der Staubsauger.

Auslöser

- Drücken Sie zum Einschalten.
- Lassen Sie zum Ausschalten los.

Ladeanschluss

Entleerungstaste

- Drücken Sie die Entleerungstaste, um den Staubbehälter zu leeren. Der Staubbehälter sollte nach jedem Gebrauch geleert werden.

Ladekontakte

Teileliste

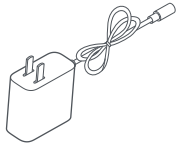

Netzteil



Fugendüse



Staubbürste

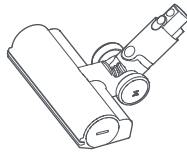

Teppichbürste

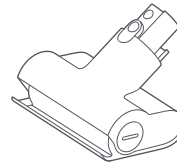

Motorisierte Minibürste



Stab



Flexschlauch

Bildschirmanzeige

Der kabellose Roborock Staubsauger ist mit einem 1,3 Zoll großen OLED-Display ausgestattet, auf dem relevante Informationen in Echtzeit angezeigt werden.

Standby- und Betriebsmodi

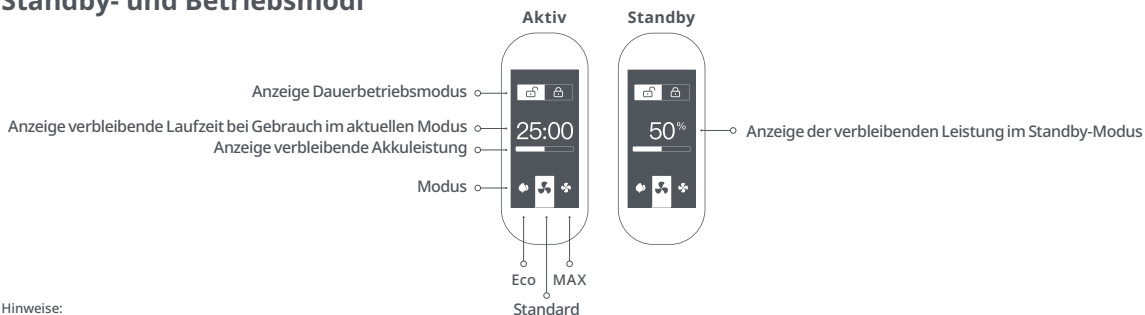

Hinweise:

1. Die Laufzeit wird nach wenigen Sekunden Gebrauch angezeigt.
2. Die verbleibende Laufzeit dient nur als Referenz und kann von der tatsächlichen Laufzeit abweichen.

Aufladen

Wenn der Akku geladen wird, wird neben dem aktuellen Akkustand eine Ladeanimation angezeigt. Der Bildschirm schaltet sich nach 1 Minute Inaktivität automatisch aus.

Fehler

Wenn während des Staubsaugerbetriebs ein Fehler auftritt, wird auf dem Bildschirm eine Fehlermeldung angezeigt. Weitere Informationen finden Sie unter „Problembehandlung“.

Sprachauswahl

Halten Sie die Modus-Taste 10 Sekunden gedrückt, um die Oberfläche für die Sprachauswahl aufzurufen. Drücken Sie die Modus-Taste, um durch die zur Auswahl stehenden Sprachen zu blättern. Drücken Sie den Auslöser, um eine Sprache zu bestätigen und die Sprachauswahl zu beenden.

Tasten

Dauerbetrieb-Taste

Drücken Sie die Dauerbetrieb-Taste, um in den Dauerbetriebsmodus zu wechseln. Das Dauerbetrieb-Symbol wird auf dem Bildschirm angezeigt. Drücken Sie im Dauerbetriebsmodus den Auslöser, um zu saugen und den Dauerbetrieb zu aktivieren. Im Dauerbetriebsmodus stoppt der Staubsauger nicht, wenn der Auslöser losgelassen wird. Drücken Sie erneut die Dauerbetrieb-Taste, um den Dauerbetriebsmodus zu deaktivieren und den Reinigungsvorgang zu beenden.

Sie können den Staubsauger-Dauerbetrieb ebenfalls aktivieren, indem Sie zunächst den Auslöser und dann die Dauerbetrieb-Taste drücken.

Hinweise:

1. Das Drücken auf den Auslöser, während sich der Staubsauger bereits im Dauerbetriebsmodus befindet, hat keinerlei Wirkung.
2. Wenn Sie die Dauerbetrieb-Taste in einem beliebigen aktiven Modus 2 Sekunden lang gedrückt halten, stoppt der Staubsauger.

Auslöser

Drücken Sie den Auslöser, um zu saugen.

* Drücken Sie die „Dauerbetrieb“-Taste, während der Staubsauger im Dauerbetrieb läuft, um den Dauerbetriebsmodus zu deaktivieren.

Wenn Sie den Auslöser loslassen, stoppt der Staubsauger und wechselt in den Standby-Modus, sofern nicht der Dauerbetriebsmodus aktiviert ist. Der Bildschirm schaltet sich nach 30 Sekunden Inaktivität automatisch ab, der Staubsauger nach 1 Minute Inaktivität.

Hinweise:

1. Der Staubsauger stoppt beim Aufladen.
2. Eine unzureichende Stromversorgung oder andere Fehler können zu einem Ausfall des Staubsaugers führen. Weitere Informationen finden Sie unter „Problembehandlung“.

Modus-Taste

Drücken Sie bei eingeschaltetem Staubsauger auf die Modus-Taste, um zwischen den Modi „Eco“, „Standard“ oder „MAX“ zu wechseln. Das entsprechende Symbol wird auf dem Bildschirm hervorgehoben.

Hinweis:

Der Staubsauger kehrt in den Standard-Modus zurück, wenn er ausgeschaltet wurde oder aufgeladen wird.

Zusammenbau

Aufbau von Staubsauger und Zubehör

Option 1 Verbinden Sie Stab und Staubsauger und bringen Sie dann ein Zubehörteil an.

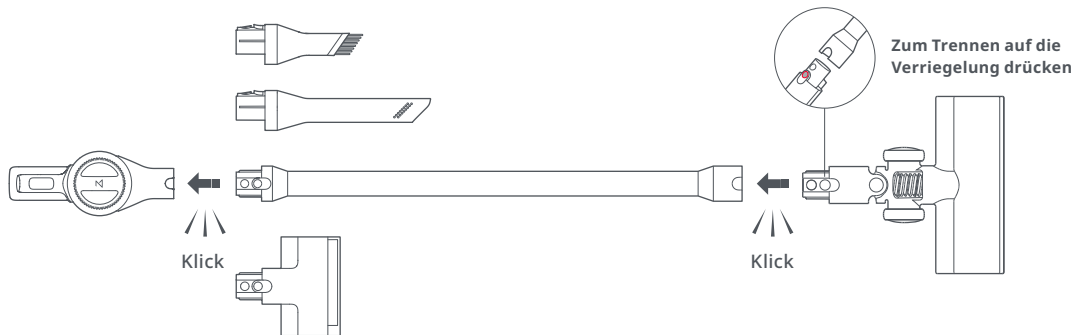

Option 2 Verbinden Sie den Staubsauger direkt mit einem Zubehörteil.

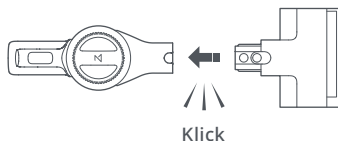

Option 3 Verbinden Sie Flexschlauch und Staubsauger und bringen Sie dann ein Zubehörteil an.

* Motorisierte Zubehörteile wie die motorisierte Minibürste oder die Teppichbürste können nicht mit dem Flexschlauch verwendet werden.

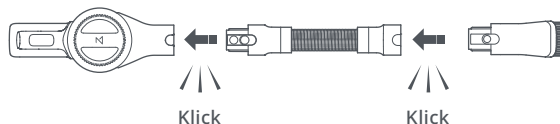

Verwendung

Aufladen

Wenn der Akku geladen wird, wird neben dem aktuellen Akkustand eine Ladeanimation angezeigt.

Der Bildschirm schaltet sich nach 1 Minute Inaktivität automatisch aus.

Hinweise:

1. Zur besseren Erkennbarkeit ist der Bildschirm beim Aufladen dem Benutzer zugewandt.
2. Beim Aufladen wechselt der Staubsauger in den Lademodus und stoppt alle anderen Funktionen.
3. Nach längerem Gebrauch im MAX-Modus steigt die Akkutemperatur. Infolgedessen kann das Aufladen länger dauern.
4. Wenn der Akkustand sehr niedrig ist, leuchtet der Bildschirm des Staubsaugers erst auf, wenn er eine gewisse Zeit geladen wurde.

Lesen Sie vor der Verwendung des Staubsaugers die Sicherheitshinweise in dieser Bedienungsanleitung.

Hinweis:

Stellen Sie sicher, dass das Netzteil fest in die Steckdose eingesteckt ist.

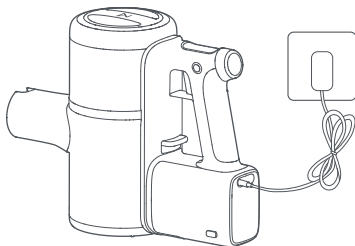

Aufladen mit Netzteil

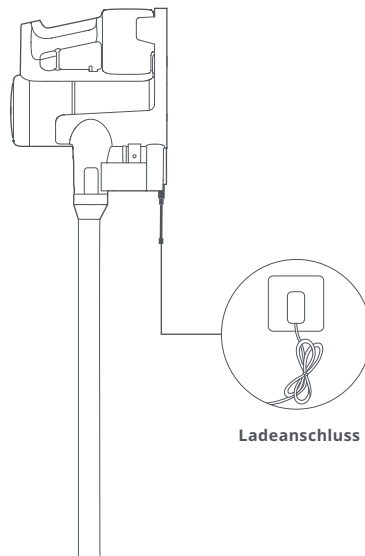

Ladeanschluss

Aufladen mit Ladeständer

Verwendung

Verwenden des Staubsaugers

1. Bei Verwenden der Teppichbürste oder motorisierten Minibürste am Staubsauger können die Oberflächen bestimmter Stoffe pillen oder schwer zu reinigen sein. In einem solchen Fall wird empfohlen, diese Oberflächen mit der Staubbürste oder Fugendüse abzusaugen.
2. Vor dem Reinigen glänzender Böden wie Parkett oder Fliesen ist sicherzustellen, dass sich kein harter Schmutz in der Teppichbürste verfangen hat, um Kratzer zu vermeiden.
3. Vor der Verwendung des Staubsaugers ist sicherzustellen, dass Staubbehälter, Multizykloneinheit und Filter ordnungsgemäß eingesetzt sind.
4. Beim Staubsaugen darf der Abluftauslass nicht verdeckt sein.
5. Der Staubsauger ist für den häuslichen Gebrauch vorgesehen. Mehl und anderer feiner Staub sollte nur in kleinen Mengen aufgesaugt werden.
6. Um Schäden am Staubsauger oder Boden zu vermeiden, dürfen harte oder scharfe Gegenstände wie Spielzeug und Nägel nicht mit dem Staubsauger aufgesaugt werden.
7. Achten Sie beim Staubsaugen auf Ihre Umgebung, insbesondere um Stufen und Fenster herum.
8. Um unbeabsichtigte Schäden durch ein Herunterfallen zu vermeiden, sollten der Staubsauger nicht auf erhöhten Oberflächen wie Tischen und Regalen platziert oder gegen andere Gegenstände gelehnt werden.
9. Die Drehung der Teppichbürste kann einen ungleichmäßig polierten Boden hinterlassen. Dies lässt sich durch Abwischen mit einem feuchten Tuch oder Polieren mit Fußbodenwachs beheben.

Automatisches Abschalten

1. Wenn sich rotierende Teile verklemmen, schaltet sich der Staubsauger automatisch ab. Lösen Sie die verklemmten Teile, um weiter staubzusaugen.
2. Wenn der Motor zu heiß wird, schaltet sich der Staubsauger automatisch ab. Warten Sie, bis die Temperatur wieder im normalen Bereich ist, bevor Sie fortfahren.

Sauberhalten der Bürsten

1. Elektrische Bürsten stoppen automatisch, wenn sie während des Gebrauchs durch Schmutz oder lange Fasern blockiert werden. Beseitigen Sie in einem solchen Fall Schmutz und Fasern, bevor Sie fortfahren.
2. Nehmen Sie die Bürste vor der Reinigung vom Staubsauger ab. Der Staubsauger sollte nicht eingeschaltet werden, wenn keine Bürste angebracht ist.

Vorsichtsmaßnahmen:

1. Achten Sie auf scharfe Gegenstände, die sich in der Rolle verfangen.
2. Wenn sich in der Rolle verfangener Schmutz nicht problemlos entfernen lässt, finden Sie unter „Reinigen der Rollen“ weitere Informationen zum Entfernen der Rolle.

Verwendung

Verwenden des Bürstenzubehörs

1. Fugendüse:

Reinigen enger Spalten, z. B. bei Leisten, Ecken und Stufen.

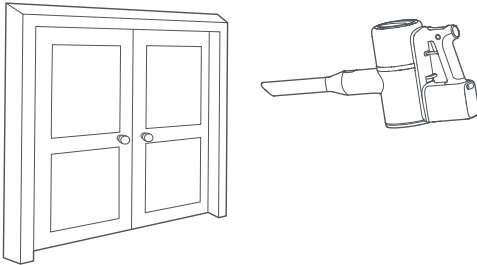

3. Motorisierte Minibürste:

Absaugen von Betten, Sofas und Polstermöbeln zur Milbenbekämpfung.

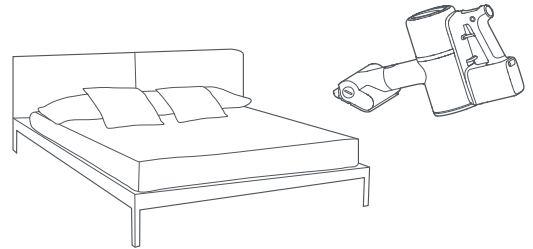

2. Staubbürste:

Absaugen von Sofas, Stühlen und anderen Polstermöbeln sowie ebenen Flächen wie Tischen und Regalen.

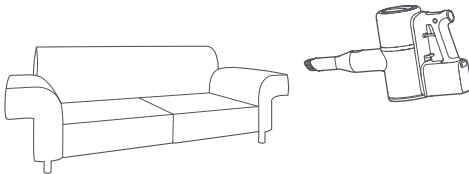

Tipp:

Die Staubbürste kann auch allein verwendet werden, um den Staubsauger und andere Gegenstände im Haushalt abzustauben.

Verwendung

Verwenden des Bürstenzubehörs

4. Teppichbürste:

Schließen Sie den Stab an, um kurz- und mittelflorige Teppiche zu reinigen. Die Teppichbürste kann auch für kratzerempfindliche Böden verwendet werden.

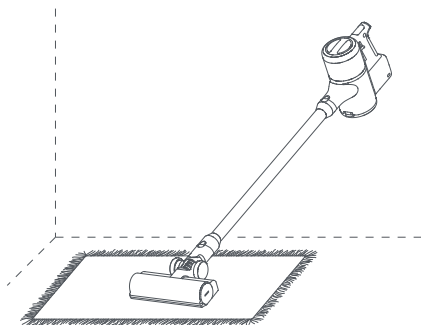

Der Teppich-Turbo wird automatisch aktiviert, wenn die Teppichbürste angebracht wird. Wird Teppichboden erkannt, wird die Saugleistung automatisch auf MAX erhöht, um eine gründlichere Reinigung zu ermöglichen. Der vorherige Modus wird wiederhergestellt, wenn kein Teppich mehr erkannt wird.

Hinweise:

1. Beim Staubsaugen im MAX-Modus wird der Teppich-Turbo nicht aktiviert.
2. Verwenden Sie die Teppichbürste für kratzerempfindliche Böden.

5. Flexschlauch:

Verbinden Sie Staubbürste oder Fugendüse, um kleine oder schmale Bereiche wie Schubladen und Fahrzeuginnenräume zu reinigen.

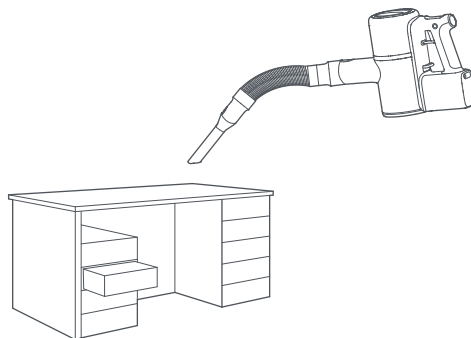

Wartung

Produktgarantie

1. Verwenden Sie ausschließlich Originalteile. Die Verwendung von Nicht-Originalteilen kann Ihren Anspruch auf Garantieleistungen beeinträchtigen.
2. Bei blockiertem Filter oder Zubehör startet und stoppt der Staubsauger mehrmals, bevor er sich ausschaltet. Reinigen Sie Filter und Zubehör vor einem weiteren Gebrauch.
3. Wenn der Staubsauger längere Zeit nicht benutzt werden soll, laden Sie ihn vollständig auf und schalten Sie ihn ab, bevor Sie ihn an einem kühlen, trockenen Ort lagern. Stellen Sie den Staubsauger nicht in feuchten Umgebungen oder an Orten mit direkter Sonneneinstrahlung ab. Laden Sie den Staubsauger mindestens alle 3 Monate auf, um Akkuschäden zu vermeiden.

Reinigen des Staubsaugers

Wischen Sie den Staubsauger mit einem weichen, trockenen Tuch ab.

Leeren des Staubbehälters

1. Wenn der Staubbehälter voll ist, nimmt die Saugleistung ab. Leeren Sie ihn, bevor Sie den Staubsauger wieder verwenden. Trennen Sie den Staubsauger vor dem Reinigen des Staubbehälters vom Stromnetz und schalten Sie ihn aus.

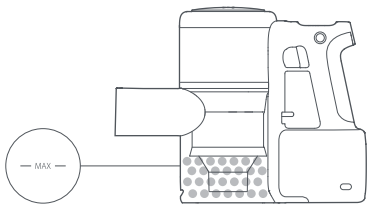

2. Um den Staubbehälter zu leeren, drücken Sie auf den Staubbehälter-Öffner vorne am Griff in Pfeilrichtung und leeren Sie ihn über einem Mülleimer aus. Der Staubbehälter sollte mindestens einmal pro Woche geleert werden.

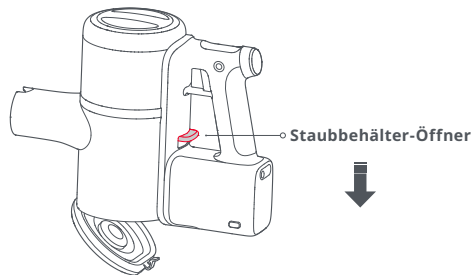

Wartung

Reinigen des Staubbehälters

3. Drücken Sie nach dem Entleeren des Staubbehälters auf den Staubbehälter-Öffner neben dem Staubbehälter, um den Staubbehälter zwecks Reinigung zu entfernen.

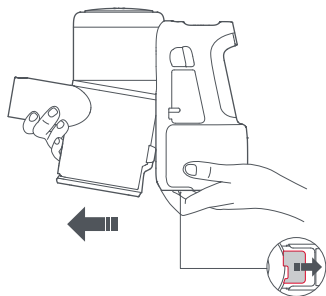

Staubbehälter-Öffner

4. Der Staubbehälter sollte mindestens einmal pro Monat mit Wasser abgespült werden. Ladekontakte sollten einmal pro Monat mit einem weichen, trockenen Tuch abgewischt werden.

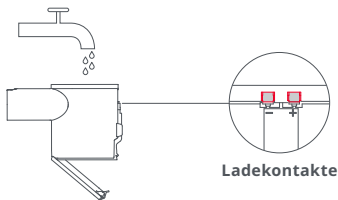

Ladekontakte

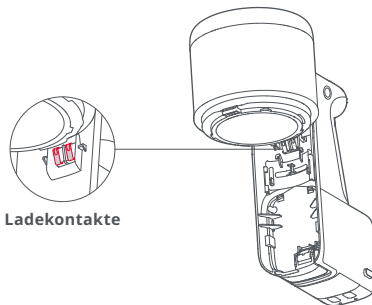

Ladekontakte

Hinweis:

Reinigen Sie den Staubbehälter nicht mit Reinigungsmittel, Poliermittel oder Lufterfrischer. Stellen Sie den Staubbehälter nicht in eine Geschirrspülmaschine oder ähnliche Geräte.

5. Ist der Staubbehälter vollständig getrocknet, setzen Sie ihn wieder ein, wie in der Abbildung gezeigt.

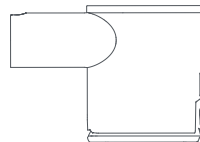

Wartung

Einsetzen des Staubbehälters

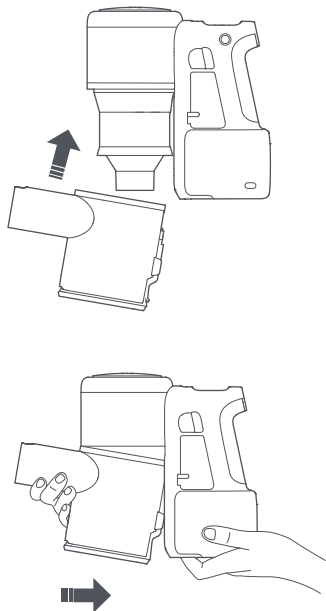

Reinigen des Frontfilters und der Multi-zykloneinheit

* Frontfilter und Multi-zykloneinheit sollten mindestens einmal pro Monat gereinigt werden.

1. Trennen Sie den Staubsauger von der Stromversorgung und drücken Sie den Auslöser nicht während der Reinigung.
2. Überprüfen und reinigen Sie den Frontfilter regelmäßig laut Anleitung, um eine optimale Staubsaugerleistung sicherzustellen.
3. Bei Entfernung von feinem Staub oder Betrieb im MAX-Modus muss der Frontfilter möglicherweise häufiger gereinigt werden.

1. Entfernen Sie den Staubbehälter, wie in der Abbildung gezeigt.

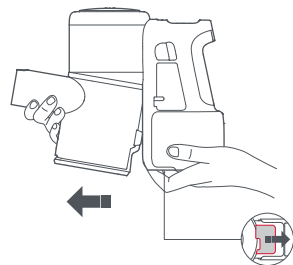

Staubbehälter-Öffner

Wartung

Entfernen des Frontfilters und der Multizykloneinheit

2. Drehen Sie die Multizykloneinheit gegen den Uhrzeigersinn, wie in der Abbildung gezeigt.

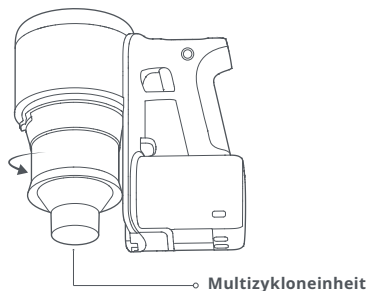

3. Entfernen Sie den Frontfilter.

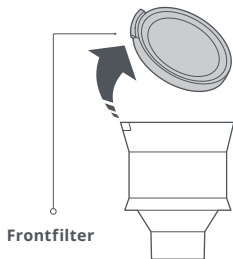

4. Spülen Sie Frontfilter und Multizykloneinheit mit kaltem Wasser ab, bis sie sauber sind, und lassen Sie sie dann trocknen.



5. Lassen Sie Frontfilter und Multizykloneinheit 24 Stunden gründlich trocknen.

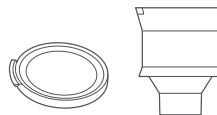

Vorsicht:

Den Filter weder in einer Geschirrspülmaschine oder Waschmaschine reinigen noch in einem Wäschetrockner, Ofen, Mikrowellengerät, mit Heißluft oder in der Nähe eines Feuers trocknen.

6. Setzen Sie nach dem Trocknen Frontfilter und Multizykloneinheit wieder zusammen.

Wartung

Einsetzen von Frontfilter und Multizykloneinheit

1. Positionieren Sie den Frontfilter, wie in der Abbildung gezeigt.

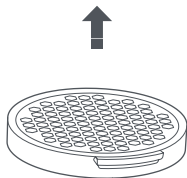

2. Platzieren Sie den Frontfilter über die rechte Seite der Multizykloneinheit und drücken Sie ihn vorsichtig nach links, um die Schutzverriegelung bei nicht eingesetztem Filter zu öffnen. Wenn die Verriegelung versenkt ist, drücken Sie den Filter herunter, damit er einrastet.

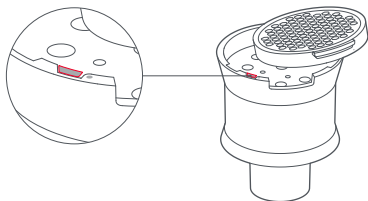

3. Richten Sie Multizykloneinheit und Staubsauger aus, wie in der Abbildung gezeigt, und drehen Sie sie zum Einrasten im Uhrzeigersinn.

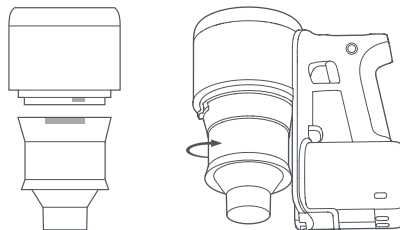

4. Neigen Sie den Staubbehälter und stecken Sie ihn wieder auf den Staubsauger.

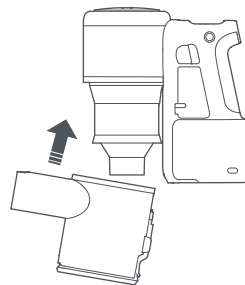

Wartung

Einsetzen von Frontfilter und Multizykloneinheit

5. Drücken Sie den Staubbehälter vorsichtig in die angezeigte Richtung, bis dieser hörbar eingerastet ist.

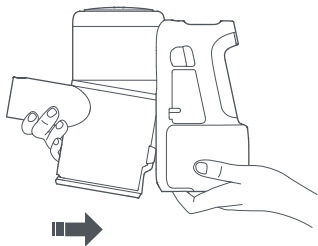

Reinigen des hinteren Filters

1. Entfernen Sie den hinteren Filter, indem Sie diesen gegen den Uhrzeigersinn drehen. Ziehen Sie ihn dann ab.

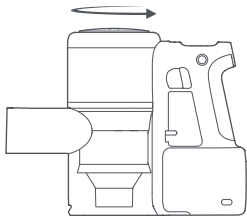

2. Spülen Sie das Innere des hinteren Filters mit Wasser ab und drehen Sie diesen dabei, um alle Zwischenräume zu reinigen. Klopfen Sie mit dem Filter leicht gegen das Waschbecken, um etwaig verbliebenes Schmutzwasser zu entfernen.

3. Wiederholen Sie diesen Vorgang 4- bis 5-mal bzw. bis der Filter sauber ist.

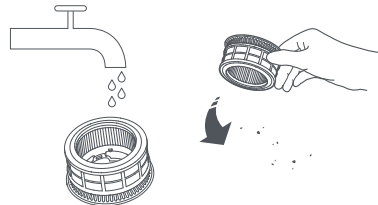

4. Lassen Sie den Filter über 24 Stunden vollständig trocknen.



Wartung

Reinigen des hinteren Filters

* Der hintere Filter sollte alle zwei Monate abgewaschen werden.

5. Setzen Sie den getrockneten Filter wieder ein, indem Sie ihn an der Entriegelungsmarkierung ausrichten, in den Staubsauger stecken und dann im Uhrzeigersinn drehen, um ihn zu befestigen.

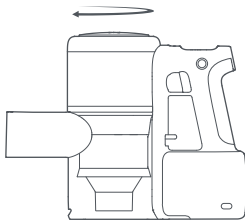

Reinigen der Rollen

Befolgen Sie diese Anweisungen, wenn Sie die Rollen überprüfen und reinigen, um eine optimale Leistung sicherzustellen. Prüfung und Reinigung sollten regelmäßig durchgeführt werden. Entfernen Sie vor dem Ausbau der Rolle das Zubehör vom Staubsauger, um eine versehentliche Beschädigung zu vermeiden.

Hinweis:

Motorisierte Minibürste und Teppichbürste müssen separat entfernt und gereinigt werden. Da sich elektrische Bauteile und Lager in diesen Rollen befinden, dürfen sie nicht mit Wasser abgewaschen werden.

Wartung

Reinigen der motorisierten Minibürste

1. Halten Sie die Bürste so, dass der Verriegelungsmechanismus in Ihre Richtung zeigt. Drehen Sie die Verriegelung mithilfe einer Münze gegen den Uhrzeigersinn und entfernen Sie sie.

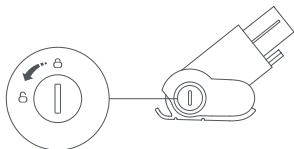

2. Entfernen Sie den Verriegelungsmechanismus und anschließend die Rolle.

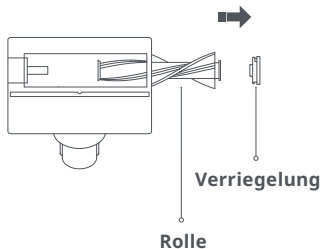

3. Reinigen Sie die Rolle und waschen Sie sie ab.



4. Stellen Sie die Rolle senkrecht hin und lassen Sie sie mindestens 24 Stunden trocknen.



Wartung

Reinigen der motorisierten Minibürste

5. Wenn die Rolle vollkommen trocken ist, setzen Sie sie wieder ein.

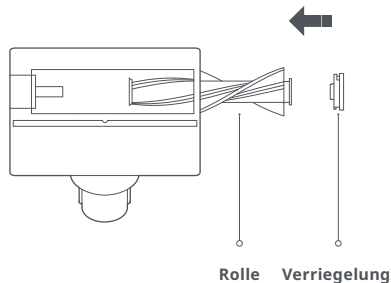

6. Halten Sie die Bürste so, dass der Verriegelungsmechanismus in Ihre Richtung zeigt. Bringen Sie die Rolle in Position und drehen Sie die Verriegelung mithilfe einer Münze gegen den Uhrzeigersinn, um sie zu befestigen.

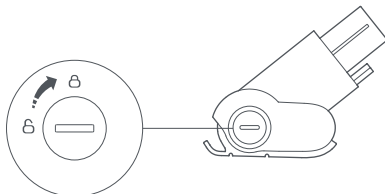

Reinigen der Teppichbürste

1. Halten Sie die Bürste so, dass der Verriegelungsmechanismus in Ihre Richtung zeigt. Drehen Sie die Verriegelung mithilfe einer Münze gegen den Uhrzeigersinn und entfernen Sie sie.

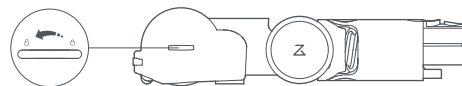

2. Entfernen Sie den Verriegelungsmechanismus und anschließend die Rolle.

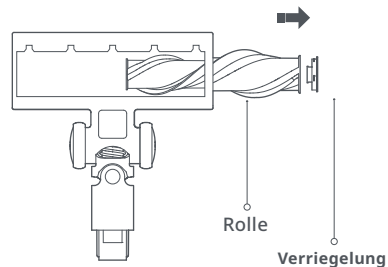

Wartung

Reinigen der Teppichbürste

3. Nehmen Sie die Endkappe von der Rolle ab und entfernen Sie etwaige um die beiden Teile gewickelte Fasern.

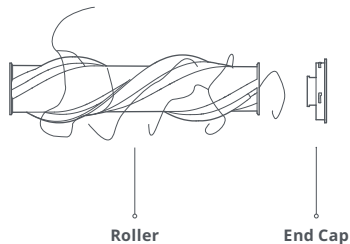

4. Bringen Sie nach der Reinigung die Endkappe wieder an.



5. Setzen Sie die Rolle wieder ein, wie in der Abbildung gezeigt.

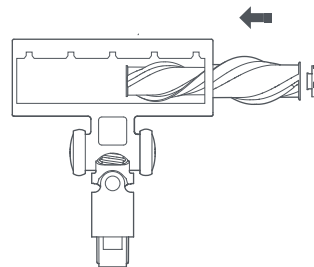

6. Halten Sie die Bürste so, dass der Verriegelungsmechanismus in Ihre Richtung zeigt. Bringen Sie die Rolle in Position und drehen Sie die Verriegelung mithilfe einer Münze gegen den Uhrzeigersinn, um sie zu befestigen.



Eckdaten

Staubsauger

Name	Parameter
Modell	H6M1A
Abmessungen	284 mm x 111 mm x 221 mm
Akku	22,2 V/3610-mAh-Lithium-Akku
Gewicht	Ca. 1,4 kg
Nennspannung	22,2 V ---
Nennleistung	420 W



Netzteil

Name	Parameter
Modell	BTC03RR
Abmessungen	65,2 mm x 36,3 mm x 103,3 mm
Nenneingang	100-240 V - 0,6 A
Nennausgang	25,6 V --- 0,8 A
Nennfrequenz	50-60Hz

Problembehandlung

Bildschirm-Fehlermeldungen

Wenn der Staubsauger nicht ordnungsgemäß funktioniert, wird auf dem Bildschirm eine Fehlermeldung angezeigt. Überprüfen Sie den Bildschirm und beheben Sie das Problem mithilfe der nachstehenden Tabelle.

Fehlerschweregrad	Bildschirm	Lösung
	Niedriger Akkustand. Vor der Verwendung laden.	Niedriger Akkustand. Vor der Verwendung laden.
	Anormale Temperatur. Auf normale Akkutemperatur warten.	Den Staubsauger an einen kühlen Ort bringen. Auf normale Akkutemperatur warten.
	Anormale Temperatur. Vor dem Aufladen auf normale Akkutemperatur warten.	Den Staubsauger von der Stromversorgung trennen und an einen kühlen Ort bringen. Vor dem Aufladen auf normale Akkutemperatur warten.
	Zubehör überprüfen. Zubehör kann blockiert sein.	Überprüfen, ob Zubehör blockiert ist. Weitere Informationen im Abschnitt zur Wartung und Garantie.
	Luftstrom blockiert. Zubehör oder Filter können verstopft sein.	Zubehör oder Filter auf Blockaden prüfen und den Staubbehälter leeren, wenn dieser voll sein sollte.
	Interner Fehler. Kundendienst kontaktieren. Fehlercode 0X	Unter Angabe des Fehlercodes an den Kundendienst wenden.
	Ladefehler. Kundendienst kontaktieren. Fehlercode 0X	
Lüfterfehler. Kundendienst kontaktieren. Fehlercode 0X		

Weitere Fehler

Fehler	Lösung
Bildschirm schaltet sich nicht ein	<ol style="list-style-type: none"> 1. Stromversorgung ist möglicherweise unzureichend. Aufladen und dann erneut versuchen. Wenn das Produkt über einen längeren Zeitraum nicht benutzt wird, vor der Lagerung vollständig aufladen und dann mindestens einmal alle 3 Monate vollständig aufladen. 2. Wenn der Bildschirm sich nach dem Aufladen nicht einschaltet, den Kundendienst kontaktieren.
Elektrische Bürste dreht sich nicht	<ol style="list-style-type: none"> 1. Der Bürstenmotor kann überhitzt sein. Vor Gebrauch abkühlen lassen. 2. Der Kontakt an der elektrischen Bürste kann verschmutzt sein. Mit einem weichen, trockenen Tuch abwischen und erneut versuchen.
Teppich-Turbo auf harten Böden aktiviert	In der Bürste kann Schmutz festsitzen. Beseitigen und sicherstellen, dass sich die Bürste reibungslos dreht. Dann erneut versuchen.
Schwache Saugleistung	<ol style="list-style-type: none"> 1. Der Staubbehälter ist voll und/oder die Filter sind blockiert. Den Staubbehälter leeren und die Filter reinigen. Dann erneut versuchen. 2. Zubehör kann verstopft sein. Das Zubehör reinigen, etwaige Fremdkörper entfernen und erneut versuchen.

EU-Konformitätserklärung

Wir

Hersteller:	Beijing Roborock Technology Co., Ltd.
Adresse:	Floor 6, Suite 6016, 6017, 6018, Building C, Kangjian Baosheng Plaza, No.8 Heiquan Road, Haidian District, Beijing P.R. China

erklären, dass diese Konformitätserklärung unter unserer alleinigen Verantwortung herausgegeben wurde und dass die Produkte:

Produktbeschreibung:	Handstaubsauger und Zubehör
Bezeichnung(en) des Typs (Modells):	H6M1A

den Bestimmungen der folgenden EU-Richtlinien entsprechen, durch Prüfung nachgewiesen:

Niederspannungsrichtlinie 2014/35/EC 1.EN 60335-1:2012+A11+A13+A1+A2+A14 2.EN 60335-2-2:2010+A1+A11 3.EN 62233:2008	<ol style="list-style-type: none">1. Sicherheit elektrischer Geräte für den Hausgebrauch und ähnliche Zwecke – Teil 1: Allgemeine Anforderungen2. Sicherheit elektrischer Geräte für den Hausgebrauch und ähnliche Zwecke – Teil 2-2: Besondere Anforderungen für Staubsauger und Wassersauger3. Verfahren zur Messung der elektromagnetischen Felder von Haushaltsgeräten und ähnlichen Elektrogeräten im Hinblick auf die Sicherheit von Personen in elektromagnetischen Feldern
--	--

EU-Konformitätserklärung

<p>EMV-Richtlinie 2014/30/EU 1.EN 55014-1:2006+A1+A2 EN 55014-1:2017 2.EN 55014-2: 2015 3.EN IEC 61000-3-2: 2019 4.EN 61000-3-3: 2013</p>	<p>1. Elektromagnetische Verträglichkeit – Anforderungen an Haushaltgeräte, Elektrowerkzeuge und ähnliche Elektrogeräte – Teil 1: Störaussendung 2. Elektromagnetische Verträglichkeit – Anforderungen an Haushaltgeräte, Elektrowerkzeuge und ähnliche Elektrogeräte – Teil 2: Störfestigkeit – Produktfamiliennorm 3. Elektromagnetische Verträglichkeit (EMV) – Teil 3-2: Grenzwerte – Grenzwerte für Oberschwingungsströme (Geräte-Eingangsstrom ≤ 16 A je Leiter). 4. Elektromagnetische Verträglichkeit (EMV) – Teil 3-3: Grenzwerte – Begrenzung von Spannungsänderungen, Spannungsschwankungen und Flicker in öffentlichen Niederspannungs-Versorgungsnetzen für Geräte mit einem Bemessungsstrom ≤ 16 A je Leiter, die keiner Sonderanschlussbedingung unterliegen</p>
<p>RoHS-Richtlinie 2011/65/EU EN50581:2012</p>	<p>Technische Dokumentation zur Beurteilung von Elektro- und Elektronikgeräten hinsichtlich der Beschränkung gefährlicher Stoffe</p>
<p>Produktbeschreibung:</p>	<p>Stromversorgung und Zubehör</p>
<p>Bezeichnung(en) des Typs (Modells):</p>	<p>BTC03RR</p>

den Bestimmungen der folgenden EU-Richtlinien entsprechen, durch Prüfung nachgewiesen:

EU-Konformitätserklärung

<p>Niederspannungsrichtlinie 2014/35/EC 1.EN 61558-1:2005+A1:2009 2.EN 61558-2-16:2009+A1:2013</p>	<p>1. Sicherheit von Transformatoren, Drosseln, Netzgeräten und dergleichen – Teil 1: Allgemeine Anforderungen und Prüfungen 2. Sicherheit von Transformatoren, Drosseln, Netzgeräten und dergleichen für Versorgungsspannungen bis 1.100 V – Teil 2-16: Besondere Anforderungen und Prüfungen an Schaltnetzteilen (SMPS) und Transformatoren für Schaltnetzteile</p>
<p>EMV-Richtlinie 2014/30/EU 1.EN 55014-1:2006+A1+A2 EN 55014-1:2017 2.EN 55014-2: 2015 3.EN IEC 61000-3-2: 2019 4.EN 61000-3-3: 2013</p>	<p>1. Elektromagnetische Verträglichkeit – Anforderungen an Haushaltgeräte, Elektrowerkzeuge und ähnliche Elektrogeräte – Teil 1: Störaussendung 2. Elektromagnetische Verträglichkeit – Anforderungen an Haushaltgeräte, Elektrowerkzeuge und ähnliche Elektrogeräte – Teil 2: Störfestigkeit – Produktfamiliennorm 3. Elektromagnetische Verträglichkeit (EMV) – Teil 3-2: Grenzwerte – Grenzwerte für Oberschwingungsströme (Geräte-Eingangsstrom ≤ 16 A je Leiter). 4. Elektromagnetische Verträglichkeit (EMV) – Teil 3-3: Grenzwerte – Begrenzung von Spannungsänderungen, Spannungsschwankungen und Flicker in öffentlichen Niederspannungs-Versorgungsnetzen für Geräte mit einem Bemessungsstrom ≤ 16 A je Leiter, die keiner Sonderanschlussbedingung unterliegen</p>
<p>Richtlinie für energieverbrauchsrelevante Produkte (ERP) 2009/125/EU EN 50563:2011+A1</p>	<p>Externe AC/DC- und AC/AC-Netzteile. Bestimmung von Nulllast und durchschnittlicher Effizienz im Betrieb.</p>
<p>RoHS-Richtlinie 2011/65/EU EN50581:2012</p>	<p>Technische Dokumentation zur Beurteilung von Elektro- und Elektronikgeräten hinsichtlich der Beschränkung gefährlicher Stoffe</p>

EU-Konformitätserklärung ((EU) 2019/1782)

Veröffentlichte Informationen	Wert und Präzision	Einheit
Beijing Roborock Technology Co., Ltd. Adresse: Floor 6, Suite 6016, 6017, 6018, Building C, Kangjian Baosheng Plaza, No. 8 Heiquan Road, Haidian District, Beijing P.R. China Handelsregisternummer: 91110108306467260B	—	—
Stromversorgungsmodell: BTC03RR	—	—
Eingangsspannung	100-240	V AC
AC-Eingangsfrequenz	50-60	Hz
Ausgangsspannung	25,6	V DC
Ausgangsstrom	0,8	A
Ausgangsleistung	20,5	W
Durchschnittliche Effizienz im Betrieb	89,7	%
Effizienz bei geringer Ladung (10 %)	83,9	%
Stromverbrauch ohne Ladung	0,07	W

Für diese Erklärung verantwortliche Person:

Name in Druckbuchstaben: Rui.Shen

Position/Titel: Quality Director

Unterschrift Rui.Shen

Ausfertigungsdatum: 11. Februar 2020

Ausfertigungsort: Floor 6, Suite 6016, 6017, 6018, Building C, Kangjian Baosheng Plaza, No.8 Heiquan Road, Haidian District, Beijing P.R. China

WEEE-Informationen

Korrekte Entsorgung dieses Produkts. Innerhalb der EU weist dieses Symbol darauf hin, dass dieses Produkt nicht über den Hausmüll entsorgt werden darf. Altgeräte enthalten wertvolle recyclingfähige Materialien, die einer Wiederverwertung zugeführt werden sollten und um der Umwelt bzw. der menschlichen Gesundheit nicht durch unkontrollierte Müllbeseitigung zu schaden. Bitte entsorgen Sie Altgeräte deshalb über geeignete Sammelsysteme oder senden Sie das Gerät zur Entsorgung an die Stelle, bei der Sie es gekauft haben. Diese wird dann das Gerät der stofflichen Verwertung zuführen.



Garantieinformationen

Die Garantiezeit hängt von den Gesetzen des Landes ab, in dem das Produkt verkauft wird, und die Garantie liegt in der Verantwortung des Verkäufers.

Die Garantie deckt nur Material- und Verarbeitungsfehler ab.

Reparaturen unter Garantie dürfen nur von einem autorisierten Servicecenter durchgeführt werden. Bei Inanspruchnahme der Garantie muss die Originalrechnung (mit Kaufdatum) eingereicht werden.

Die Garantie gilt nicht bei:

normalem Verschleiß, unsachgemäßer Verwendung, z. B. Überladung des Geräts, Verwendung nicht zugelassener Zubehörteile, Gewaltanwendung, durch äußere Einflüsse verursachten Schäden, durch Nichtbeachtung der Bedienungsanleitung verursachten Schäden, z. B. Anschluss an eine ungeeignete Stromversorgung, oder Nichteinhaltung der Aufbauanleitung, teilweise oder vollständig demontierten Geräten.