

# **Roborock Dyad Pro**

## **Manual del usuario de la aspiradora de superficies secas y mojadas**

Lea este manual detenidamente antes de utilizar el producto y guárdelo de forma adecuada para futuras consultas.

### **Índice**

- 42 Información de seguridad
- 44 Explicación de los símbolos internacionales
- 45 Declaración de la FCC
- 47 Presentación del producto
- 48 Instalación del producto
- 49 Cómo conectar la aplicación
- 50 Instrucciones de uso
- 55 Mantenimiento de rutina
- 58 Parámetros básicos
- 58 Función de ahorro de energía en vacaciones
- 59 Problemas frecuentes

# Información de seguridad

## INSTRUCCIONES DE SEGURIDAD IMPORTANTES

Al usar un aparato eléctrico, siempre deben respetarse las precauciones básicas, incluidas las siguientes:

- LEA TODAS LAS INSTRUCCIONES ANTES DE USAR (ESTE APARATO).
- Si no se siguen las instrucciones ni las advertencias, pueden producirse descargas eléctricas, incendios o lesiones graves.

## ADVERTENCIA

Para reducir el riesgo de incendios, descargas eléctricas o lesiones:

- No use el aparato al aire libre ni sobre superficies mojadas mientras se esté cargando. Guárdelo en interiores. Úselo solo en interiores.
- No permita que se use como un juguete. Preste especial atención cuando lo usen niños y cuando se use cerca de niños, mascotas o plantas.
- Úselo solo como se describe en este manual. Use solo los accesorios recomendados por el fabricante.
- Use el cepillo de mantenimiento con cuidado para evitar lastimarse. Manténgalo fuera del alcance de los niños.
- No lo use si el cable o el enchufe están dañados. Si el aparato no funciona como debería, se golpeó, se dañó, se dejó al aire libre o se cayó al agua, llévelo a un centro de servicio técnico.
- No tire ni lo lleve del cable, no use el cable como mango, no cierre una puerta en el cable ni pase el cable por esquinas o bordes filosos. No use el aparato sobre el cable. Mantenga el cable lejos de superficies calientes.
- No lo desenchufe tirando del cable. Para desenchufarlo, tire del enchufe, no del cable.
- No manipule la fuente de alimentación, incluido el enchufe y las terminales de alimentación, con las manos mojadas.
- No coloque ningún objeto en los orificios. No use el aparato con los orificios tapados y manténgalos sin polvo, pelusas, cabellos o elementos que puedan reducir el flujo de aire.
- No sumergir. Usar solamente en alfombras humedecidas por el proceso de limpieza.
- El cepillado puede comenzar de manera imprevista. Para reducir el riesgo de lesiones provocadas por piezas en movimiento, mantenga la energía apagada antes de realizar la limpieza o el servicio.
- Mantenga el cabello, la ropa suelta, los dedos y todas las partes del cuerpo lejos de los orificios y las partes móviles.
- Tenga extremada precaución al limpiar sobre escalones.
- No lo use para recoger líquidos inflamables o combustibles, como gasolina, ni lo use en áreas donde pueda haber estos líquidos.
- No recoja nada que esté quemado o humeante, como cigarrillos, cerillas o cenizas calientes.
- Evite encenderlo accidentalmente. Asegúrese de que el interruptor esté en la posición de apagado antes de levantar o trasladar el aparato. Si traslada el aparato con el dedo en el interruptor o cuando está encendido, puede provocar accidentes.
- Recargue el aparato solo con la fuente de alimentación especificada por el fabricante. Una fuente de alimentación que es adecuada para un tipo de batería podría provocar un riesgo de incendio si se usa con otra batería.

# Información de seguridad

- Use los aparatos solo con las baterías designadas específicamente. Usar otras baterías podría generar un riesgo de lesión o incendio.
- Cuando la batería no esté en uso, guárdela lejos de objetos metálicos, como clips para papel, monedas, llaves, clavos, tornillos u otros objetos metálicos pequeños, que puedan hacer una conexión entre terminales. Provocar un cortocircuito entre los terminales de la batería puede causar quemaduras o un incendio.
- En condiciones extremas, puede salir líquido de la batería; evite el contacto con este. En caso de contacto accidental, enjuáguese con agua. Si el líquido le entra en los ojos, también busque atención médica. El líquido que sale de la batería puede provocar irritación o quemaduras.
- No use una batería ni un aparato si están dañados o modificados. Las baterías dañadas o modificadas pueden tener un comportamiento impredecible que puede provocar incendios, explosiones o un riesgo de lesión.
- No exponga la batería ni el aparato al fuego o a temperaturas excesivas. La exposición al fuego o a temperaturas superiores a 130°C (266 °F) puede causar una explosión.
- Siga todas las instrucciones de carga y no cargue la batería ni el aparato fuera del rango de temperaturas especificado en las instrucciones. La carga incorrecta o a temperaturas fuera del rango especificado puede dañar la batería y aumentar el riesgo de incendio.
- El servicio debe hacerlo una persona calificada en reparaciones usando solo repuestos idénticos. De este modo, se preserva la seguridad del producto.
- No modifique ni intente reparar el aparato ni la batería, salvo según lo indicado en las instrucciones de uso y cuidado.
- Siempre apague el aparato antes de conectar o desconectar la boquilla motorizada.
- No usar sin los filtros en su sitio.
- No usar líquidos inflamables o combustibles para limpiar el suelo.

## GUARDE ESTAS INSTRUCCIONES

Solo para uso doméstico.

# Información de seguridad

## Batería y carga

- Mantenga la fuente de alimentación y la estación de carga lejos de fuentes de calor (como placas térmicas).
- Si conecta el aparato a una fuente de alimentación fuera del territorio de los Estados Unidos, coloque un adaptador con la configuración adecuada en el tomacorriente, si es necesario.
- Antes de desechar el aparato, quite la batería.
- Para quitar la batería, primero debe desconectar el aparato de la fuente de alimentación.
- La batería se debe desechar de forma segura. No tire las baterías a la basura. Entréguelas a una organización profesional de reciclaje.
- No limpie la fuente de alimentación ni la estación de carga con un paño húmedo o con las manos mojadas.
- Asegúrese de apagar el aparato antes de realizar el envío. Además, se recomienda usar el empaque original.
- Si no usará el aparato por mucho tiempo, guárdelo en un lugar fresco y seco, luego de haberlo cargado por completo y apagado. Cárguelo, como mínimo, cada tres meses para evitar la descarga excesiva de la batería.
- No use el producto si la temperatura es superior a 40°C (104°F) o inferior a 4°C (39°F) o si hay líquido o sustancias pegajosas en el piso.

Temperatura de carga de la batería		De 4 °C a 40 °C (De 39 °F a 104 °F)
Temperatura de uso de la batería		De 4 °C a 40 °C (De 39 °F a 104 °F)
Temperatura de almacenamiento de la batería	Almacenamiento (hasta 3 meses)	De -20 °C a 45 °C (De -4 °F a 113 °F) a menos del 75 % de HR
	Almacenamiento prolongado (3 meses)	25+/- 3°C (77 °F +/- 37.4 °F) a menos del 75 % de HR

## Explicación de los símbolos internacionales

ⓘ - Símbolo de ENCENDIDO/APAGADO (para presionar) (símbolo IEC 60417-5010 [2009-02])

~ - Símbolo de CORRIENTE ALTERNA (símbolo IEC 60417-5032 [2009-02])

≡ - Símbolo de CORRIENTE CONTINUA (símbolo IEC 60417-5031 [2009-02])

# Declaración de la FCC

Información de cumplimiento	
Nombre del producto	Aspiradora de superficies secas y mojadas, y accesorios
Modelo del producto	Modelo de la aspiradora de superficies secas y mojadas: WD2H1A Modelo de la fuente de alimentación: YJS060P-3001900U, E060-1P300190VU
Declaración de cumplimiento	Este dispositivo cumple con la parte 15 de las normas de la FCC. El funcionamiento está sujeto a las siguientes dos condiciones: (1) Este dispositivo no puede causar interferencia dañina y (2) este dispositivo debe aceptar cualquier interferencia recibida, incluidas las interferencias que pueden provocar un funcionamiento no deseado.
Correspondencia de la parte responsable en los EE. UU.	
Empresa	Roborock Technology Co.
Dirección	ROOM 1227, 12TH FLOOR, 1000 N. WEST STREET, WILMINGTON, DE 19801
Correo electrónico	support@roborock.com

# Declaración de la FCC

## Advertencia

Cualquier cambio o modificación de esta unidad no aprobado expresamente por la parte responsable del cumplimiento podría anular la autoridad del usuario para utilizar el equipo.

Nota: Este equipo se probó, y se demostró que cumple con los límites para los dispositivos digitales de clase B, en virtud de la sección 15 de las normas de la FCC. Estos límites están diseñados para proteger de manera razonable contra la interferencia dañina en una instalación residencial. Este equipo genera, usa y puede emitir energía de radiofrecuencia y, si no se instala y no se usa de acuerdo con estas instrucciones, puede provocar interferencia dañina en las radiocomunicaciones. Sin embargo, no hay garantía de que no haya interferencia en una instalación específica. Si este equipo provoca interferencia dañina para la recepción de radio o televisión, lo que puede determinarse apagando y encendiendo el equipo, se recomienda al usuario que intente corregir la interferencia con una o más de las siguientes medidas:

- Reoriente o reubique la antena receptora.
- Aumente la separación entre el equipo y el receptor.
- Conecte el equipo a la toma de un circuito diferente al que está conectado el receptor.
- Consulte con el distribuidor o con un técnico de radio o televisión experimentado para recibir ayuda.

## Declaración de la IC

Este dispositivo contiene transmisores o receptores exentos de licencias que cumplen con las RSS de exención de licencias de Innovation, Science and Economic Development de Canadá. El funcionamiento está sujeto a las siguientes dos condiciones:

(1) Este dispositivo no puede causar interferencia y (2) este dispositivo debe aceptar cualquier interferencia, incluidas las interferencias que pueden provocar un funcionamiento no deseado.

L'émetteur/récepteur exempt de licence contenu dans le présent appareil est conforme aux CNR d'Innovation, Sciences et Développement économique Canada applicables aux appareils radio exempts de licence. L'exploitation est autorisée aux deux conditions suivantes :

- (1) L'appareil ne doit pas produire de brouillage;
- (2) L'appareil doit accepter tout brouillage radioélectrique subi, même si le brouillage est susceptible d'en compromettre le fonctionnement.

## Requisitos de MPE

Para satisfacer los requisitos de exposición de FCC/IC RF, se debe mantener una distancia de 20 cm o más entre la antena de este dispositivo y las personas durante el funcionamiento del dispositivo. Para garantizar el cumplimiento, no se recomienda ponerlo en funcionamiento a menos de esta distancia.

CAN ICES-3 (B)/NMB-3(B)

# Presentación del producto

## Aspiradora

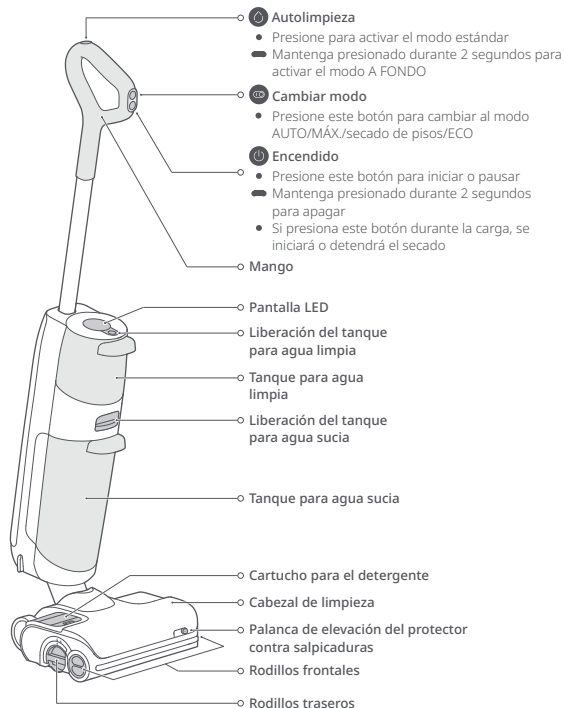

## Accesorios

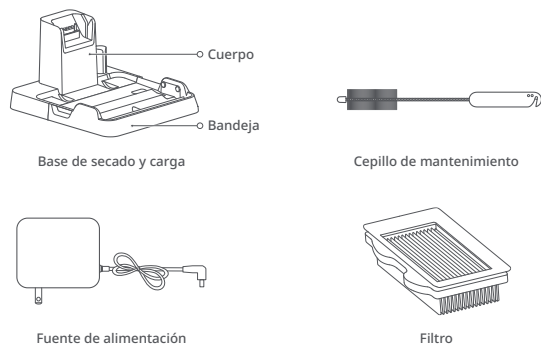

## Funciones de la pantalla

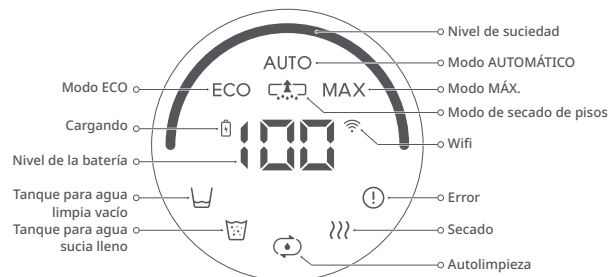

# Instalación del producto

## Configuración de la aspiradora

1. Inserte el mango en el cuerpo de la aspiradora hasta que haga un clic en su lugar. El botón de encendido debe mirar hacia adelante.
2. Para extraer el mango, retire el tanque para agua limpia y, a continuación, tire del mango con suavidad mientras presiona el botón de liberación del cuerpo de la aspiradora.

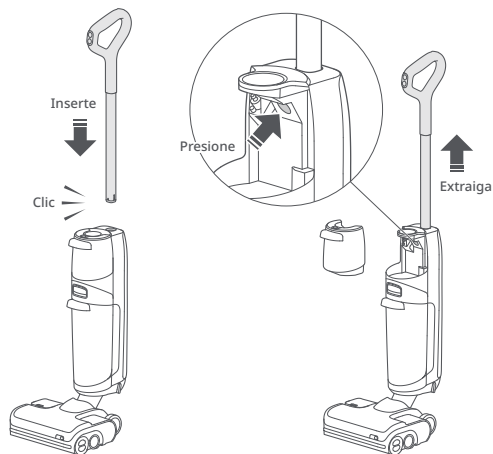

## Instalación de la base de carga

1. Alinee la bandeja de la base de carga con el cuerpo de la base de carga, presione hacia abajo y asegúrese de que estén firmes.

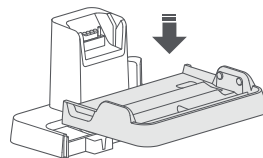

2. Conecte la fuente de alimentación en la parte inferior de la base de carga y enchúfela. El cable de alimentación puede salir por el costado.

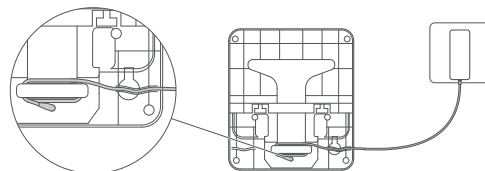

3. Para desmontar la base de carga, agarre los mangos laterales de la bandeja y tire hacia arriba.

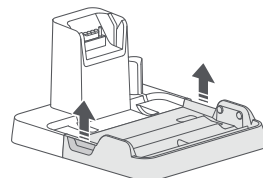





# Cómo conectar la aplicación

## 1. Descargue la aplicación.

Busque "Roborock" en la App Store o en Google Play o escanee el código QR que aparece a continuación para descargar e instalar la aplicación.



## 2. Reinicie la conexión wifi.

- Mantenga la máquina en posición vertical y presione  para iluminar la pantalla e ingresar en el modo de espera.
- Mantenga presionado  y  hasta que escuche la alerta de voz "Reiniciando wifi". El reinicio se habrá completado cuando el indicador de wifi parpadee lentamente. A continuación, la aspiradora esperará una conexión.

Mantenga presionados los botones de forma simultánea



### Indicador de wifi

- Apagado: Wifi desactivado
- Parpadeo lento: Esperando conexión
- Parpadeo rápido: Conectando
- Encendido continuo: Wifi conectado

**Nota:** Si el teléfono móvil no se conecta a la aspiradora porque la configuración de su router cambió, olvidó la contraseña o por cualquier otro motivo, reinicie la conexión wifi y agregue su dispositivo de nuevo.

## 3. Agregue el dispositivo.

En la aplicación Roborock, toque "+" en la página de inicio y agregue el dispositivo según las instrucciones de la aplicación.

### Notas:

- Es posible que el proceso real varíe debido a las continuas actualizaciones de la aplicación. Siga las instrucciones de la aplicación.
- Solo es compatible con una conexión de wifi de 2.4 GHz.
- Si la aspiradora espera más de media hora para conectarse, el wifi se desactivará de forma automática. Si desea volver a conectarse, reinicie la conexión de wifi antes de continuar.

# Instrucciones de uso

## Cómo llenar el tanque para agua limpia

1. Presione el botón para liberar el tanque para agua limpia y retírelo.
2. Abra el tapón, llene el tanque con agua del grifo y luego ciérralo bien. El nivel de agua no debe superar la línea MÁX.

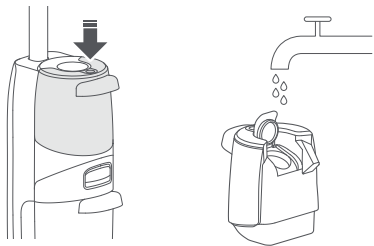

3. Vuelva a instalar el tanque para agua limpia apoyando primero la parte inferior y luego empuje hacia adelante para asegurarlo en su lugar.



**Nota:** Para evitar deformar el tanque de agua, utilice solo agua fría.

## Cómo agregar detergente

1. Presione el botón de liberación del cartucho para detergente y extráigalo.

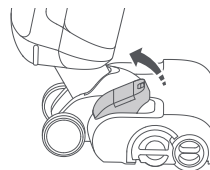

2. Abra el cartucho para el detergente, llénelo con detergente y luego ciérralo bien.



3. Vuelva a instalar el cartucho para el detergente.

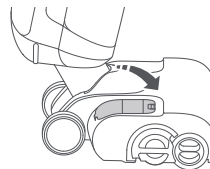

### Notas:

- Es necesario volver a llenar el cartucho para el detergente después de alrededor de 20 tanques de agua limpia.
- Puede retirar el cartucho para el detergente si lo considera innecesario.
- Para evitar la corrosión o los daños, utilice únicamente el detergente recomendado por Roborock.

# Instrucciones de uso

## Bloqueo y desbloqueo

Golpee el lateral del cabezal de limpieza sin el cartucho para el detergente y empuje el mango para bloquear el cabezal de limpieza o tire del mango para desbloquear el cabezal de limpieza.

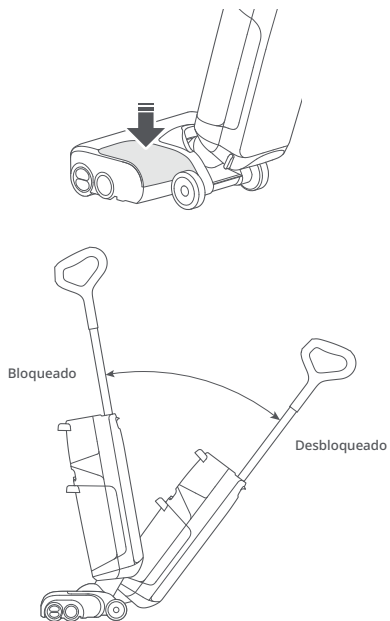

## Cómo poner en marcha la aspiradora

Desbloquee el cabezal de limpieza, incline el cuerpo y presione el botón de encendido para poner en marcha la aspiradora.

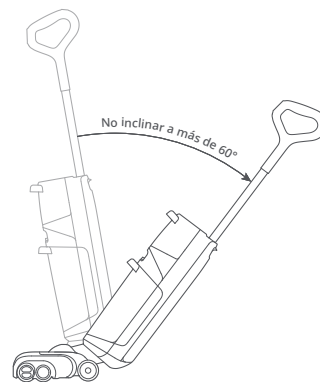

**Advertencia:** Para evitar que haya fugas de agua sucia, no coloque el cuerpo en posición horizontal ni lo incline a más de 60° cuando el tanque para agua sucia esté en su lugar.

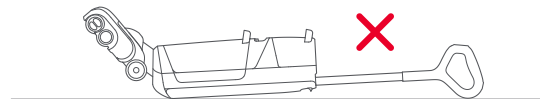

### Notas:

- El cabezal de limpieza no funciona cuando está bloqueado. Primero desbloquéelo.
- Solo se puede iniciar el secado presionando el botón de encendido cuando la aspiradora se está cargando.

# Instrucciones de uso

## Cambio de modos

Presione el botón de cambio de modo para cambiar entre los modos AUTO, MÁX., Secado de pisos y ECO. La pantalla mostrará el ícono del modo actual.

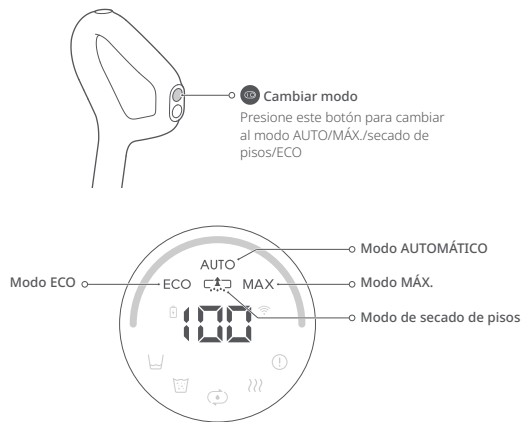

### Notas:

- El modo de secado de pisos se utiliza para eliminar el agua limpia de entornos mojados, como los baños. No debe utilizarse cuando la profundidad del agua supere los 10 mm (0,4 pulgadas).
- El modo de secado de pisos está limitado a un minuto. Después de ese tiempo, se reanudará el modo AUTOMÁTICO.

## Cómo ajustar el protector contra salpicaduras

Puede ajustar el protector contra salpicaduras con la palanca de elevación. Puede elevarla para recoger los residuos grandes del piso y bajarla para evitar que el cabezal de limpieza se atasque cuando haya muchos objetos en el piso.

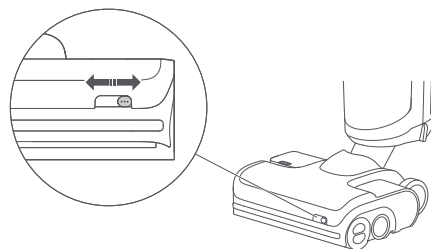

## En espera y apagado

1. Cuando la aspiradora esté en funcionamiento, presione el botón de encendido para ponerla en pausa e ingresar al modo de espera.
2. En el modo de espera, puede bloquear el cabezal de limpieza y colocar la aspiradora en posición vertical sobre el piso.
3. Bloquee el cabezal de limpieza y mantenga presionado el botón de encendido durante 2 segundos para apagar la aspiradora. Si la aspiradora queda inactiva durante 5 minutos en modo de espera, se apagará de forma automática.

**Nota:** Puede modificar la configuración en la aplicación para habilitar la reanudación automática del funcionamiento después de desbloquear el cabezal de limpieza.

# Instrucciones de uso

## Cómo agregar y vaciar el agua

Cuando el tanque para agua sucia se llene o el tanque para agua limpia se vacíe durante el uso, la aspiradora emitirá alertas auditivas y visuales. Agregue agua al tanque para agua limpia o vacíe el tanque para agua sucia para continuar.



## Cómo vaciar el tanque para agua sucia

1. Presione el botón para liberar el tanque para agua sucia y retírelo.
2. Sostenga con firmeza el mango con una mano y levante con cuidado la tapa para retirarla.

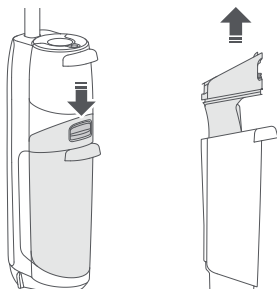

3. Arroje el agua sucia. Si hay residuos sólidos en el tanque, fíltrelos con el filtro que se encuentra en la parte inferior de la tapa.

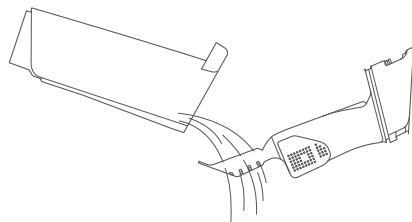

4. Vuelva a instalar la tapa, incline el tanque para agua sucia, instale la parte inferior en su lugar y, a continuación, empujelo con suavidad hacia el interior para fijarlo en su lugar.

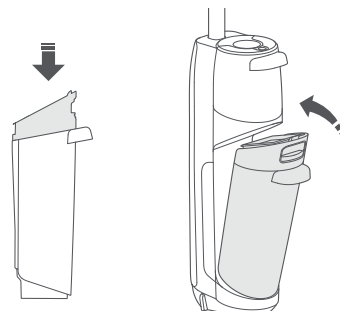

# Instrucciones de uso

## Carga y autolimpieza

1. Bloquee el cabezal de limpieza y coloque la aspiradora en la base de carga. La alerta de voz "Cargando" indica que la aspiradora se está cargando.
2. Presione el botón de autolimpieza para iniciarla. Mantenga presionado el botón de limpieza durante 2 segundos para pasar al modo de autolimpieza A FONDO.
3. Una vez finalizada la autolimpieza, vacíe el tanque para agua sucia para evitar olores.

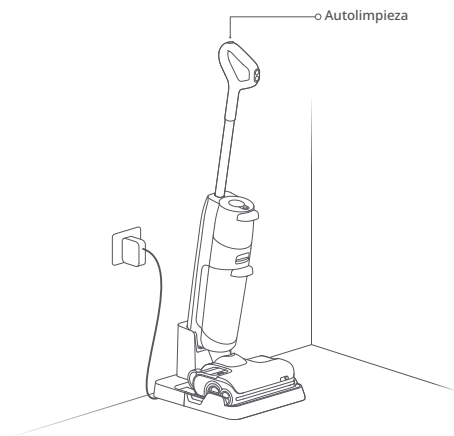

### Notas:

- El producto está equipado con un paquete incorporado de baterías recargables de iones de litio de alto rendimiento. Para mantener el rendimiento de la batería, mantenga el producto cargado para un uso normal.
- Coloque siempre la aspiradora en la base de carga después del uso para evitar las manchas de agua.

## Secado

El secado se inicia de forma automática una vez finalizada la autolimpieza. Para iniciar o detener el secado de forma manual, presione el botón de encendido de la aspiradora conectada a la base.



## Configuración de las alertas de voz

Conéctese a la aplicación para ajustar el volumen de las alertas de voz.

# Mantenimiento de rutina

Si desea mantener el rendimiento óptimo del producto, consulte la siguiente tabla para el mantenimiento de rutina.

Piezas	Frecuencia del mantenimiento	Frecuencia de las sustituciones
Rodillo	2 a 4 semanas	6 a 12 meses
Filtro	1 mes	6 a 12 meses
Cabezal de limpieza y tubería del agua sucia	1 mes	N/C
Tanque para agua sucia	1 mes	N/C
Sensor de nivel de agua sucia	1 mes	N/C
Bandeja de la base de carga	Según sea necesario	N/C
Contacto de carga	1 mes	N/C

## Mantenimiento del producto

Si este producto no se utilizará por mucho tiempo, cárguelo por completo y desenchúfelo antes de guardarlo en un lugar fresco y seco. No coloque el producto en lugares húmedos ni expuestos a la luz solar directa. Cárguelo al menos una vez cada 3 meses para evitar que se agote la carga.

## Limpieza del cuerpo

Limpie el cuerpo con un paño suave y seco. Desenchufe la fuente de alimentación y mantenga la aspiradora apagada para limpiarla.

## Cómo limpiar el tanque para agua sucia y el filtro

1. Retire el tanque para agua sucia, extraiga la tapa y abra los sensores de nivel de agua. Limpie las piezas con el cepillo de mantenimiento que se suministra, enjuáguelas con agua fría y luego vuelva a colocar los sensores de nivel de agua en su lugar.

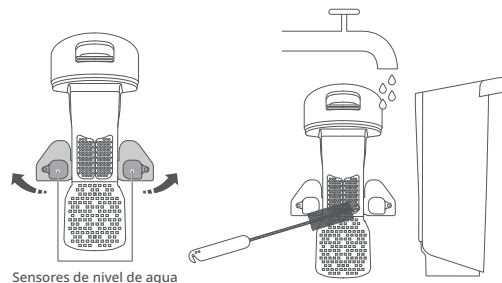

2. Retire el filtro de la tapa del tanque para agua sucia y extraiga los residuos adheridos al filtro. Si el filtro está sucio, enjuáguelo con agua fría y luego sacuda el agua residual.

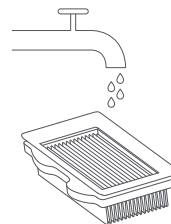

# Mantenimiento de rutina

- Deje que transcurran hasta 24 horas para que todas las piezas se sequen y vuelva a instalarlas en su lugar.

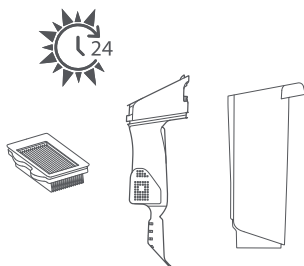

## Notas:

- Use un segundo filtro si es necesario.
- No toque el filtro con las manos, cepillos ni objetos filosos para evitar que se dañe.

## Cómo limpiar los rodillos

- Extraiga la aspiradora de la base de carga y apáguela.
- Coloque la aspiradora sobre un piso duro y plano y bloquee el cabezal de limpieza.
- Gire la tapa del rodillo trasero a la posición de desbloqueo y tire del rodillo trasero hacia fuera.

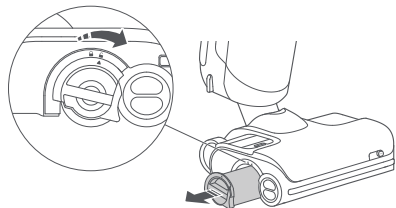

- Apriete los rodillos delanteros izquierdo y derecho con ambas manos y tire de ellos hacia fuera.

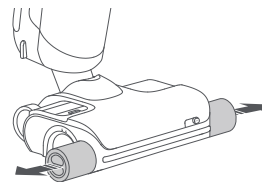

- Corte los pelos enredados en los rodillos y elimine los residuos con el cepillo de mantenimiento que se suministra.

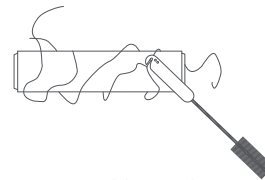

**Nota:** Utilice el cepillo de mantenimiento con cuidado para evitar lesiones.

- Inserte el rodillo trasero desde el lateral y, a continuación, gire la tapa del rodillo trasero desde la posición de desbloqueo a la de bloqueo hasta que encaje en su lugar.

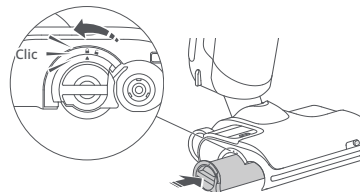



# Mantenimiento de rutina

7. Para instalar los rodillos delanteros marcados con rojo y azul en los lados correctos del cabezal, apriételos con ambas manos y alinéelos con el eje del rodillo delantero. Empuje hacia adentro para instalarlos de forma correcta.

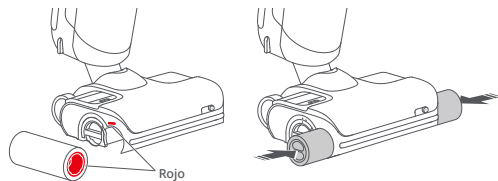

## Cómo limpiar el cabezal y el tubo de agua sucia

1. Retire el tanque para agua sucia y los rodillos delanteros y traseros. Apague la aspiradora y estabilice el cuerpo.
2. Limpie las ranuras de los rodillos y el tubo de agua sucia con el cepillo de mantenimiento que se suministra.
3. Limpie los contactos de carga con un paño seco.
4. Vuelva a instalar los rodillos y el tanque para agua sucia en su lugar.

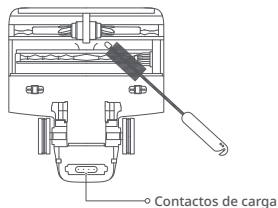

**Nota:** No lave el cabezal de limpieza directamente con agua.

## Cómo limpiar la bandeja de la base de carga

1. Agarre los mangos laterales de la bandeja y tire hacia arriba.

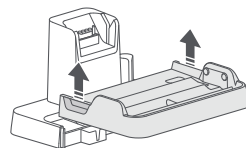

2. Enjuague la bandeja con agua y vuelva a colocarla en su lugar después de secarla.

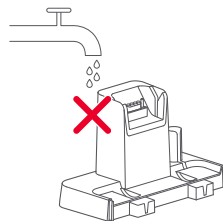
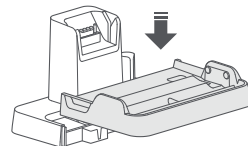
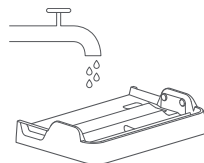

**Nota:** Solo retire y lave la bandeja. No lave ninguna otra pieza de la base de carga.

# Parámetros básicos

## Cuerpo

Modelo	WD2H1A
Peso	4,8 kg
Potencia nominal	260 W
Voltaje nominal	21,6 V ---
Tiempo de carga	<4 horas
Batería	21,6 V/4000 mAh (TÍPICO) Batería de iones de litio

## Fuente de alimentación

Modelo	YJS060P-3001900U, E060-1P300190VU
Entrada nominal	100–240 V~ 50–60 Hz, 1.5 A
Salida nominal	30 V --- 1,9 A
Batería	21,6 V/4000 mAh (TÍPICO) Batería de iones de litio

# Función de ahorro de energía en vacaciones

Apague el dispositivo, mantenga presionado el botón “Cambiar modo”, ponga el dispositivo de vuelta en la base y espere 10 segundos hasta que oiga una alerta de voz que le indica que suelte el botón. Esto activará el modo Vacaciones.

En este modo, el dispositivo cambiará al modo Baja energía para minimizar el consumo de energía. Esto incluye una atenuación del indicador LED y la detención de todas las funciones no relacionadas con la carga, como limpieza, control remoto a través de WiFi y más.

Para desactivar el modo Vacaciones, saque la aspiradora de la base de carga, mantenga presionado el botón de “Encendido” durante 10 segundos y vuelva a presionar “Encendido”. La pantalla se iluminará y la aspiradora saldrá del modo Vacaciones.

# Problemas frecuentes

Problema	Solución
Hay grandes manchas de agua en el piso, el cabezal de limpieza pierde agua o no se puede aspirar el agua del piso.	<ul style="list-style-type: none"><li>• Retire los rodillos y el tanque para agua sucia para verificar si hay una obstrucción en el tubo de agua sucia o en la salida de succión, y si el filtro está obstruido. Elimine todas las obstrucciones, limpie el filtro y asegúrese de que el tanque para agua sucia y el filtro se hayan instalado de forma correcta antes de volver a intentar.</li></ul>
La pantalla no se ilumina y la aspiradora no se enciende.	<ul style="list-style-type: none"><li>• Nivel bajo de la batería. Cárguela antes de utilizarla.</li></ul>
El tanque para agua sucia tiene fugas y el filtro está mojado.	<ul style="list-style-type: none"><li>• Retire y limpie los dos sensores de nivel de agua del tanque para agua sucia. Asegúrese de que el cuerpo no esté en posición horizontal.</li></ul>
Se siente un olor extraño durante el uso.	<ul style="list-style-type: none"><li>• Limpie los rodillos, el tanque para agua sucia y el filtro.</li></ul>
La limpieza crea muchas burbujas.	<ul style="list-style-type: none"><li>• No agregue detergente o desinfectantes no recomendados por Roborock al tanque para agua limpia ni rocíe detergente o desinfectante en el piso.</li></ul>
La aspiradora no se carga cuando está en la base.	<ul style="list-style-type: none"><li>• Verifique los contactos de carga de la base de carga y la parte correspondiente del cuerpo de la aspiradora.</li></ul>
La pantalla está encendida, pero los botones no responden.	<ul style="list-style-type: none"><li>• Mantenga presionado el botón de encendido durante 10 segundos para forzar el reinicio de la aspiradora.</li></ul>
No se puede conectar a wifi.	<ul style="list-style-type: none"><li>• Wifi desactivado. Reinicie la conexión de wifi y vuelva a intentarlo.</li><li>• Mala señal de wifi. Mueva la aspiradora a una zona con buena recepción de wifi.</li><li>• Conexión de wifi anormal. Reinicie el wifi, descargue la última versión de la aplicación móvil y vuelva a intentarlo.</li><li>• No se puede conectar a wifi. Es posible que haya un error en la configuración del rúter. Comuníquese con el servicio de atención al cliente de Roborock para obtener ayuda para solucionar el problema.</li></ul>
¿Siempre se consume energía cuando la aspiradora está en la base?	<ul style="list-style-type: none"><li>• La aspiradora consume energía mientras está en la base para mantener el rendimiento de la batería, pero el consumo de energía es muy bajo.</li></ul>

## Wet and Dry Vacuum Cleaner

Manufacturer: Shenzhen Roborock Innovation Technology Co., Ltd.

Product Model: WD2H1A

Address of Manufacturer: Room 1802, Building D1, Nanshan Zhiyuan, No.1001  
Xueyuan Avenue, Changyuan Community, Taoyuan Street, Nanshan District, Shenzhen, P.R. China

For more product information, visit our website: [www.roborock.com](http://www.roborock.com)

For after-sales support, contact our support team at:

[support@roborock.com](mailto:support@roborock.com) (United States/Canada/Non-Europe)

1-855-960-4321 (United States only)

1-833-421-1915 (Canada only)

