



Roborock E4 Robot Vacuum Cleaner User Manual

Read this user manual carefully before using this product and store it properly for future reference.

• Safety Information	01
• Product introduction	05
• Installation	09
• Instructions for use	14
• Routine Maintenance	16
• Basic Parameters	20
• Troubleshooting	21
• FAQs	23
• EU Declaration of Conformity	25
• WEEE Information	28
• Warranty Information	29

Safety Information

Restrictions

- This product is designed for indoor floor cleaning only, do not use it outdoors (such as on an open-ended terrace), on any surface other than the ground (such as a sofa), or in any commercial or industrial environment.
- Do not use this product on elevated surfaces without barriers such as the floor of a loft, an open-ended terrace, or on top of furniture.
- Do not use the product when the ambient temperature is higher than 104°F (40°C), lower than 39°F (4°C), or if there are liquids or tacky substances on the floor.
- Before using the product, move wires off the ground or place them to the side to prevent them being pulled on by the cleaner.
- To prevent blocking the product and to avoid damage to valuables, remove light-weight items (such as plastic bags) and fragile objects (such as vases) from the floor before cleaning.
- Children should be supervised to ensure that they do not play with the appliance.
- This product is not intended for use by persons (including children) with reduced physical, sensory or mental capabilities, or lack of experience and knowledge, unless they have been given supervision or instruction concerning use of the product by a person responsible for their safety (CB).
- This product can be used by children aged from 8 years and above and persons

Safety Information

with reduced physical, sensory or mental capabilities or lack of experience and knowledge if they have been given supervision or instruction concerning use of the product in a safe way and understand the hazards involved. Children shall not play with the product. Cleaning and user maintenance shall not be made by children without supervision (EU).

- Keep the main brush cleaning tools out of reach of children.
- Do not place any object (including children and pets) on the product, whether it is in operation or not.
- Keep hair, loose clothing, fingers, and all parts of the body away from openings and moving parts.
- Do not use the product on burning objects (such as cigarette butts).
- Do not use the product on high pile carpets (product effectiveness may also be reduced on dark carpets).
- Do not use the product to clean hard or sharp objects (such as decoration wastes, glass and nails).
- Do not carry the product using the laser scanner cap, main unit cover, or collision buffer.
- The product must be switched off and the plug must be removed from socket-outlet before cleaning or maintaining the product.
- Do not use wet cloth or liquids for cleaning the product.
- Do not use the mopping module on carpets.

Safety Information

- Use the product according to the manual. Any loss or damage caused from improper use will be borne by the user.
- This product contains batteries that are only replaceable by skilled persons.

Battery and Charging

WARNING

- Do not charge non-rechargeable batteries.
- For the purposes of recharging the battery, only use the detachable supply unit roborock CDZ14RR or CDZ15RR provided with this product.
- Do not dismantle, repair or modify the battery or charging dock.
- Keep the charging dock away from heat (such as heating vents).
- Do not wipe or clean the charger prongs with wet cloth or wet hands.
- If the power cord is damaged, stop using it immediately. It must be replaced by the manufacturer, its service agent, or similarly qualified persons to avoid a hazard.
- Make sure the product is powered off before shipment.
- Use of the original packaging is advised.
- If to be left unused for a long period of time, fully charge the product and switch it

Safety Information

off before storing it in a cool, dry place.

- Charge it at least every three months to avoid over discharging the battery.
- To satisfy RF exposure requirements, a separation distance of 20 cm or more should be maintained between this device and persons during device operation.
- To ensure compliance, operations at closer than this distance is not recommended. The antenna used for this transmitter must not be co-located in conjunction with any other antenna or transmitter.

Roborock robot vacuum cleaner troubleshooting

Roborock robot vacuum cleaner troubleshooting	
Name	Troubleshooting
Robot	Problem listed in the User Manual
	The product cannot be powered on
	The main brush, side brush, fan, or main wheels do not work
Charging dock	The robot does not receive power
Power cable	The charging dock cannot be supplied with power

Product introduction

Robot

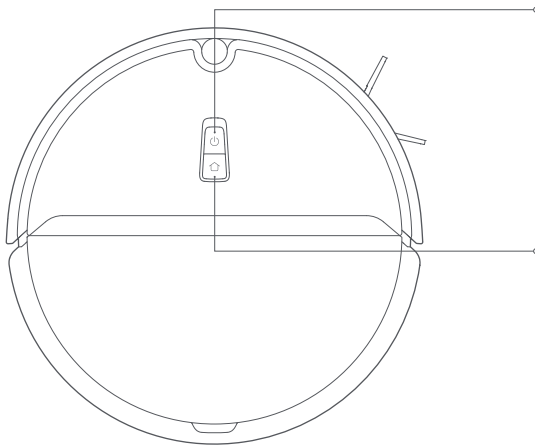

Clean/Power

- Press to start cleaning
- Press and hold to power on or off

Power Indicator

- White: Battery level $\geq 20\%$
- Red: Battery level $< 20\%$
- Flashing slowly: Charging or starting up
- Flashing red: Error



Dock/Spot Cleaning

- Press to return to the dock
- Press and hold to spot clean

Note:

Press any button to pause cleaning, returning to dock, or spot cleaning.

Reset WiFi

- Press and hold both the  button and the  button for 3 seconds.

Product introduction

Parts List

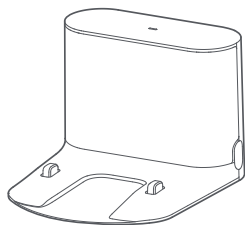

Charging Dock

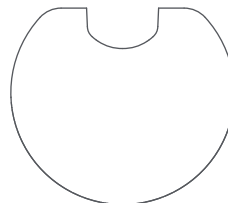

Moisture-proof mat

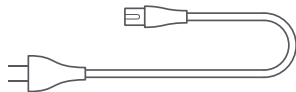

Power Cable

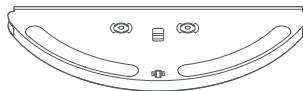

Adjustable water tank



Mop cloth

Product introduction

Robot

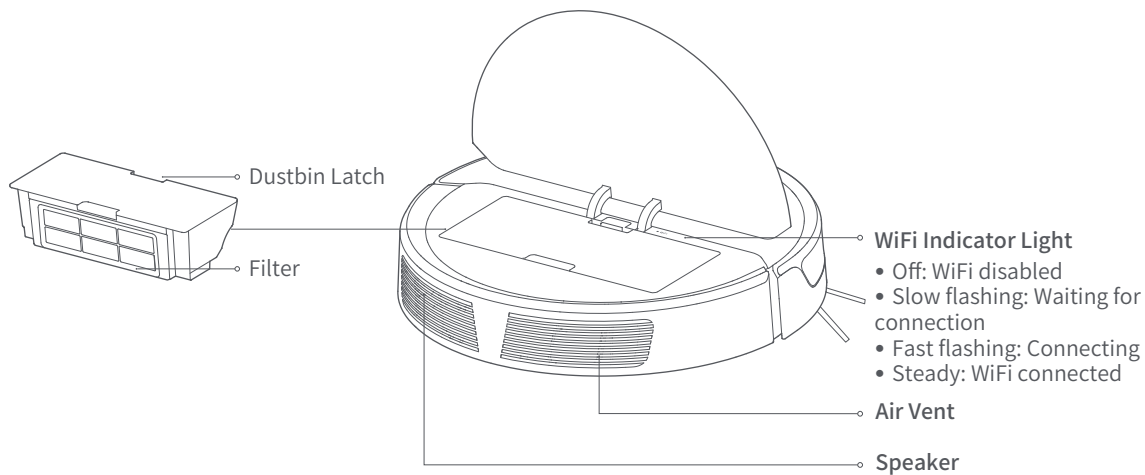

Product introduction

Robot and Sensors

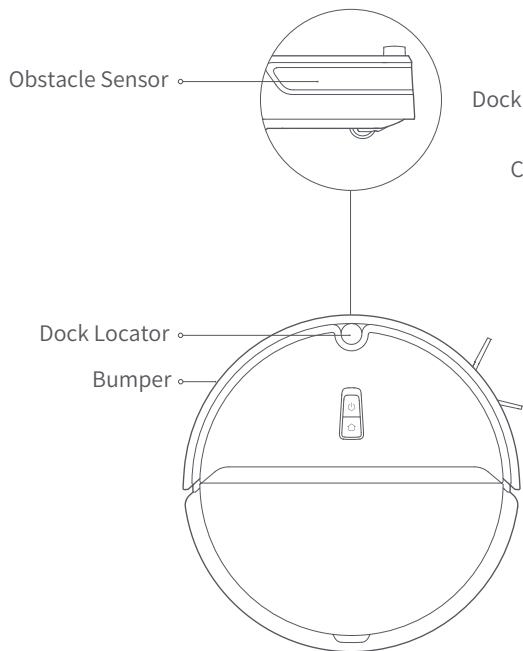

Charging Dock

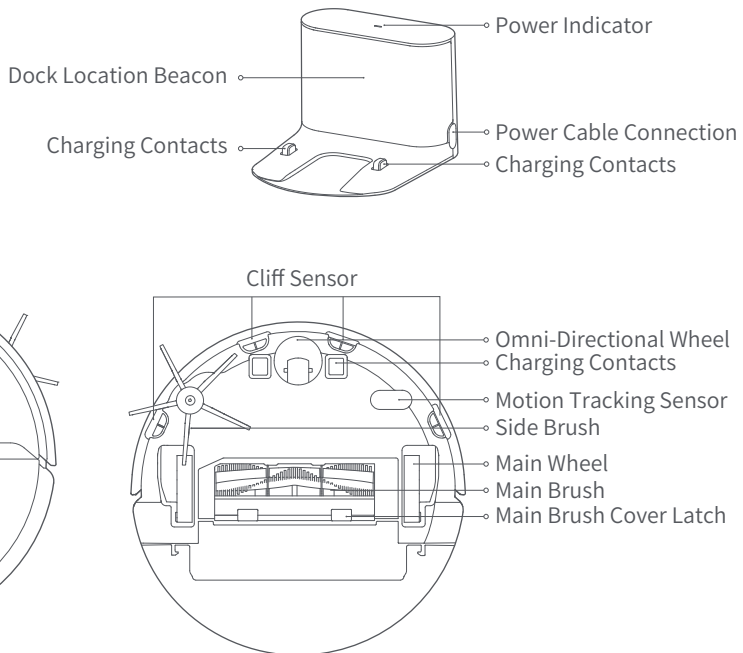

Installation

Using the robot

1. Place the Charging Dock against the wall on a flat surface and plug it into mains power.

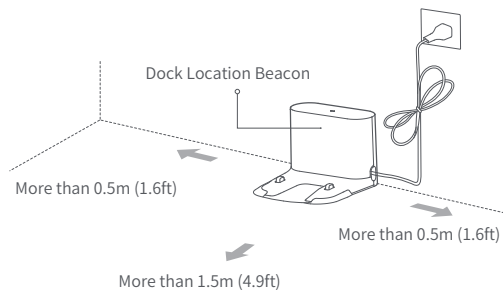

Notes:

- Ensure that a distance of at least 0.5m on both sides and 1.5m in front is retained around the Charging Dock.
- The Power Cable, when vertical to the floor, may get caught by the robot, disconnecting the Charging Dock.
- The Power Indicator is on when the Charging Dock is connected to mains power, and off when the robot is charging.
- For a better app user experience, place the Charging Dock in an area with a strong WiFi signal.
- To avoid problems returning to the dock, do not place the Charging Dock in direct sunlight or block the Dock Location Beacon
- Do not place the Charging Dock in passageways or doorways. This may prevent access due to the safe zone around the dock.

Using the robot

2. Secure the moisture-proof mat.

After securing the charging dock, wipe the area where the moisture-proof mat will be placed with a dry cloth as shown. Stick the double-sided tape first to the moisture-proof mat then in position on the floor.

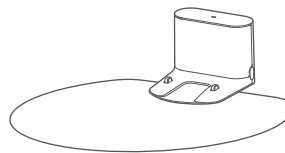

Note:

Always use the moisture-proof when placing the charging dock on a wooden floor.

Installation

3. Power on and charge.

Press and hold the  button to power on. When the Power Indicator is on, place the robot on the Charging Dock to charge.

This robot is equipped with a high-performance lithium-ion rechargeable battery pack. To maintain battery performance, keep the battery charged.

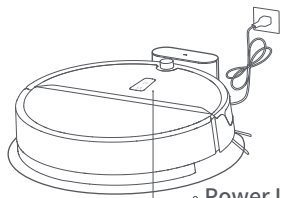

Power Indicator color indicates battery level.

- White: Battery level $\geq 20\%$
- Red: Battery $< 20\%$

Note:

The robot cannot be powered on when the battery is low. Place the robot on the Charging Dock to recharge.

Installation

4.Connect to the mobile app. (recommended)

This robot uses the Xiaomi Home app. Through the MIUI system, it can be connected to other compatible smart home products.



① Download app

Search for "Xiaomi Home" in the App Store or Google Play or scan the QR code below, then download and install the app.



② Reset WiFi

a.Open the top cover of the robot to reveal the WiFi indicator light.

b.Press and hold the  button and the  button until you hear the "Reset WiFi" voice alert. When the WiFi Indicator Light flashes slowly, the robot has entered network configuration mode.

Note:

If you cannot connect your phone to the robot, reset the WiFi, and add your robot as a new device.

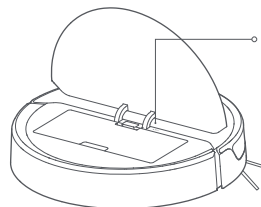

WiFi Indicator Light

- Off: WiFi disabled
- Slow flashing: Waiting for connection
- Fast flashing: Connecting
- Steady: WiFi connected

③ Add device

Open the Xiaomi Home app and tap the "+" in the top right corner. Add the robot by following the in-app prompts. After adding, the robot can be found on the home page.

Note:

- Due to ongoing Xiaomi Home development, the actual process may differ slightly from the above description. Always follow the instructions given in the app.
- Only 2.4GHz WiFi is supported.

Installation

Using the robot

5. Mopping

Note:

- It is recommended that all floors are vacuumed at least three times before the first mopping session to reduce excessive dirt buildup on the mop.
- Use barrier tape to prevent mopping carpeted areas, or remove carpets prior to mopping.
- To prevent corrosion or damage, do not use cleaning fluid or disinfectant in the water tank.
- Cleaning the mop cloth every 60 minutes is recommended to ensure the water flow rate and cleaning effect.

① Adjust flow rate

Toggle the switch to adjust the flow rate according to your needs.

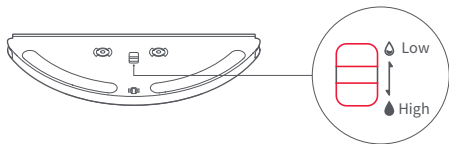

② Fill the water tank

Open the water tank, fill it with water, and close it tightly

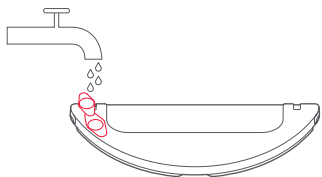

③ Install the mop cloth

Dampen the mop cloth and squeeze it until it stops dripping. Insert it into the mounting slot in the water tank.

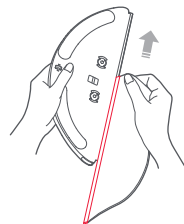

④ Install the module

Slide the mop module in line with the alignment marks on the rear of the machine until you hear a "click".

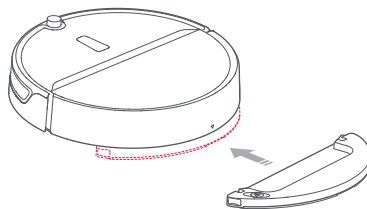

Installation

Using the robot

6. Start cleaning.

When the battery is fully charged, the Power Indicator will remain lit. Press the  button or use the app to start a cleanup.

7. Remove the mopping module.

After the machine completes cleaning and returns to the charging dock, press the two side latches inwards and pull to remove the mopping module.

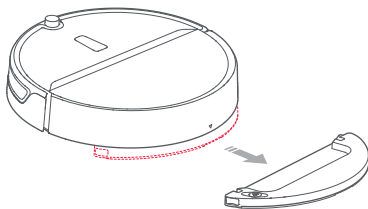



Note:

- When the charging dock is placed on a wooden floor, always use it with the moisture-proof mat to prevent moisture damage.
- Remove the mopping module after mopping, empty residual water and clean the mop cloth to prevent mildew or unpleasant odors.
- Remove the mopping module if not mopping.

Instructions for use

On/off

Press and hold the  button to power on the robot. The Power Indicator will turn on, and the robot will enter standby mode. If the robot is idle, press and hold the  button to power it off and end the current cleaning cycle.

Note:

The robot cannot be turned off when it is charging.

Clean

Press the  button to start cleaning. Press any button to pause the current cleaning cycle.

Note:

- Cleaning cannot start if the battery level is too low. Allow the robot to charge before restarting cleanup.
- Tidy away any cables on the ground (including the Charging Dock Power Cable) before cleaning to avoid losing power or damaging either the robot or the cables.
- If a cleanup finishes within 10 minutes, cleaning repeats by default.
- If the battery runs low before cleanup is complete, the robot will return to the dock for a top-up charge before resuming cleanup from where it left off.

Charging

Auto mode: After cleaning, the robot will automatically return to the Charging Dock.



Manual: If Paused, press the  button to send the robot back to the Charging Dock.

The Power Indicator breathes when the robot is charging.

Note:

If the robot cannot find the Charging Dock, it will return to the most recent starting location. Place the robot on the Charging Dock manually to recharge.

Pause

When the robot is cleaning, press any button to pause it. Press the  button to continue cleaning or the  button to stop cleaning and send it back to the Charging Dock.

Notes:

- Manually docking the robot in Pause mode will stop the current cleaning cycle.
- If continuing to clean after moving the robot, place it close to its original position before starting.

Cleaning method

Once started, the robot will clean in a Z pattern. Once all areas have been covered, it will clean along the wall to effectively cover the entire floor. It will then automatically return to the Charging Dock.



Instructions for use

Spot cleaning

In Standby or Pause mode, press and hold the  button to start Spot Cleaning. The robot will clean a 1.2m (3.9ft) in diameter circle spiraling out from its starting point. After cleaning, the robot will return to the start point.

Note:

Starting Spot Cleaning in pause mode will stop the current cleaning cycle.

Errors

If a runtime error occurs, the Power Indicator will flash red quickly, and a voice prompt will sound. Refer to “Troubleshooting” for details.

Notes:

- The robot will automatically enter Sleep mode after 10 minutes of inactivity in an Error state.
- Docking the robot in an Error state will stop the current cleaning cycle.



Sleep

If inactive for more than 10 minutes, the robot will automatically enter Sleep mode. The Power Indicator will flash every few seconds. Press any button to wake the robot.

Scheduled Cleaning

Use the mobile app to set scheduled cleanups. The robot will automatically clean at the specified times and return to the Charging Dock after each clean.

Reset WiFi

If a mobile phone cannot connect to the robot due to router configuration changes, forgotten password, or any other reason, reset the WiFi. Open the top cover to reveal the WiFi Indicator, then press and hold the  and  buttons until the "Resetting WiFi" voice alert sounds. The reset is complete when the WiFi indicator flashes slowly.

Note:

WiFi will be automatically disabled if the time taken to connect exceeds one hour. If you need to reconnect, reset the WiFi, and try again.

Suction Power

Use the Mi Home app to choose from Quiet, Balanced, Strong, or MAX modes. The Balanced mode is the default.

Do Not Disturb (DND) mode

When DND mode is activated, an active cleaning cycle will finish, no voice alerts will sound, and the Power Indicator Light will dim. DND mode is enabled by default from 22:00 to 08:00. You can use the mobile app to disable Do Not Disturb mode or change its effective time.

Routine Maintenance

Dustbin and Filter

* Clean weekly

1. Open the top cover of the robot, press the Dustbin Latch, then lift and remove the Dustbin.

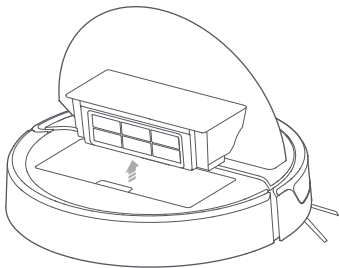

2. Remove the Filter and empty the Dustbin.

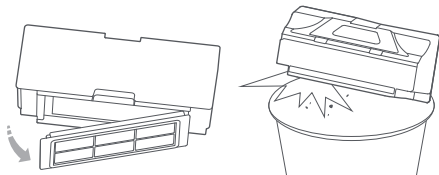

Main Brush

* Clean weekly

1. Flip the robot over and press the Main Brush Cover Latch to remove the Main Brush Cover.
2. Remove the Main Brush and clean its bearings.
3. Remove any entangled hair.
4. Reinstall the Main Brush and replace the Main Brush Cover.

Note:

Replacing the Main Brush every 6-12 months is recommended for proper cleaning.

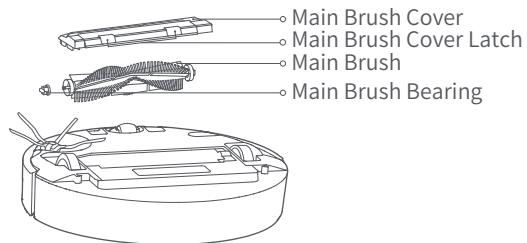

Routine Maintenance

Clean the washable Filter

* Clean every two weeks

1. Fill the Dustbin with clean water. Gently shake it, then pour out the dirty water.

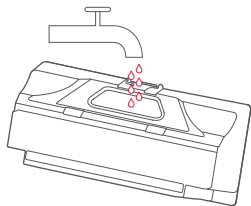

Note:

To prevent Filter blockages, only use fresh water. Do not use cleaning liquids.

2. Remove the Filter and rinse it with water.

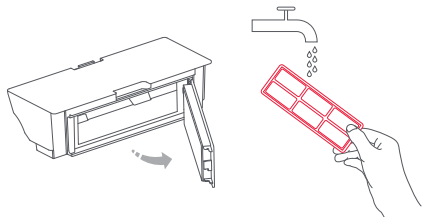

Note:

To avoid damage, do not touch the surface of the Filter with hands, brushes, or sharp objects.

3. If necessary, rinse the filter and tap the Filter frame repeatedly to remove as much dirt as possible.



4. Leave the Filter to dry before reinstalling it.

Note:

Dry the Filter thoroughly before use. (At least 24 hours)

Battery

The robot is equipped with a high-performance lithium-ion rechargeable battery pack. To maintain battery performance, keep the robot charged.

Note:

If the robot is to be left unused for an extended period, turn it off before storage and charge it at least once every three months to avoid battery damage resulting from over-discharging.

Charging Dock

* Clean monthly

Use a soft dry cloth to clean the charging contacts.

Routine Maintenance

Side Brush

* Clean monthly

1. Turn the robot over and remove the screw holding the Side Brush.
2. Remove and clean the Side Brush.
3. Reinstall the Side Brush and tighten the screw.

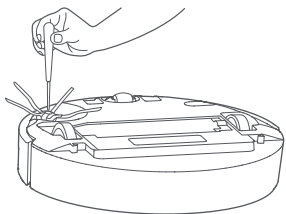

Note:

It is recommended to replace the Side Brush every 3-6 months to maintain the cleaning quality.

Mop cloth

* Clean after use

1. Remove the mop cloth from the mopping module.

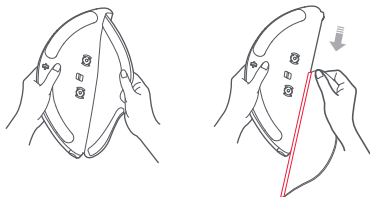

2. Clean and dry the mop cloth.

Note:

- Always remove the mop cloth after cleaning to filter blockage.
- If the mop cloth gets excessively dirty, the cleaning quality will be affected. Always use a clean cloth.
- Replacing the mop cloth every 3-6 months is recommended to maintain cleaning quality.

Filter assembly

* Replacement every 1-3 months is recommended

1. Move your finger along the notch to remove both filters.
2. Install the new filters.



Note:

Changing filters every 1-3 months is recommended, depending on the quality of water and frequency of use, to ensure cleaning quality.

Routine Maintenance

Omni-Directional Wheel

* Clean as required

1. Turn the robot over.
2. Use a small screwdriver to pry out the axle and remove the wheel.
3. Rinse the axle and the wheel with water to remove hair and dirt.
4. Dry and press the wheel back in place.

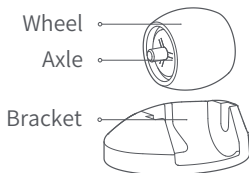

Note:
The Omni-Directional Wheel bracket cannot be removed.

Robot Sensors

* Clean as required

Use a soft dry cloth to wipe and clean all sensors, including:

1. Four Cliff Sensors on the bottom of the robot.
2. Obstacle Sensor at the front of the robot.
3. Charging contacts on the bottom of the robot.
4. Motion Tracking Sensors on the bottom of the robot.

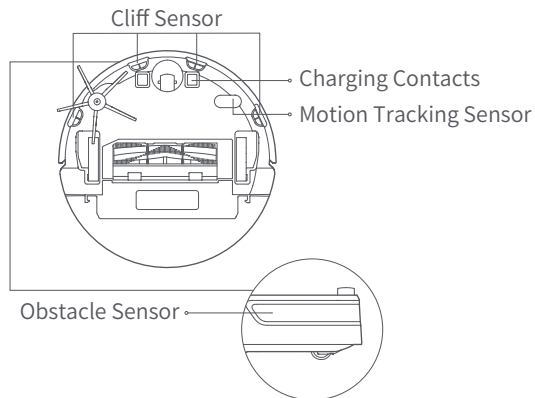

Routine Maintenance



System Reset

If the robot does not respond when you press a button or the robot cannot be shut down, reset the system by pressing and holding the  button. The robot will restart automatically after resetting.

Firmware Update

Update the robot using the Mi Home app. Place the robot on the Charging Dock and ensure that the battery level is higher than 20% before updating. The Power Indicator will flash white quickly during a firmware update.

Restore Factory Settings

If the robot is not functioning after a system reset, press and hold the  button and the  button together until the "Restoring factory settings" voice alert sounds. The robot will then be restored to factory settings. Ignore the "Reset WiFi" voice alert.

Basic Parameters

Robot

Name	Parameters
model	roborock E4
Dimensions	350×350×90.5mm
Battery	14.4V/5200mAh lithium battery
Weightt	Approx. 3.0kg
Wireless Connection	WiFi Smart Connect
Rated voltage	14.4VDC
Rated Power	58W
Charging Time	<6h

Charging Dock

Name	Parameters
Model	CDZ14RR or CDZ15RR
Dimensions	151×130×98mm
Rated Power	28W
Rated Input	100-240 VAC
Rated Output	20VDC 1.2A
Rated Frequency	50-60Hz
Charging Battery	14.4V/5200mAh lithium battery

Troubleshooting

If an error occurs during the cleanup, the Power Indicator will flash red quickly, and a voice alert will play. Refer to the table below for resolution options.

Error	Solution
Error 2: Clean and lightly tap the Bumper.	The Bumper is stuck. Lightly and repeatedly tap the Bumper to remove any foreign matter. If no foreign matter is found, move the machine to a new location and restart.
Error 3: Move the robot closer to its starting location and restart.	The wheels are suspended. Move the robot closer to its starting location and try again.
Error 4: Wipe the Cliff Sensors and move the robot closer and try again.	The wheels are suspended. Move the robot closer and try again. This error may also be caused by dirty Cliff Sensors. Wipe the Cliff Sensors and retry.
Error 5: Remove the Main Brush and clean the brush and bearings.	The Main Brush may have become entangled with debris. Remove and clean the Main Brush and its bearing.
Error 6: Remove and clean the Side Brush.	The Side Brush may be entangled with debris. Remove and clean it.
Error 7: Remove any debris entangled in the main brush. Move the robot closer and restart.	The Main Wheels may be jammed. Remove and clean them.
Error 8: Clear away any obstacles around the robot.	The robot may be stuck. Clear any obstacles around it.
Error 9: Install the Dustbin and Filter.	Reinstall the Dustbin and Filter. Check that they are installed properly. If the problem persists, try replacing the Filter.
Error 10: Make sure that the Filter is dry or clean the Filter.	The Filter is not completely dry. Dry the Filter for at least 24 hours. The Filter may also be blocked and require cleaning. If the problem persists, replace the Filter.

Troubleshooting

Error 12: The battery is too low. Recharge before use.	Low battery. Recharge before use.
Error 13: Charging error. Clean the charging contacts.	Use a dry cloth to clean the Charging Contacts on the robot and on the Charging Dock.
Error 14: Battery error.	The battery temperature is either too high or too low. Wait until it returns to normal.
Error 17: Side Brush module error. Reset the system.	The Side Brush is experiencing a fault. Reset the system.
Error 18: Vacuum fan error. Reset the system.	The vacuum fan is experiencing a fault. Reset the system.
Error 20: Clean the Motion Tracking Sensor and place the back where it stopped.	The Motion Tracking Sensor may be dirty. Use a dry cloth to wipe the Sensor then place the robot back where it stopped before restarting.
Error 23: Clean the Dock Location Beacon.	The Dock Location Beacon is dirty. Wipe it clean.
Internal error. Reset the system.	Malfunction due to an internal error. Reset the system.

WiFi Specification

Service	Protocol	Frequency Range	Max. Output Power
WiFi	802.11b/g/n	2400-2483.5 MHz	< 20dBm

FAQs

Problem	Solution
Unable to power on	The battery level is low. Put the robot on the Charging Dock to charge it before use. The battery temperature is too low or too high. Only use the robot within the range of 4-40°C (39-104°F).
Unable to charge	If the Charging Dock is not receiving power, check that both ends of the Power Cable are properly connected. If contact is poor, clean the contact areas of the Charging Dock and the robot. Power is restored when the Power Indicator light turns on.
Slow charging	When used at high or low temperatures, the robot will automatically reduce the charging speed to extend battery life. The charging contact areas may be dirty. Use a dry cloth to clean them.
Unable to reach the dock	There are too many obstacles near the Charging Dock. Clear the area or move the dock. The robot is too far from the Charging Dock. Place it closer and retry.
Abnormal behavior	Restart the robot.
Noise during cleaning	The Main Brush, Side Brush, or Main Wheels may be jammed. Turn off the robot and clean them. If the Omni-Directional Wheel is jammed, remove it for cleaning.
Poor cleaning ability or dust falling out	The Dustbin is full and needs emptying. The Filter is blocked and needs cleaning. The Main Brush is jammed and needs cleaning.
Unable to connect to WiFi	WiFi is disabled. Reset the WiFi and try again. The WiFi signal is poor. Make sure that the robot is in an area with good WiFi signal reception. Abnormal WiFi connection. Reset the WiFi then download the latest mobile app and retry. Unable to connect to WiFi. There may be an error with your router settings. Contact Roborock customer service for troubleshooting.
Scheduled cleaning is not working	The battery level is too low. Scheduled cleaning can only begin when the battery level is above 20%.
Is power always being drawn when the robot is on the Charging Dock?	The robot will draw power while it is docked to maintain battery performance, but power consumption is extremely low.
Does the robot need to be charged for at least 16 hours the first three times it is used?	No. The robot can be used any time after it has been fully charged once.

FAQs

Problem	Solution
Cleaning does not resume after recharging	Make sure that the robot is not in DND mode. DND mode will prevent cleanup. When cleaning a space requiring a top-up charge, if the robot was placed manually on the Charging Dock before it recharged automatically, it will not be able to continue cleanup.
The robot cannot return to the Charging Dock after spot cleaning or when it has been moved manually.	After spot cleaning or a significant position change, the robot will re-generate the map. If the Charging Dock is too far away, it may not be able to return for recharging and must be placed on the charger manually.
The robot has started missing certain spots	The Obstacle Sensor may be dirty. Clean it with a soft dry cloth.
No or little water during mopping	Please check whether there is water in the water tank, rinse the mopping cloth, replace the filter or follow the instructions in the user manual to correctly install the mopping cloth.
Too much water during mopping	Please make sure that the water tank cover and the filter are properly installed in place.

EU Declaration of Conformity

Hereby we:

Name of manufacturer	Beijing Roborock Technology Co.,Ltd.
Address	Floor6, Suite6016, 6017, 6018, BuildingC, Kangjian Baosheng Plaza, No.8 Heiquan Road, Haidian District, Beijing, P.R.CHINA

declare that this DoC is issued under our sole responsibility and that the products:

Product description	Robotic Vacuum Cleaner and Accessories
Type(model) designation(s)	roborock E4

are in conformity and verified through testing with the provision of the following EU directives:

RED Directive 2014/53/EU Article 3.1 a): Safety&Health 1. EN 60335-1: 2012+AC:2014+A11:2014 +A13:2017+A1:2019+A14:2019+A2:2019 2. EN 60335-2-2:2010 + A11:2012 + A1:2013 3. EN 62311:2008 4. EN 62233:2008	1.Household and similar electrical appliances-Safety-Part 1: General requirements 2.Household and similar electrical appliances-Safety-Part 2-2: Particular requirements for vacuum cleaners and water suction cleaning appliance 3.Assessment of electronic and electrical equipment related to human exposure restrictions for electromagnetic fields (0 Hz - 300 GHz) 4.Measurement methods for electromagnetic fields of household appliance and similar apparatus with regard to human exposure
--	---

EU Declaration of Conformity

<p>RED Directive 2014/53/EU Article 3.1 b): EMC</p> <ol style="list-style-type: none"> 1. ETSI EN 301 489-1 V2.2.3 2. Draft ETSI EN 301 489-17 V3.2.2 3. EN 55014-1:2017 4. EN 55014-2: 2015 5. EN 61000-3-2: 2014 6. EN 61000-3-3: 2013 	<ol style="list-style-type: none"> 1. ElectroMagnetic Compatibility (EMC) standard for radio equipment and services; Part 1: Common technical requirements; Harmonised Standard for ElectroMagnetic Compatibility 2. ElectroMagnetic Compatibility (EMC) standard for radio equipment and services; Part 17: Specific conditions for Broadband Data Transmission Systems; Harmonised Standard for ElectroMagnetic Compatibility 3. Electromagnetic Compatibility-Requirements for household appliances, electric tools and similar apparatus Part 1: Emission 4. Electromagnetic compatibility – Requirements for household appliances, electric tools and similar apparatus Part 2: Immunity – Product family standard 5. Electromagnetic compatibility (EMC) - Part 3-2: Limits - Limits for harmonic current emissions (equipment input current ≤ 16 A per phase). 6. Electromagnetic compatibility (EMC) - Part 3-3: Limits - Limitation of voltage changes, voltage fluctuations and flicker in public low-voltage supply systems, for equipment with rated current ≤ 16 A per phase and not subject to conditional connection.
<p>RED Directive 2014/53/EU Article 3.2: Radio Spectrum EN 300 328 V2.1.1</p>	<p>Wideband transmission systems; Data transmission equipment operating in the 2,4 GHz ISM band and using wide band modulation techniques; Harmonized Standard covering the essential requirements of article 3.2 of Directive 2014/53/EU</p>
<p>RoHS Directive 2011/65/EU EN50581:2012</p>	<p>Technical documentation for the assessment of electrical and electronic products with respect to the restriction of hazardous substances</p>

<p>Product description</p>	<p>Charging Dock and Accessories</p>
<p>Type(model) designation(s)</p>	<p>Charging Dock , model: CDZ14RR or CDZ15RR</p>

are in conformity and verified through testing with the provision of the following EU directives:

EU Declaration of Conformity

<p>Low Voltage Directive 2014/35/EU</p> <ol style="list-style-type: none"> 1. EN 60335-1:2012 + A11:2014 + AC:2014 + A13:2017 2. EN 60335-2-29:2004 + A2:2010+A11: 2018 3. EN 62233:2008 	<ol style="list-style-type: none"> 1. Household and similar electrical appliances-Safety-Part 1: General requirements 2. Household and similar electrical appliances-Safety-Part 2-29: Particular requirements for battery chargers 3. Measurement methods for electromagnetic fields of household appliance and similar apparatus with regard to human exposure
<p>EMC Directive 2014/30/EU</p> <ol style="list-style-type: none"> 1. EN 55014-1:2006+A1+A2 EN 55014-1:2017 2. EN 55014-2: 2015 3. EN 61000-3-2: 2014 4. EN 61000-3-3: 2013 	<ol style="list-style-type: none"> 1. Electromagnetic Compatibility-Requirements for household appliances, electric tools and similar apparatus Part 1: Emission 2. Electromagnetic compatibility – Requirements for household appliances, electric tools and similar apparatus Part 2: Immunity – Product family standard 3. Electromagnetic compatibility (EMC) - Part 3-2: Limits - Limits for harmonic current emissions (equipment input current ≤ 16 A per phase). 4. Electromagnetic compatibility (EMC) - Part 3-3: Limits - Limitation of voltage changes, voltage fluctuations and flicker in public low-voltage supply systems, for equipment with rated current ≤ 16 A per phase
<p>RoHS Directive 2011/65/EU EN50581:2012</p>	<p>Technical documentation for the assessment of electrical and electronic products with respect to the restriction of hazardous substances</p>

Person responsible for making this declaration:

Printed name: Rui.Shen

Position/Title: Quality Director

Signature: *Rui Shen*

Date of issue: March 9, 2020

Place of issue: Floor 6, Suite 6016, 6017, 6018, Building C, Kangjian Baosheng Plaza,
No. 8 Heiquan Road, Haidian District, Beijing, P.R. CHINA

WEEE Information

Correct Disposal of this product . This marking indicates that this product should not be disposed with other household wastes throughout the EU. To prevent possible harm to the environment or human health from uncontrolled waste disposal, recycle it responsibly to promote the sustainable reuse of material resources. To return your used device, please use the return and collection systems or contact the retailer where the product was purchased. They can take this product for environmental safe recycling.

Korrekte Entsorgung dieses Produkts Innerhalb der EU weist dieses Symbol darauf hin, dass dieses Produkt nicht über den Hausmüll entsorgt werden darf. Altgeräte enthalten wertvolle recyclingfähige Materialien, die einer Wiederverwertung zugeführt werden sollten und um der Umwelt bzw. der menschlichen Gesundheit nicht durch unkontrollierte Müllbeseitigung zu schaden. Bitte entsorgen Sie Altgeräte deshalb über geeignete Sammelsysteme oder senden Sie das Gerät zur Entsorgung an die Stelle, bei der Sie es gekauft haben. Diese wird dann das Gerät der stofflichen Verwertung zuführen.



Warranty Information

Warranty Information

The warranty period depends on the laws of the country in which the product is sold, and the warranty is the responsibility of the seller.

The warranty only covers defects in material or workmanship.

The repairs under warranty may only be carried out by an authorized service centre. When making a claim under the warranty, the original bill of purchase (with purchase date) must be submitted.

The warranty will not apply in cases of:

Normal wear and tear

Incorrect use, e.g. overloading of the appliance, use of non-approved accessories Use of force, damage caused by external influences Damage caused by non-observance of the user manual,

e.g. connection to an unsuitable mains supply or non-compliance with the installation instructions

Partially or completely dismantled appliances.

Laser Safety

The laser distance sensor of this product meets the standards for Class I Laser Products in IEC 60825-1:2014 and will not generate hazardous laser radiation.

• Consignes de sécurité	30
• Présentation du produit	35
• Installation	39
• Mode d'emploi	44
• Entretien de routine	46
• Paramètres de base	50
• Dépannage	51
• FAQ	53
• Déclaration de conformité pour l'UE	55
• Informations WEEE	58
• Informations sur la garantie	59

Consignes de sécurité

Restrictions

- Ce produit est conçu exclusivement pour un nettoyage des sols en intérieur. Ne l'utilisez pas en extérieur (par exemple, sur une terrasse ouverte), ni sur une autre surface que le sol (un canapé, par exemple), ni dans un environnement commercial ou industriel.
- N'utilisez pas le produit sur des surfaces en hauteur sans barrières (sol d'un loft, terrasse ouverte, surface de mobilier, etc.).
- N'utilisez pas le produit lorsqu'il fait plus de 40°C (104°F) ou moins de 4°C (39°F), ou lorsqu'il y a du liquide ou des substances collantes sur le sol.
- Avant d'utiliser le produit, dégagez les câbles du sol ou placez-les sur le côté afin d'éviter qu'ils ne soient entraînés par le robot.
- Pour éviter de bloquer le produit et d'endommager des objets de valeur, avant tout nettoyage, retirez du sol les éléments légers (sacs plastique, par exemple) et les objets fragiles (vases, etc.).
- Les enfants doivent être surveillés pour éviter qu'ils ne s'amuse avec l'appareil.
- Ce produit ne doit pas être utilisé par des enfants ou des personnes handicapées sur le plan physique, sensoriel ou mental, ou qui manquent d'expérience et de savoir-faire, sauf si ces personnes l'utilisent sous la supervision ou la direction d'une personne responsable de leur sécurité (CB).

Consignes de sécurité

- Ce produit peut être utilisé par des enfants de 8 ans ou plus ou par des personnes handicapées sur le plan physique, sensoriel ou mental, ou qui manquent d'expérience et de savoir-faire, si ces personnes l'utilisent sous la supervision ou la direction de quelqu'un chargé de leur sécurité et si elles comprennent les risques possibles et comment utiliser l'appareil en toute sécurité. Les enfants ne doivent pas jouer avec le produit. Les enfants ne doivent pas procéder sans surveillance au nettoyage et à la maintenance de l'appareil (UE).
- Conservez les outils de nettoyage de la brosse principale hors de portée des enfants.
- Ne placez rien (enfants et animaux domestiques compris) sur le produit, que celui-ci fonctionne ou pas.
- Évitez que les ouvertures et les pièces amovibles de l'appareil n'entrent en contact avec des cheveux ou des poils, des vêtements amples, des doigts et d'autres parties du corps.
- N'utilisez pas le produit sur des objets brûlants (mégots de cigarettes, par exemple).
- N'utilisez pas le produit sur des moquettes ou des tapis à poils longs (son efficacité peut également se trouver réduite sur des tapis sombres).
- N'utilisez pas le produit pour nettoyer des objets durs ou tranchants (objets décoratifs, verre, clous, etc.).

Consignes de sécurité

- Ne transportez pas le produit en le tenant par le capot du scanner laser, par celui de l'appareil ou par le pare-choc.
- Avant tout nettoyage ou toute intervention sur l'appareil, celui-ci doit être éteint et la fiche doit être retirée de la prise électrique.
- N'utilisez jamais de tissus humides ou de liquides pour nettoyer le produit.
- N'utilisez pas le module de lavage de sols sur des tapis ou des moquettes.
- Utilisez le produit en respectant les indications du manuel. Toute perte ou tout dommage provoqués par une utilisation incorrecte du produit sera à la charge de l'utilisateur.
- Ce produit contient des batteries dont le remplacement doit être exclusivement effectué par des personnes formées à cet effet.

Batterie et rechargement

AVERTISSEMENT

- Ne rechargez pas de batteries non rechargeables.
- Pour recharger la batterie, n'utilisez que l'unité détachable Roborock CDZ14RR ou CDZ15RR fournie avec ce produit.
- Ne démontez pas la batterie ou la station de rechargement. Ne tentez pas de les

Consignes de sécurité

- réparer ou de les modifier.
- Conservez la station de rechargement à l'écart des sources de chaleur (bouches de chauffage, par exemple).
- N'essuyez pas et ne nettoyez pas les broches du chargeur avec un tissu humide ou avec les mains mouillées.
- Si le cordon d'alimentation est endommagé, cessez immédiatement de l'utiliser. Afin d'éviter tout risque, il doit être remplacé par le fabricant, par l'un de ses techniciens ou par des personnes qualifiées.
- Avant d'être expédié, le produit doit impérativement être éteint.
- Il est recommandé de le retourner dans son emballage d'origine.
- Si le produit doit rester inutilisé longtemps, rechargez-le complètement avant de l'éteindre et rangez-le dans un lieu frais et sec.
- Rechargez-le au moins tous les trois pour éviter un déchargement excessif de la batterie.
- Pour respecter les exigences en matière d'exposition aux radiofréquences, lorsque l'appareil fonctionne, l'on ne doit pas s'en approcher à moins de 20 cm.
- Pour garantir le respect de la conformité, il est déconseillé de le faire fonctionner à une distance moindre. L'antenne utilisée pour cet émetteur ne doit pas se trouver au même emplacement qu'une autre antenne ou un autre émetteur.

Dépannage du robot aspirateur Roborock

Dépannage du robot aspirateur Roborock	
Nom	Dépannage
Robot	Problème répertorié dans le manuel utilisateur
	Impossible de mettre le produit sous tension.
	La brosse principale, la brosse latérale, le ventilateur ou les roulettes principales ne fonctionnent pas.
Station de rechargement	Le robot ne reçoit pas de courant
Câble d'alimentation	Impossible d'alimenter la station de rechargement en courant.

Présentation du produit

Robot

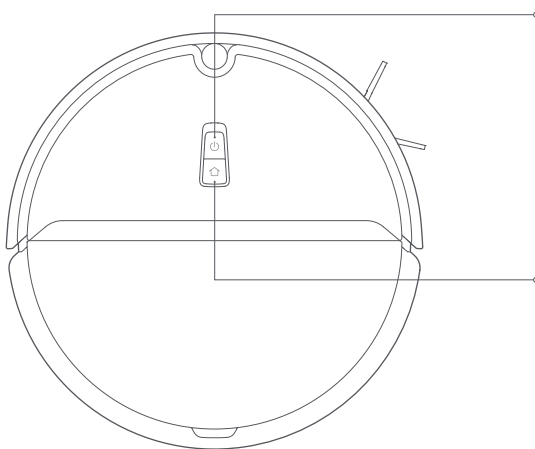

🔌 Nettoyage/alimentation

- Appuyer pour lancer le nettoyage
- Maintenir enfoncé pour allumer ou éteindre

Voyant d'alimentation

- Blanc : niveau de la batterie $\geq 20\%$
- Rouge : niveau de la batterie $< 20\%$
- Clignote lentement : en cours de chargement ou de démarrage
- Clignote en rouge : Erreur

🏠 Station/Nettoyage localisé

- Appuyer pour un retour à la station
- Maintenir enfoncé pour un nettoyage localisé

Remarque :

Appuyer sur n'importe quel bouton permet de mettre en pause un nettoyage, de faire revenir le robot à la station ou d'effectuer un nettoyage localisé.

Réinitialiser le WiFi

- Maintenir enfoncés les boutons 🔌 🏠 pendant 3 secondes.

Présentation du produit

Liste des pièces

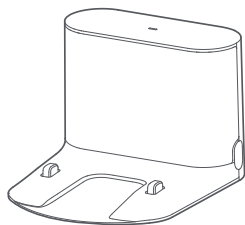

Station de recharge

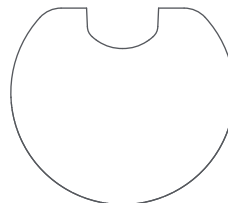

Tapis imperméable

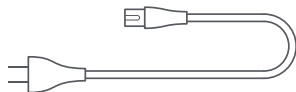

Câble d'alimentation

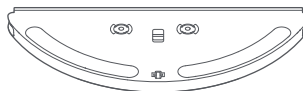

Réservoir d'eau ajustable

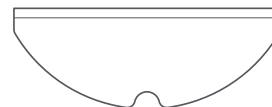

Serpillère

Présentation du produit

Robot

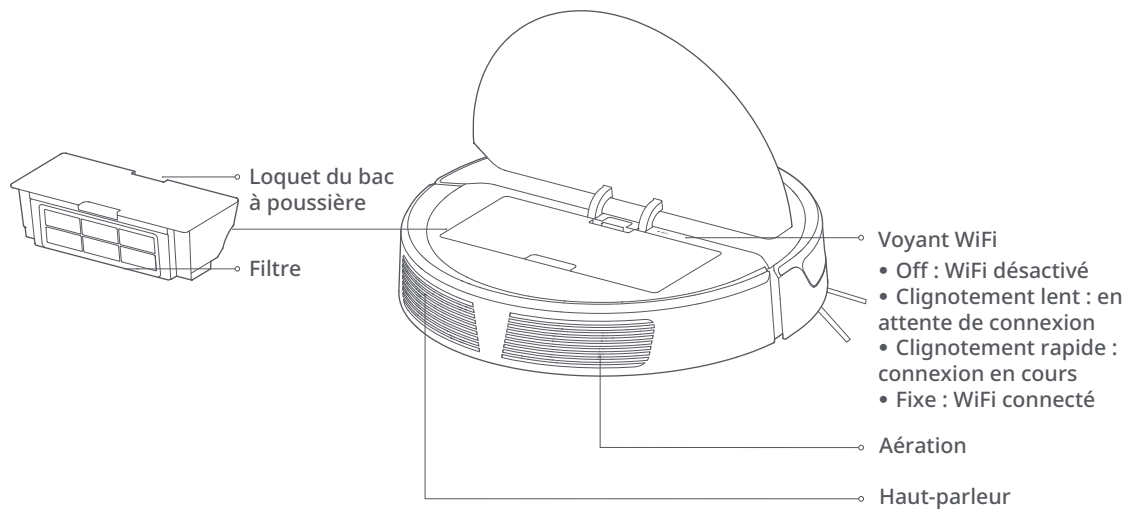

Présentation du produit

Corps de l'appareil et capteurs

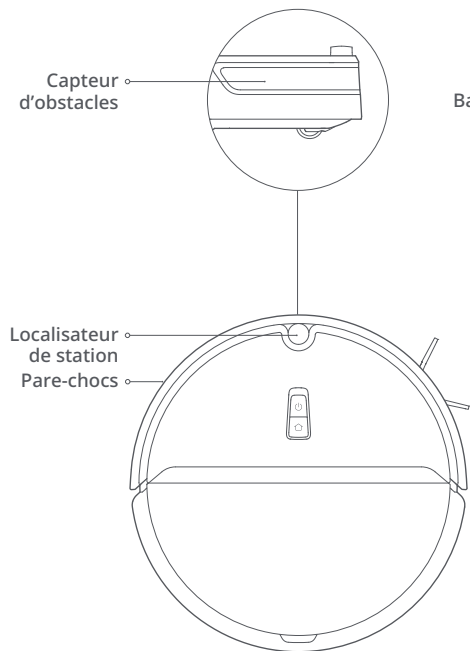

Station de recharge

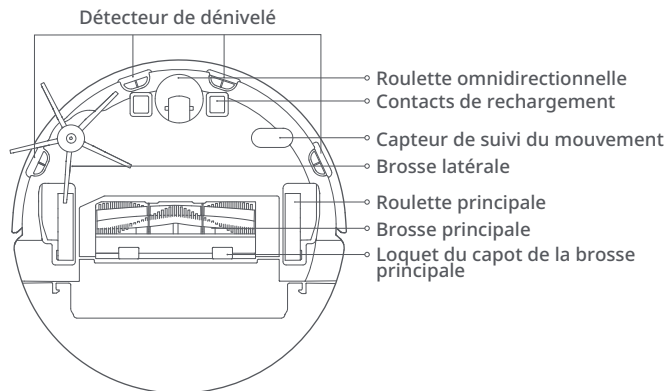
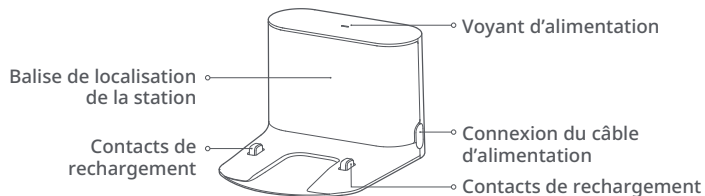

Installation

Utiliser le robot

1. Placez la station de recharge contre un mur sur une surface plane et branchez-la sur le secteur.

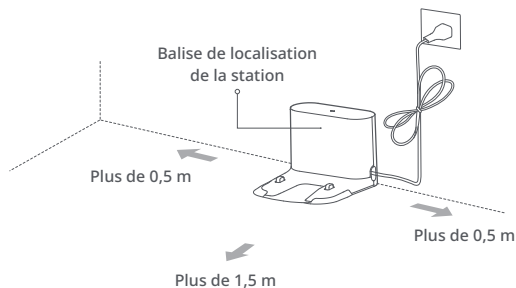

Remarques :

- Ménagez un espace dégagé de 0,5 m ou plus des deux côtés et d'1,5 m à l'avant de la station de recharge.
- Le câble d'alimentation, lorsqu'il est en position verticale par rapport au sol, peut être entraîné par le robot, ce qui risque de débrancher la station de recharge.
- Le voyant d'alimentation de la station de recharge est allumé lorsque la station reçoit de l'électricité du secteur et il est éteint lorsque le robot se recharge.
- Pour une expérience optimale, placez la station de recharge dans une zone à forte couverture WiFi.
- Ne placez pas la station de recharge en plein soleil et ne bloquez pas la balise de repérage ; cela risquerait d'empêcher le robot de revenir à la station.
- Ne placez pas la station de recharge dans des passages ou dans des ouvertures de porte. Cela peut empêcher l'accès en raison de la zone de sécurité autour de la station.

Utiliser le robot

2. Sécurisez le tapis imperméable.
Après avoir fixé la station de chargement, essayez la zone où sera placé le tapis imperméable avec un chiffon sec comme il est indiqué. Mettez d'abord le ruban adhésif double sur le tapis imperméable puis placez-le sur le sol.

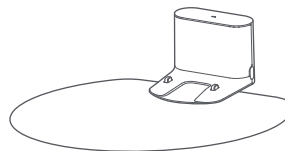

Remarque :

Utilisez toujours l'imperméable lorsque vous placez la station de recharge sur un plancher en bois.

Installation

3. Allumez et rechargez.

Maintenez enfoncé le bouton pour  allumer l'appareil.

Lorsque le voyant d'alimentation s'allume, placez le robot sur la station pour lancer le chargement.

Le robot est équipé d'un bloc de batterie lithium-ion rechargeable hautes performances. Pour conserver un bon fonctionnement de la batterie, maintenez-la chargée.

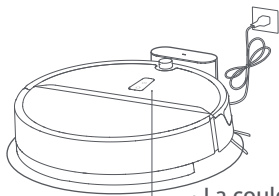

La couleur du voyant d'alimentation indique le niveau de la batterie.

- Blanc : niveau de la batterie $\geq 20\%$
- Rouge : niveau de la batterie $< 20\%$

Remarque :

le robot ne s'allume pas lorsque la batterie est faible. Pour lancer le chargement, placez le robot sur la station d'accueil.

Installation

4. Connectez-vous à l'app mobile. (recommandé). Ce robot utilise l'app Xiaomi Home. Avec le système MIUI, il peut être connecté à d'autres produits intelligents compatibles.



① Télécharger l'app

Recherchez « Xiaomi Home » dans l'App Store ou sur Google Play ou scannez le code QR ci-dessous pour télécharger l'application et l'installer.



② Réinitialiser le WiFi

a. Ouvrez le capot du haut du robot pour voir l'indicateur WiFi.

b. Maintenez enfoncés les  boutons  et jusqu'à ce que vous entendiez une alerte vocale indiquant que le WiFi se réinitialise. Lorsque le voyant WiFi clignote lentement, c'est que le robot est passé en mode de configuration réseau.

Remarque :

si vous n'arrivez pas à connecter votre téléphone au robot, réinitialisez le WiFi et ajoutez votre robot comme nouvel appareil.

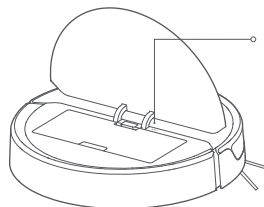

Voyant WiFi

- Off : WiFi désactivé
- Clignotement lent : en attente de connexion
- Clignotement rapide : connexion en cours
- Fixe : WiFi connecté

③ Ajouter l'appareil

Ouvrez l'app Xiaomi Home et tapez sur le signe + dans l'angle supérieur de droite. Ajoutez le robot en suivant les invites de l'application. Après l'ajout, le robot se trouve sur la page d'accueil.

Remarque :

- L'application Xiaomi Home étant en développement permanent, la procédure réelle peut légèrement différer de celle décrite ci-dessus. Suivez-vous toujours les instructions données par l'application.
- Seul est pris en charge le WiFi 2,4 GHz.

Installation

Utiliser le robot

5. Lavage de sols

Remarque :

- Il est recommandé de passer l'aspirateur au moins trois fois avant la première session de lavage de sol afin de réduire l'accumulation excessive de saletés sur la serpillière.
- Utilisez une bande de délimitation pour empêcher l'appareil de laver des zones moquettées ou retirez les tapis avant le lavage du sol.
- Pour empêcher la corrosion ou les dommages, n'utilisez pas de fluide nettoyant ou de désinfectant dans le réservoir d'eau.
- Il est recommandé de nettoyer la serpillière toutes les 60 minutes afin de garantir un débit d'eau et un lavage adéquats.

① Ajuster le débit d'eau

Activez ou désactivez l'option permettant d'ajuster le débit d'eau en fonction de vos besoins.

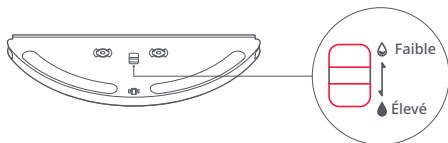

② Remplir le réservoir d'eau

Ouvrez le réservoir d'eau, remplissez-le d'eau, puis refermez-le hermétiquement.

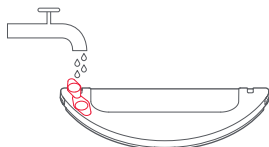

③ Installer la serpillière

Humidifiez la serpillière et essorez-la jusqu'à ce qu'elle cesse de s'égoutter. Insérez-la dans la fente prévue à cet effet sur le réservoir d'eau.

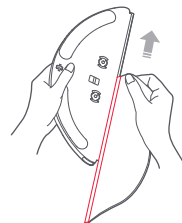

④ Installer le module

Insérez le module le long des marques d'alignement situées à l'arrière de la machine jusqu'à ce que vous entendiez un déclic.

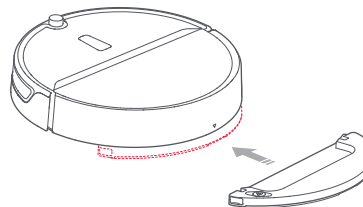

Installation

Utiliser le robot

6. Lancer le nettoyage.

Lorsque la batterie est complètement chargée, le voyant d'alimentation reste allumé. Appuyez sur le bouton  ou utilisez l'app pour lancer le nettoyage.

7. Retirez le module de lavage de sols.

Une fois que la machine a fini le nettoyage et est revenue à la station de rechargement, appuyez vers l'intérieur sur les deux loquets latéraux et tirez pour retirer le module de serpillière.

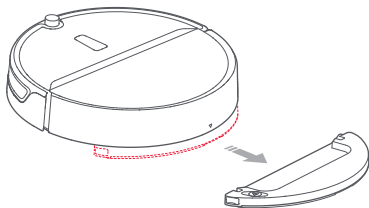



Remarque :

- Si la station de rechargement est placée sur un plancher en bois, utilisez toujours le tapis imperméable pour éviter les dégâts provoqués par l'humidité.
- Retirez le module après le lavage du sol, videz l'eau résiduelle et nettoyez la serpillière pour prévenir les moisissures ou les odeurs désagréables.
- Retirez le module si vous ne lavez pas de sol.

Mode d'emploi

Allumé/éteint

Maintenez enfoncé le bouton pour  allumer l'appareil. Le voyant d'alimentation s'allumera et le robot passera en mode veille. Lorsque le robot est inactif, maintenez enfoncée la touche pour  l'éteindre et mettre fin au cycle de nettoyage en cours.

Remarque :

il n'est pas possible d'éteindre le robot lorsqu'il se charge.

Nettoyer

Appuyez sur le bouton pour lancer le nettoyage. Appuyez sur n'importe quel bouton pour  suspendre le cycle de nettoyage en cours.

Remarque :

- Le nettoyage ne peut pas démarrer si le niveau de la batterie est trop faible. Laissez le robot se recharger avant de redémarrer le nettoyage.
- Avant tout nettoyage, rangez les câbles qui jonchent le sol (y compris le câble d'alimentation de la station de rechargement) pour éviter les coupures de courant ou d'abimer le robot ou les câbles.
- Si un nettoyage se termine dans les 10 minutes, il se répétera par défaut.
- Si le niveau de la batterie devient insuffisant avant la fin d'un nettoyage, le robot ira se recharger intégralement avant de reprendre le nettoyage où il l'avait laissé.

Rechargement

Mode automatique : après un nettoyage, le robot reviendra automatiquement se charger sur la station.



Manuel : En mode pause, appuyez sur le bouton pour renvoyer le robot à la station de rechargement.

Le voyant d'alimentation clignote très lentement lorsque le robot est en charge.

Remarque :

si le robot ne parvient pas à trouver la station de rechargement, il reviendra à l'emplacement de départ le plus récent. Placez manuellement le robot sur la station de chargement pour le charger.

Pause

Pour mettre en pause le robot en cours de nettoyage, appuyez sur n'importe quel bouton. Appuyez sur le bouton pour  poursuivre le nettoyage ou sur le bouton pour  l'arrêter et renvoyer le robot à la station de rechargement.

Remarques :

- Ranger manuellement le robot en mode pause mettra fin au cycle de nettoyage en cours.
- Si vous souhaitez poursuivre le nettoyage avant de démarrer celui-ci, après avoir déplacé le robot, placez ce dernier près de sa position d'origine.

Méthode de nettoyage

Une fois démarré, le robot nettoiera en zigzags. Une fois toutes les zones couvertes, le robot nettoiera le long du mur afin de couvrir toute la surface du sol de manière efficace. Il reviendra ensuite automatiquement à la station de chargement.



Mode d'emploi

Nettoyage localisé

En mode attente ou en mode pause, maintenez enfoncé le bouton  pour démarrer un nettoyage localisé. Le robot nettoiera un cercle de 1,2 m (3,9 pieds) de diamètre en spirale autour de son point de départ. Une fois le nettoyage terminé, le robot reviendra à son point de démarrage.

Remarque :

Le démarrage du nettoyage localisé en mode pause mettra fin au cycle de nettoyage en cours.

Erreurs

Lorsqu'une erreur d'exécution se produit, le voyant d'alimentation clignote rapidement en rouge et une invite vocale retentit. Reportez-vous à la section « Dépannage » pour plus d'informations.

Remarques :

- Le produit passe automatiquement en mode veille après 10 minutes d'inactivité en état d'erreur.
- Ranger l'appareil sur la station de rechargement alors qu'il est en état d'erreur arrête le cycle de nettoyage en cours.



Veille

S'il est inactif pendant plus de 10 minutes, le robot passe automatiquement en mode Veille. Le voyant d'alimentation clignotera toutes les quelques secondes. Pour réveiller le produit, appuyez sur n'importe quel bouton.

Nettoyage programmé

Utilisez l'application mobile pour définir des nettoyages programmés. Le robot effectuera automatiquement les nettoyages aux heures spécifiées et il reviendra à la station de rechargement après chaque nettoyage.

Réinitialiser le WiFi

Si un téléphone mobile ne parvient pas à se connecter au robot suite à des changements dans la configuration du routeur, à l'oubli du mot de passe ou pour toute autre raison, réinitialisez le WiFi. Ouvrez le capot du haut pour faire apparaître le voyant WiFi, puis maintenez enfoncés les boutons  jusqu'à ce que  vous entendiez une alerte vocale indiquant que le WiFi est en cours de réinitialisation. La réinitialisation est terminée lorsque le voyant WiFi clignote lentement.

Remarque :

Le WiFi sera automatiquement désactivé si la durée de tentative de connexion excède une heure. Si vous avez besoin de vous reconnecter, réinitialisez le WiFi et réessayez.

Puissance d'aspiration

L'application Mi Home permet de choisir entre plusieurs modes : Silencieux, Équilibré, Fort ou MAX. Le mode par défaut est le mode équilibré.

Mode Ne pas déranger (NPD)

Lorsque le mode NPD est activé, le cycle actif de nettoyage va se terminer, aucune alerte vocale ne sera émise et le voyant d'alimentation va s'estomper. Ce mode est activé par défaut entre 22 heures et 8 heures. Vous pouvez utiliser l'app mobile pour désactiver le mode Ne pas déranger ou pour modifier son horaire d'activation.

Entretien de routine

Bac à poussière et filtre

* Nettoyage hebdomadaire

1. Ouvrez le capot de l'appareil et appuyez sur le loquet du bac à poussière et retirez ce dernier.

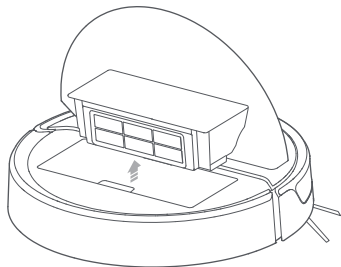

2. Retirez le filtre et videz le bac à poussière.

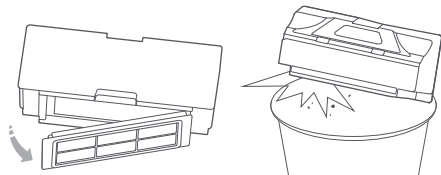

Brosse principale

* Nettoyage hebdomadaire

1. Retournez l'appareil et poussez sur le loquet pour retirer le capot de la brosse principale.
2. Retirez la brosse principale et nettoyez ses roulements.
3. Ôtez tous les cheveux et tous les poils emmêlés.
4. Réinstallez la brosse principale et remettez en place son capot.

Remarque :

Pour des nettoyages efficaces, il est recommandé de remplacer la brosse principale tous les six à douze mois.

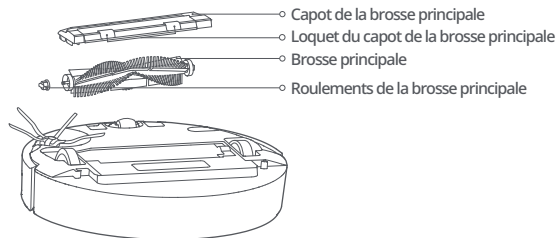

Entretien de routine

Nettoyez le filtre lavable

* Nettoyer toutes les deux semaines

1. Remplissez le bac à poussière d'eau claire. Secouez doucement le bac à poussière et videz l'eau sale.

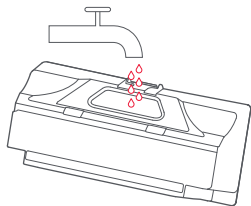

Remarque :

pour éviter que le filtre s'obstrue, utilisez uniquement de l'eau douce. N'utilisez pas de nettoyant liquide.

2. Retirez le filtre et rincez-le à l'eau.

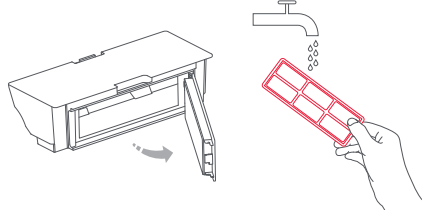

Remarque :

pour éviter d'abîmer le filtre, ne touchez pas sa surface avec les mains, des brosses ou des objets pointus ou tranchants.

3. Si nécessaire, rincez le filtre à plusieurs reprises et tapotez son cadre pour éliminer toute la saleté possible.



4. Laissez sécher le filtre avant de le réinstaller.

Remarque :

Attendez que le filtre soit complètement avant de le réutiliser. (Au moins 24 heures).

Batterie

Le robot est équipé d'un boîtier de batteries rechargeables lithium-ion hautes performances. Pour garantir le bon fonctionnement de la batterie, le robot doit être chargé en permanence.

Remarque :

en cas de période prolongée d'inutilisation du robot, éteignez-le avant de le ranger et chargez-le au moins tous les trois mois pour éviter que la batterie ne se dégrade pour cause de déchargement excessif.

Station de recharge

* Nettoyage mensuel

Utilisez un chiffon doux et sec pour nettoyer les contacts de recharge.

Entretien de routine

Brosse latérale

* Nettoyage mensuel

1. Retournez l'appareil pour ôter la vis qui tient la brosse latérale.
2. Retirez la brosse latérale et nettoyez-la.
3. Réinstallez la brosse latérale et serrez la vis.

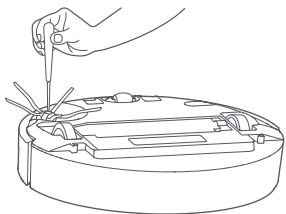

Remarque :

pour permettre un nettoyage efficace, il est recommandé de remplacer la brosse latérale tous les trois à six mois.

Serpillère

* Nettoyer après utilisation

1. Retirez la serpillère de son module.

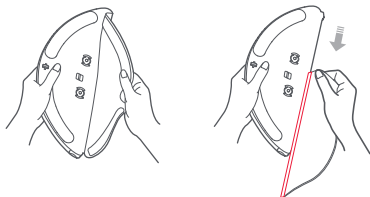

2. Nettoyez la serpillère et séchez-la.

Remarque :

- Retirez toujours la serpillère après un nettoyage pour éviter d'obstruer le filtre.
- Si la serpillère se salit de manière excessive, la qualité des nettoyages s'en trouvera affectée. Utilisez toujours une serpillère propre.
- Pour des nettoyages efficaces, il est recommandé de remplacer la serpillère tous les trois à six mois.

Ensemble de filtres

* Un remplacement est recommandé tous les un à trois mois.

1. Déplacez votre doigt le long de l'encoche pour retirer les deux filtres.
2. Installez les nouveaux filtres.



Remarque :

Pour garantir l'efficacité des nettoyages, Il est recommandé de changer de filtres tous les un à trois mois, en fonction de la qualité de l'eau et de la fréquence d'utilisation.

Entretien de routine

Roulette omnidirectionnelle

* Nettoyer si nécessaire

1. Retournez le robot.
2. Avec un petit tournevis, séparez l'essieu et retirez la roulette.
3. Rincez à l'eau l'essieu et la roulette pour éliminer les cheveux, les poils et les saletés.
4. Laissez sécher la roulette et réinstallez-la.

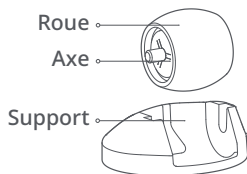

Remarque :

il n'est pas possible de retirer le support de la roulette omnidirectionnelle.

Capteurs du robot

* Nettoyer si nécessaire

Utilisez un chiffon doux et sec et nettoyez tous les capteurs :

1. Les quatre capteurs de dénivélé, situés dans la partie inférieure du robot.
2. Le capteur d'obstacle à l'avant du robot.
3. Contacts de recharge en bas du robot.
4. Les capteurs de suivi de mouvement, situés dans la partie inférieure du robot.

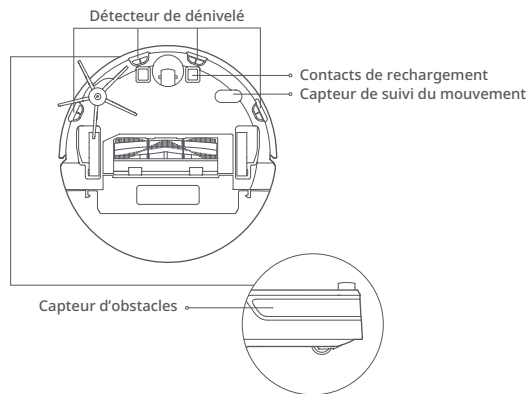

Entretien de routine



Réinitialisation du système

Si le robot ne réagit pas lorsque vous appuyez sur un bouton ou s'il n'est pas possible de l'éteindre, réinitialisez le système en maintenant le bouton  enfoncé. Le robot redémarrera automatiquement après la réinitialisation.

Mises à jour du firmware

Mettez le robot à jour à l'aide de l'application Mi Home. Avant la mise à jour, placez le robot sur la station de chargement en vous assurant que le niveau de la batterie est d'au moins 20 %. Le voyant d'alimentation clignotera en blanc rapidement pendant la mise à jour du firmware.

Restaurer la configuration d'usine par défaut

Si le robot ne fonctionne pas après une réinitialisation du système, maintenez enfoncés le bouton  et le bouton  jusqu'à ce que vous entendiez l'alerte « Rétablissement de la configuration d'usine par défaut ». Le robot reviendra alors à ses réglages en sortie d'usine. Ignorez l'alerte « Réinitialisation du WiFi ».

Paramètres de base

Robot

Nom	Paramètres
Modèle	roborock E4
Dimensions	350×350×90,5mm
Batterie	Batterie lithium 14,4 V/5200 mAh
Poids	Environ 3,0kg
Connexion sans fil	WiFi Smart Connect
Tension nominale	14,4 VCC
Puissance nominale	58W
Durée de rechargement	< 6 h

Station de rechargement

Nom	Paramètres
Modèle	CDZ14RR ou CDZ15RR
Dimensions	151×130×98mm
Puissance nominale	28W
Entrée nominale	100-240 VAC
Puissance nominale	20VDC 1,2A
Fréquence nominale	50-60Hz
Rechargement de la batterie	Batterie lithium 14,4 V/5200 mAh

Dépannage

Si une erreur se produit pendant un nettoyage, le voyant d'alimentation clignotera rapidement en rouge et une alerte vocale sera émise. Le tableau ci-dessous présente les possibilités de résolution des problèmes.

Erreur	Solution
Erreur 2 : nettoyez le pare-chocs et tapotez-le légèrement.	Le pare-chocs est coincé. Tapotez légèrement sur le pare-chocs pour enlever tous les corps étrangers. Si aucun corps étranger n'est trouvé, déplacez la machine à un nouvel endroit et démarrez-la.
Erreur 3 : rapprochez le robot de son emplacement de départ et redémarrez.	Les roues sont bloquées. Rapprochez le robot de son emplacement de départ et réessayez.
Erreur 4 : essayez les détecteurs de dénivélé, rapprochez le robot et refaites une tentative.	Les roues sont bloquées. Rapprochez le robot et refaites une tentative. Cette erreur peut être également causée par un capteur de dénivélé sale. Essayez les capteurs de dénivélé et réessayez.
Erreur 5 : retirez la brosse principale et nettoyez-la ainsi que ses roulements.	La brosse principale peut s'être emmêlée avec des débris. Retirez et nettoyez la brosse principale et ses roulements.
Erreur 6 : retirez la brosse latérale et nettoyez-la.	La brosse latérale peut s'être emmêlée avec des débris. Retirez-la et nettoyez-la.
Erreur 7 : retirez tous les débris emmêlés sur la brosse principale. Rapprochez le robot et redémarrez-le.	Il est possible que les Roulettes principales soient coincées. Retirez-les et nettoyez-les.
Erreur 8 : retirez tous les obstacles aux alentours du robot.	Le robot est peut-être coincé. Dégagez les obstacles à proximité.
Erreur 9 : installez le bac à poussière et le filtre.	Réinstallez le bac à poussière et le filtre. Vérifiez qu'ils sont correctement installés. Si le problème persiste, essayez de remplacer le filtre.
Erreur 10 : vérifiez que le filtre est sec ou nettoyez-le.	Le filtre n'est pas complètement sec. Laissez le filtre sécher pendant au moins 24 heures. Le filtre est peut-être bouché et a besoin d'être nettoyé. Si le problème persiste, remplacez le filtre.

Dépannage

Erreur 12 : la batterie est trop faible. Rechargez-la avant utilisation.	Batterie faible. Rechargez-la avant utilisation.
Erreur 13 : erreur de rechargement. Nettoyez les contacts de rechargement.	Utilisez un chiffon sec pour essuyer les contacts de chargement présents sur le robot et sur la station.
Erreur 14 : erreur de batterie.	La température de la batterie est trop élevée ou trop basse. Attendez qu'elle revienne à la normale.
Erreur 17 : erreur du module de brosse latérale. Réinitialisez le système.	La brosse latérale rencontre un problème. Réinitialisez le système.
Erreur 18 : erreur du ventilateur de l'aspirateur. Réinitialisez le système.	Le ventilateur de l'aspirateur est défaillant. Réinitialisez le système.
Erreur 20 : nettoyez le capteur de suivi de mouvement et remettez le robot là où il s'est arrêté.	Le capteur de suivi du mouvement est peut-être sale. Utilisez un chiffon sec pour essuyer le capteur, puis replacez le robot là où il s'est arrêté avant de redémarrer.
Erreur 23 : nettoyez la balise de localisation de la station.	La balise de localisation de la station est sale. Essayez-le pour le nettoyer.
Erreur interne. Réinitialisez le système.	Dysfonctionnement dû à une erreur interne. Réinitialisez le système.

Spécification WiFi

Service	Protocole	Plage de fréquences	Puissance de sortie maximale
Wi-Fi	802.11b/g/n	2400-2483,5 MHz	≤ 20dBm

FAQ

Problème	Solution
Allumage impossible	Le niveau de la batterie est faible. Placez le robot sur la station de chargement pour le charger avant utilisation. La température de la batterie est trop faible ou trop élevée. N'utilisez le robot que dans une plage de 4 à 40°C (39 à 104°F).
Chargement impossible	Si la station de chargement n'est pas alimentée, vérifiez que les deux extrémités du câble d'alimentation sont correctement branchées. Si le contact est mauvais, nettoyez les zones de contacts de la station de rechargement et du robot. Le voyant d'alimentation allumé indique le rétablissement du courant.
Lenteur du chargement	Lorsqu'il est utilisé à des températures élevées ou basses, le robot réduit automatiquement la vitesse de chargement afin de prolonger la durée de vie de la batterie. Les zones des contacts de chargement sont peut-être sales. Utilisez un chiffon sec pour les nettoyer.
Impossible d'atteindre la station	Il y a trop d'obstacles à proximité de la station de rechargement. Débarrassez la zone ou déplacez la station. Le robot est trop éloigné de la station de rechargement. Rapprochez-le et refaites une tentative.
Comportement anormal	Redémarrez le robot.
Bruits pendant un nettoyage	Il est possible que la brosse principale, la brosse latérale ou la roulette principale soient coincées. Éteignez le robot et nettoyez-les. Si la roulette omnidirectionnelle se coince, retirez-la pour la nettoyer.
Capacité médiocre de nettoyage ou chute de poussière	Le bac à poussière est plein et doit être vidé. Le filtre est bloqué et doit être nettoyé. La brosse principale est coincée et doit être nettoyée.
Impossible de se connecter au WiFi	Le WiFi est désactivé. Réinitialisez le WiFi et refaites une tentative. Le signal WiFi est médiocre. Assurez-vous que le robot se trouve dans une zone où la réception du signal WiFi est bonne. Connexion WiFi anormale. Réinitialisez le WiFi, téléchargez la version la plus récente de l'application mobile et refaites une tentative. Impossible de se connecter au WiFi. Il y a peut-être une erreur dans les paramètres de votre routeur. Contactez le service clientèle de Roborock pour obtenir de l'aide.
Le nettoyage planifié ne fonctionne pas	Le niveau de la batterie est trop faible. Un nettoyage planifié ne peut commencer que lorsque le niveau de la batterie dépasse les 20 %.
Du courant est-il toujours consommé lorsque le robot se trouve sur la station de chargement ?	Le robot consommera du courant tant qu'il est sur la station de rechargement afin de préserver les performances de la batterie, mais cette consommation est incroyablement faible.
Le robot a-t-il besoin d'être chargé pendant au moins 16 heures lors de ses trois premières utilisations ?	Non. Le robot peut être utilisé n'importe quand après avoir été complètement chargé une seule fois.

FAQ

Problème	Solution
Le nettoyage ne reprend pas après un rechargement	Assurez-vous que le robot n'est pas en mode NPD. Le mode NPD empêche les nettoyages. Lors du nettoyage d'un espace requérant un chargement complet, si le robot a été placé manuellement sur la station avant d'avoir été chargé intégralement, il ne sera pas en mesure de poursuivre le nettoyage.
Le robot ne peut pas revenir à la station de rechargement après un nettoyage localisé ou après avoir été déplacé manuellement.	Après un nettoyage localisé ou un changement important de position, le robot régénérera la carte. Si la station de chargement est trop éloignée, l'appareil ne sera peut-être pas en mesure de revenir se charger et il faudra le placer manuellement sur le chargeur.
Le robot a commencé à manquer certains endroits	Le capteur d'obstacle est peut-être sale. Nettoyez-le avec un chiffon doux sec.
Pas ou peu d'eau lors du passage de la serpillière	Veillez vérifier le niveau du réservoir d'eau, rincer la serpillière, remplacer le filtre ou suivre les instructions dans le manuel utilisateur concernant l'installation correcte de la serpillière.
Trop d'eau lors du passage de la serpillière	Assurez-vous que le couvercle du réservoir d'eau et le filtre sont correctement installés.

Déclaration de conformité pour l'UE

Par la présente, nous :

Nom du fabricant	Beijing Roborock Technology Co., Ltd.
Adresse	Floor 6, Suite 6016, 6017, 6018, Building C, Kangjian Baosheng Plaza, No.8 Heiquan Road, Haidian District, Beijing, R.P. DE CHINE

déclarons que cette DdC est émise sous notre seule responsabilité et que les produits :

Description des produits	Robot aspirateur et accessoires
Désignation(s) des types (modèles)	roborock E4

ont été vérifiés par tests et trouvés conformes aux dispositions des directives UE suivantes :

RED Directive 2014/53/UE Article 3.1a) : Sécurité et santé 1. EN 60335-1 : 2012+AC:2014+A11:2014 +A13:2017+A1:2019+A14:2019+A2:2019 2. EN 60335-2-2:2010 + A11:2012 + A1:2013 3. EN 62311:2008 4. EN 62233:2008	1. Appareils ménagers et appareils électriques similaires–Partie sécurité 1 : Exigences générales 2. Appareils ménagers et appareils électriques similaires–Partie sécurité 2-2 : Exigences particulière pour les aspirateurs et les appareils de nettoyage par aspiration d'eau 3. Évaluation des équipements électroniques et électriques en ce qui concerne les restrictions de l'exposition d'êtres humains aux champs électromagnétiques (de 0 Hz à 300 GHz) 4. Méthodes de mesure des champs électromagnétiques des appareils ménagers et des dispositifs similaires en ce qui concerne l'exposition d'êtres humains
---	---

Déclaration de conformité pour l'UE

<p>RED Directive 2014/53/UE Article 3.1b) : EMC 1. ETSI EN 301 489-1 V2.2.3 2. Projet de norme EN 301 489-17 V3.2.2 3. EN 55014-1:2017 4. EN 55014-2 : 2015 5. EN 61000-3-2 : 2014 6. EN 61000-3-3 : 2013</p>	<p>1. Norme de compatibilité électromagnétique (EMC) pour les équipements et les services radio – Partie 1: Conditions techniques communes requises ; norme harmonisée pour la compatibilité électromagnétique 2. Norme de compatibilité électromagnétique (EMC) pour les équipements et les services radio – Partie 17 : Conditions spécifiques pour les systèmes de transmissions de données à large bande ; norme harmonisée pour la compatibilité électromagnétique 3. Exigences de compatibilité électromagnétique pour les appareils ménagers, les outils électriques et les dispositifs similaires Partie 1 : Émissions 4. Compatibilité électromagnétique – Exigences pour les appareils ménagers, les outils électriques et les dispositifs similaires Partie 2 : Immunité – Norme famille produits 5. Compatibilité électromagnétique (EMC) – Partie 3-2 : Limites – Limites pour les émissions de courant harmonique (courant en entrée ≤ 16 A par phase). 6. Compatibilité électromagnétique (EMC) – Partie 3-3 : Limites – Limitation des modifications et des fluctuations de tension et scintillements dans les systèmes publics de fourniture de basse tension pour les équipements à courant nominal de ≤ 16 A par phase et non soumis à un branchement conditionnel.</p>
<p>RED Directive 2014/53/UE Article 3.2 : Spectre radio-électrique EN 300 328 V2.1.1</p>	<p>Systèmes de transmission large bande ; équipements de transmission de données opérant dans la bande ISM 2,4 GHz et utilisant des techniques de modulation large bande ; norme harmonisée couvrant les exigences essentielles de l'article 3.2 de la directive 2014/53/UE</p>
<p>Directive RoHS 2011/65/UE EN50581:2012</p>	<p>Documentation technique pour l'évaluation des produits électriques et électroniques en ce qui concerne les limitations de substances dangereuses</p>

Description des produits	Station de rechargement et accessoires
Désignation(s) des types (modèles)	Station de rechargement, modèle : CDZ14RR ou CDZ15RR

ont été vérifiés par tests et trouvés conformes aux dispositions des directives UE suivantes :

Déclaration de conformité pour l'UE

Directive 2014/35/UE sur les basses tensions 1. EN 60335-1:2012 + A11:2014 + AC:2014 + A13:2017 2. EN 60335-2-29:2004 + A2:2010+A11: 2018 3. EN 62233:2008	1. Appareils ménagers et appareils électriques similaires–Partie sécurité 1 : Exigences générales 2. Appareils ménagers et appareils électriques similaires–Partie sécurité 2-29 : Exigences particulières pour les chargeurs de batterie 3. Méthodes de mesure des champs électromagnétiques des appareils ménagers et des dispositifs similaires en ce qui concerne l'exposition d'êtres humains
Directive EMC 2014/30/UE 1. EN 55014-1:2006+A1+A2 EN 55014-1:2017 2. EN 55014-2 : 2015 3. EN 61000-3-2 : 2014 4. EN 61000-3-3 : 2013	1. Exigences de compatibilité électromagnétique pour les appareils ménagers, les outils électriques et les dispositifs similaires Partie 1 : Émissions 2. Compatibilité électromagnétique – Exigences pour les appareils ménagers, les outils électriques et les dispositifs similaires Partie 2 : Immunité – Norme famille produits 3. Compatibilité électromagnétique (EMC) – Partie 3-2 : Limites – Limites pour les émissions de courant harmonique (courant en entrée ≤ 16 A par phase). 4. Compatibilité électromagnétique (EMC) – Partie 3-3 : Limites – Limitation des modifications et des fluctuations de tension et scintillements dans les systèmes publics de fourniture de basse tension pour les équipements à courant nominal de ≤ 16 A par phase.
Directive RoHS 2011/65/UE EN50581:2012	Documentation technique pour l'évaluation des produits électriques et électroniques en ce qui concerne les limitations de substances dangereuses

Personne responsable de cette déclaration :

Nom en caractères d'imprimerie : Rui.Shen

Fonction : Directeur de la qualité

Signature : Rui. Shen.

Date d'émission : 9 mars 2020

Lieu d'émission : Floor 6, Suite 6016, 6017, 6018, Building C, Kangjian Baosheng Plaza,
No.8 Heiquan Road, Haidian District, Beijing, R.P. DE CHINE

Informations WEEE

Mise au rebut correcte de ce produit. Cette marque indique que, dans l'ensemble de l'UE, ce produit ne doit pas être mis au rebut avec les autres déchets ménagers. Pour prévenir de possibles dommages causés à l'environnement ou à la santé en raison d'une mise au rebut non contrôlée des déchets, recyclez le produit de manière responsable afin de permettre la réutilisation durable de ses matériaux. Pour retourner votre appareil usagé, passez par les systèmes de retour et de collecte ou contactez le commerçant chez qui le produit a été acheté. Le produit pourra être pris en charge dans le cadre d'un recyclage sûr pour l'environnement.



Informations sur la garantie

Informations sur la garantie

La période de garantie dépend des lois en vigueur dans le pays dans lequel le produit est vendu. De plus, la garantie est sous la responsabilité du vendeur.

La garantie ne couvre que les défauts des matériaux ou de fabrication.

Les réparations entrant dans le cadre de la garantie ne peuvent être effectuées que par un centre de services agréé. Toute réclamation dans le cadre de la garantie doit être accompagnée de la facture d'achat d'origine (comportant la date d'achat).

La garantie ne s'appliquera pas dans les cas suivants :

usure normale

Utilisation incorrecte (par exemple, surcharge de l'appareil, utilisation d'accessoires non agréés, force exercée sur l'appareil, dommages causés par des influences externes, dommages causés par des influences extérieures, dommages causés par le non-respect des consignes du manuel utilisateur, comme le branchement sur des prises électriques non conformes ou non-respect des instructions d'installation) démontage partiel ou complet des appareils.

Sécurité laser

Le capteur laser de distance de ce produit respecte les normes des produits laser de classe I stipulées dans CEI 60825-1:2014 et il ne génère pas de rayonnement laser dangereux.

• Sicherheitshinweise	60
• Produktvorstellung	65
• Installation	69
• Gebrauchsanweisung	74
• Routinemäßige Wartung	76
• Eckdaten	80
• Problembehandlung	81
• FAQ	83
• EU-Konformitätserklärung	85
• WEEE-Informationen	88
• Garantieinformationen	89

Sicherheitshinweise

Einschränkungen

- Dieses Produkt ist ausschließlich für die Bodenreinigung in Innenräumen vorgesehen. Verwenden Sie es nicht in Außenbereichen (z. B. auf offenen Terrassen), auf anderen Flächen als dem Fußboden (z. B. Sofas) oder in einer geschäftlichen oder industriellen Umgebung.
- Verwenden Sie dieses Produkt nicht auf erhöhten Oberflächen ohne Abgrenzungen, wie dem Boden eines Dachbodens, einer offenen Terrasse oder auf Möbeln.
- Verwenden Sie das Produkt nicht, wenn die Umgebungstemperatur höher als 40 °C oder niedriger als 4 °C ist oder wenn sich Flüssigkeiten oder klebrige Substanzen auf dem Boden befinden.
- Entfernen Sie Kabel vom Boden oder legen Sie sie beiseite, bevor Sie das Produkt benutzen, um zu vermeiden, dass sie von der Haupteinheit mitgerissen werden.
- Um ein Blockieren des Produkts und Beschädigungen von Wertsachen zu vermeiden, entfernen Sie leichte Gegenstände (wie Plastiktüten) und zerbrechliche Gegenstände (wie Vasen) vor der Reinigung vom Boden.
- Kinder sollten beaufsichtigt werden, um sicherzustellen, dass sie nicht mit dem Gerät spielen.
- Dieses Produkt ist nicht für den Gebrauch durch Personen (einschließlich Kindern) mit verminderten physischen, sensorischen oder mentalen Fähigkeiten oder mangelnder Erfahrung und Kenntnissen vorgesehen, es sei denn, sie wurden von einer für ihre

Sicherheitshinweise

Sicherheit verantwortlichen Person im Gebrauch des Produkts unterwiesen oder werden dabei von dieser Person beaufsichtigt.

- Dieses Produkt darf von Kindern ab 8 Jahren und Personen mit verminderten physischen, sensorischen oder mentalen Fähigkeiten oder mangelnder Erfahrung und Kenntnissen verwendet werden, wenn sie im sicheren Gebrauch des Produkts beaufsichtigt oder unterwiesen wurden und die damit verbundenen Risiken verstehen. Kinder dürfen nicht mit dem Produkt spielen. Kinder dürfen das Produkt nicht ohne Aufsicht reinigen oder warten (EU).
- Bewahren Sie die Hauptbürstenreinigungswerkzeuge außerhalb der Reichweite von Kindern auf.
- Stellen Sie keine Gegenstände auf dem Produkt ab (auch keine Kinder oder Haustiere darauf setzen!), unabhängig davon, ob dieses in Betrieb ist oder nicht.
- Halten Sie Haare, lockere Kleidung, Finger und sämtliche Körperteile von Öffnungen oder beweglichen Teilen fern.
- Verwenden Sie das Produkt nicht auf brennenden Gegenständen (wie Zigarettenstummeln).
- Verwenden Sie das Produkt nicht auf hochflorigen Teppichen (die Effektivität des Produkts kann auf dunklen Teppichen ebenfalls vermindert werden).
- Verwenden Sie das Produkt nicht zum Entfernen harter oder scharfer Gegenstände (z. B. Dekoabfälle, Glas oder Nägel).

Sicherheitshinweise

- Tragen Sie das Produkt nicht an der Kappe des Laser-Scanners, der Abdeckung der Haupteinheit oder am Kollisionsdämpfer.
- Das Produkt muss ausgeschaltet und der Stecker muss aus der Steckdose gezogen werden, bevor das Produkt gereinigt oder gewartet wird.
- Verwenden Sie keine nassen Tücher oder Flüssigkeiten zum Reinigen des Produkts.
- Verwenden Sie das Wischmodul nicht auf Teppichböden.
- Verwenden Sie das Produkt gemäß Handbuch. Für alle Schäden, die sich aus unsachgemäßem Gebrauch ergeben, kommt der Benutzer auf.
- Dieses Produkt enthält Akkus, die nur von qualifizierten Personen ausgetauscht werden dürfen.

Akku und Aufladung

WARNUNG

- Laden Sie keine nicht wiederaufladbaren Batterien auf.
- Setzen Sie zum Aufladen des Akkus ausschließlich das im Lieferumfang dieses Produkts enthaltene abnehmbare Netzteil Roborock CDZ14RR oder CDZ15RR ein.
- Nehmen Sie weder den Akku noch die Ladestation auseinander und reparieren oder modifizieren Sie diese Komponenten nicht.
- Halten Sie die Ladestation fern von Hitze (wie Heizlüftern).

Sicherheitshinweise

- Wischen oder reinigen Sie die Zinken der Ladestation nicht mit einem nassen Tuch oder feuchten Händen.
- Wenn das Stromkabel beschädigt ist, stellen Sie dessen Verwendung umgehend ein. Es muss vom Hersteller, dessen Kundendienst oder anderem qualifizierten Personal ausgetauscht werden, um Gefahren zu vermeiden.
- Stellen Sie sicher, dass das Gerät vor dem Versenden ausgeschaltet ist.
- Die Verwendung der Originalverpackung wird empfohlen.
- Wenn das Produkt für einen längeren Zeitraum nicht verwendet werden soll, laden Sie es vollständig auf und schalten Sie es aus, bevor Sie es an einem kühlen und trockenen Ort lagern.
- Laden Sie es mindestens alle drei Monate auf, um eine Überentladung des Akkus zu vermeiden.
- Um den Anforderungen der RF Strahlenbelastungsrichtlinien zu entsprechen, muss während des Betriebs ein Trennungsabstand von mindestens 20 cm zwischen diesem Gerät und Personen eingehalten werden.
- Um die Erfüllung der Richtlinien zu gewährleisten, wird die Bedienung in einem geringeren Abstand nicht empfohlen. Die für diesen Transmitter verwendete Antenne darf nicht zusammen mit einer anderen Antenne oder einem anderen Transmitter platziert werden.

Roborock Staubsaugerroboter – Problembehandlung

Roborock Staubsaugerroboter – Problembehandlung	
Name	Problembehandlung
Roboter	Problem im Benutzerhandbuch aufgeführt
	Das Produkt kann nicht eingeschaltet werden.
	Die Hauptbürste, Seitenbürste, der Lüfter oder die Haupträder funktionieren nicht.
Ladedock	Der Roboter erhält keinen Strom
Stromkabel	Das Ladedock kann nicht mit Strom versorgt werden.

Produktvorstellung

Roboter

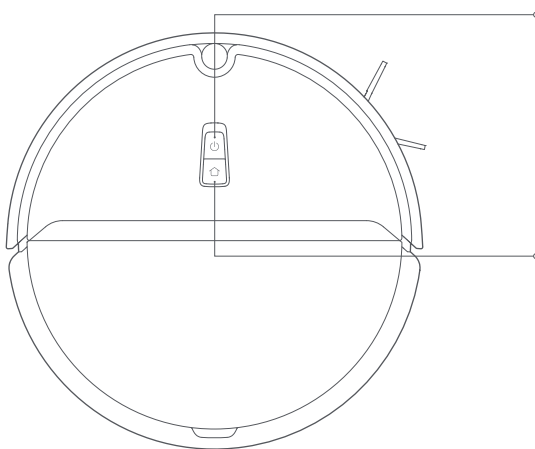

🔌 Reinigen/Ein

- Drücken, um die Reinigung zu starten
- Gedrückt halten, um ein- oder auszuschalten

Betriebsanzeige

- Weiß: Akkustand $\geq 20\%$
- Rot: Akkustand $< 20\%$
- Blinkt langsam: Lädt oder startet
- Blinkt rot: Fehler

🏠 Andocken/Fleckenentfernung

- Drücken, um zum Ladedock zurückzukehren
- Gedrückt halten, um eine Fleckenentfernung durchzuführen

Hinweis:

Sie können eine beliebige Taste gedrückt halten, um die Reinigung anzuhalten, den Roboter zum Ladedock zurückkehren zu lassen oder eine Fleckenentfernung durchzuführen.

WLAN zurücksetzen

- Halten Sie die Taste 🔌 und die Taste 🏠 3 Sekunden lang gedrückt.

Produktvorstellung

Teileliste

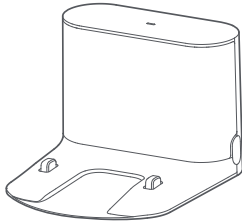

Ladedock

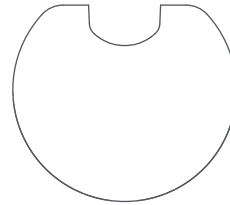

Feuchtigkeitsbeständige Matte

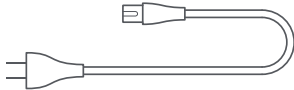

Stromkabel

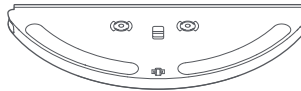

Einstellbarer Wassertank

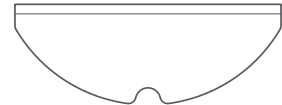

Wischtuch

Produktvorstellung

Roboter

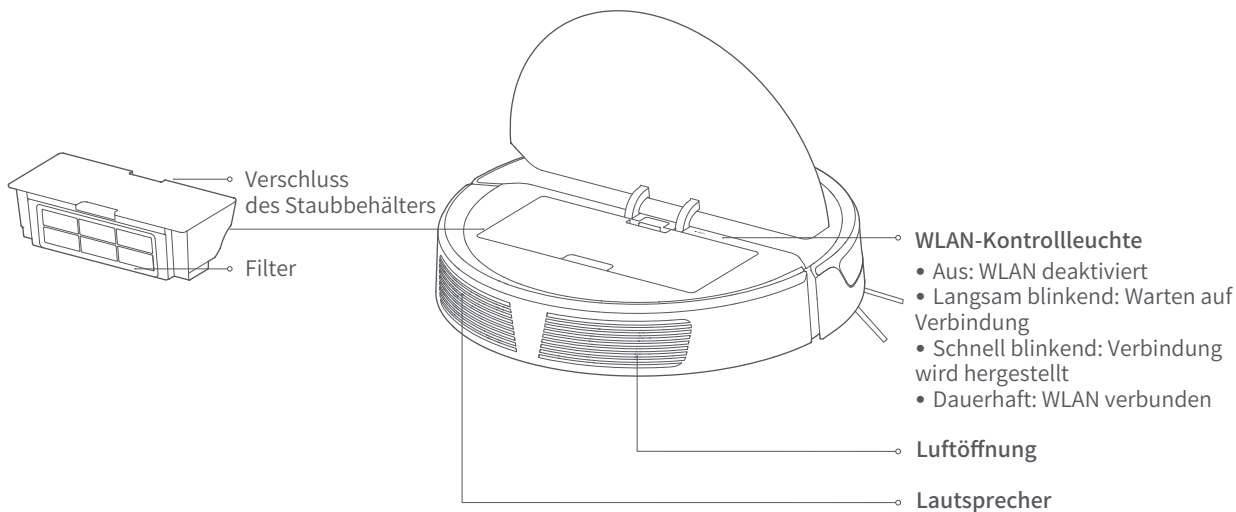

Produktvorstellung

Roboter und Sensoren

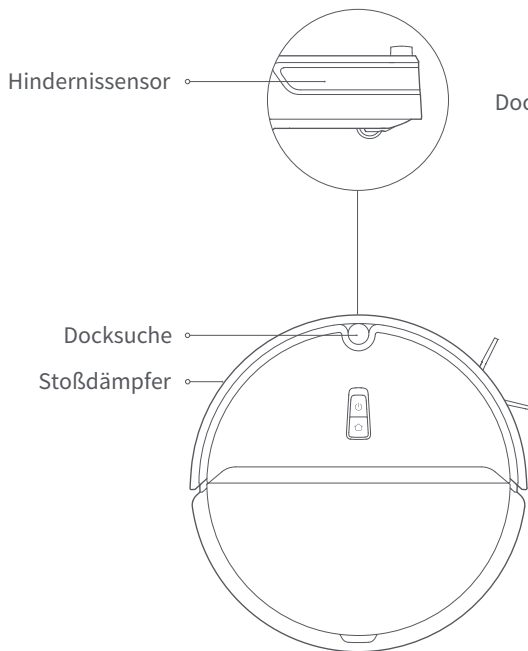

Ladedock

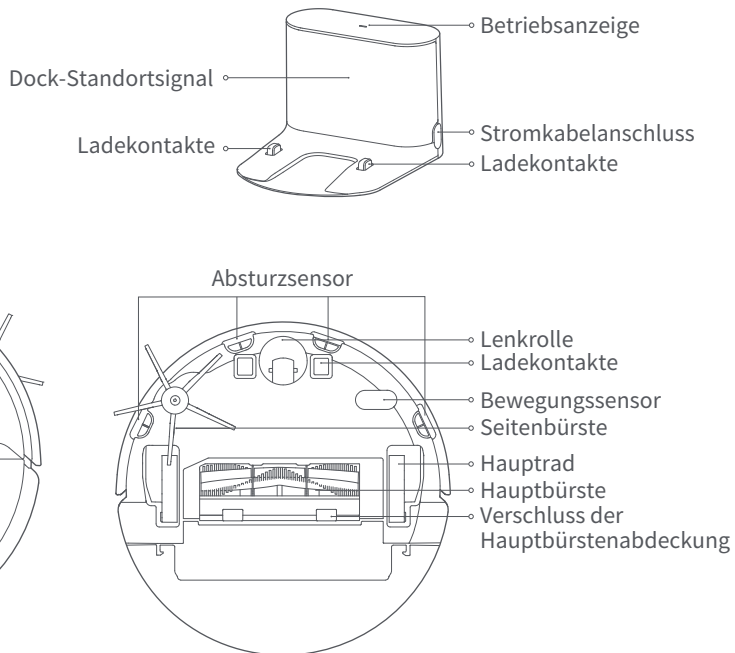

Installation

Verwenden des Roboters

1. Stellen Sie das Ladedock an der Wand einer ebenen Fläche auf und schließen Sie es an das Stromnetz an.

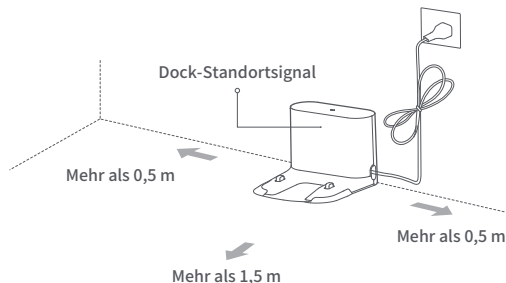

Hinweise:

- Stellen Sie sicher, dass ein Abstand von mindestens 0,5 m zu den Seiten und 1,5 m zu der Front des Ladedocks eingehalten wird.
- Wenn das Stromkabel vertikal zum Boden verläuft, kann es vom Roboter gezogen werden, wodurch das Ladedock abgeklammt wird.
- Die Betriebsanzeige des Ladedocks leuchtet, wenn das Ladedock mit dem Stromnetz verbunden ist, und ist aus, wenn der Roboter aufgeladen wird.
- Stellen Sie das Ladedock in einem Bereich mit starkem WLAN-Signal auf, um von einer besseren App-Benutzererfahrung zu profitieren.
- Stellen Sie das Ladedock nicht unter direkter Sonneneinstrahlung auf und blockieren Sie nicht die Standortsignalausgabe am Ladedock, um Probleme beim Zurückkehren zum Dock zu vermeiden.
- Platzieren Sie das Ladedock nicht in Durchgängen oder Türen. Hierdurch kann der Zugang aufgrund der sicheren Zone um das Dock verhindert werden.

Verwenden des Roboters

2. Befestigen Sie die feuchtigkeitsbeständige Matte. Nachdem Sie die Ladedock gesichert haben, wischen Sie den Bereich für die feuchtigkeitsbeständige Matte mit einem trockenen Tuch ab, wie abgebildet. Kleben Sie das doppelseitige Klebeband zuerst auf die feuchtigkeitsbeständige Matte und dann an der beabsichtigten Position auf den Boden.

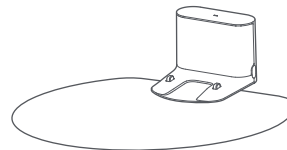

Hinweis:

Verwenden Sie stets die feuchtigkeitsbeständige Matte, wenn Sie das Ladedock auf einem Holzboden aufstellen.

Installation

3. Schalten Sie den Roboter ein und laden Sie ihn auf. Halten Sie die Taste (⏻) gedrückt, um den Roboter einzuschalten. Wenn die Betriebsanzeige leuchtet, platzieren Sie den Roboter auf dem Ladedock, um ihn aufzuladen.

Dieser Roboter ist mit einem leistungsstarken, wiederaufladbaren Lithium-Ionen-Akku ausgestattet. Um die Akkuleistung aufrechtzuerhalten, halten Sie den Akku aufgeladen.

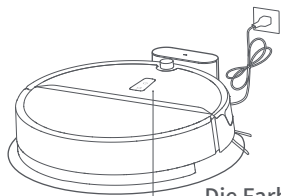

Die Farbe der Betriebsanzeige zeigt den Akkustand an.

- Weiß: Akkustand $\geq 20\%$
- Rot: Akkustand $< 20\%$

Hinweis:



Der Roboter kann ggf. nicht eingeschaltet werden, wenn der Akkustand zu niedrig ist. Stellen Sie den Roboter zum Aufladen auf das Ladedock.

Installation

4. Stellen Sie eine Verbindung zu der mobilen App her. (empfohlen).
Dieser Roboter verwendet die Xiaomi Home-App. Über das MIUI-System ist eine Verbindung zu anderer kompatibler intelligenter Haustechnik möglich.

① Laden Sie die App herunter
Suchen Sie im App Store oder Google Play nach „Xiaomi Home “ oder scannen Sie den QR-Code unten, um die App herunterzuladen und zu installieren.



② WLAN zurücksetzen
a. Öffnen Sie die obere Abdeckung des Roboters, um die WLAN-Kontrollleuchte sehen zu können.
b. Halten Sie die  Taste gedrückt, bis Sie die Sprachausgabe „WLAN zurücksetzen“ hören. Wenn die  WLAN-Anzeigeleuchte langsam blinkt, ist der Roboter in den Netzwerkkonfigurationsmodus gewechselt.

Hinweis:

Wenn Sie Ihr Telefon nicht mit dem Roboter verbinden können, setzen Sie das WLAN zurück und fügen Sie Ihren Roboter als neues Gerät hinzu.

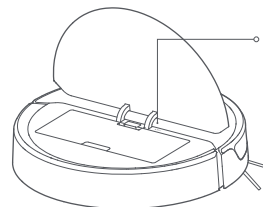

WLAN-Kontrollleuchte

- Aus: WLAN deaktiviert
- Langsam blinkend: Warten auf Verbindung
- Schnell blinkend: Verbindung wird hergestellt
- Dauerhaft: WLAN verbunden

③ Gerät hinzufügen
Öffnen Sie die Xiaomi Home-App und tippen Sie auf das „+“ in der oberen rechten Ecke. Fügen Sie den Roboter hinzu, indem Sie die Anweisungen in der App befolgen. Anschließend ist der Roboter auf der Startseite vorhanden.

Hinweis:

- Aufgrund der laufenden Xiaomi Home-Entwicklung kann der tatsächliche Vorgang leicht von der obigen Beschreibung abweichen. Befolgen Sie immer die Anweisungen in der App.
- Es wird nur 2,4-GHz-WLAN unterstützt.

Installation

Verwenden des Roboters

5. Wischen

Hinweis:

- Es wird empfohlen, alle Böden vor dem ersten Wischvorgang mindestens dreimal zu saugen, um übermäßige Schmutzablagerungen auf dem Wischtuch zu vermeiden.
- Verwenden Sie zur Verhinderung des Wischens von Teppichflächen das Abgrenzungsband oder entfernen Sie die Teppiche vor dem Wischen.
- Verwenden Sie keine Reinigungsflüssigkeiten oder Desinfektionsmittel im Wassertank, um Korrosion oder Beschädigungen zu vermeiden.
- Es wird empfohlen, das Wischtuch alle 60 Minuten zu reinigen, um die Wasserdurchflussrate und den Reinigungseffekt zu gewährleisten.

① Anpassen der Durchflussrate

Betätigen Sie den Schalter zum Anpassen der Durchflussrate entsprechend Ihren Anforderungen.

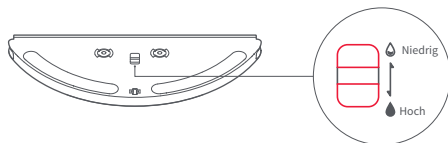

② Wassertank nachfüllen

Öffnen Sie den Wassertank, befüllen Sie ihn mit Wasser, und verschließen Sie ihn fest.

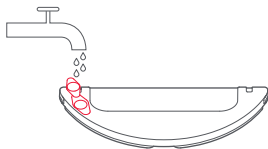

③ Anbringen des Wischtuchs

Machen Sie das Wischtuch nass und wringen Sie es aus, bis es nicht mehr tropft. Führen Sie es in die Aufnahme im Wassertank ein.

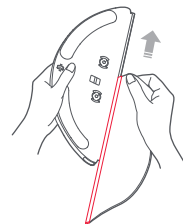

④ Installieren des Moduls

Schieben Sie das Wischmodul entlang der Vorschubzeichen auf der Rückseite des Geräts, bis Sie ein „Klick“ hören.

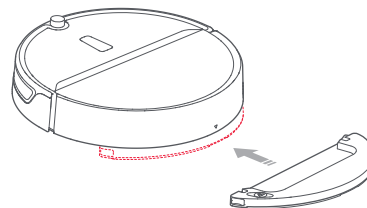

Installation

Verwenden des Roboters

6. Reinigung starten

Wenn der Akku vollständig geladen ist, leuchtet die Betriebsanzeige dauerhaft. Drücken Sie die Taste  oder verwenden Sie die App, um eine Reinigung zu starten.

7. Entfernen Sie das Wischmodul.

Nachdem das Gerät den Reinigungsvorgang abgeschlossen hat und zum Ladedock zurückgekehrt ist, drücken Sie die beiden seitlichen Verschlüsse nach innen, um das Wischmodul zu entfernen.

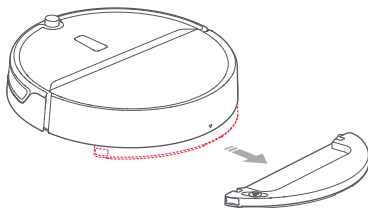



Hinweis:

- Wenn das Ladedock auf einem Holzboden steht, verwenden Sie stets die feuchtigkeitsbeständige Matte, um Feuchtigkeitsschäden zu vermeiden.
- Entfernen Sie das Wischmodul nach dem Wischen, schütten Sie das Restwasser aus und reinigen Sie das Wischtuch, um die Bildung von Schimmel oder unangenehmen Gerüchen zu vermeiden.
- Entfernen Sie das Wischmodul, wenn Sie nicht wischen möchten.

Gebrauchsanweisung

Ein/Aus

Halten Sie die Taste  gedrückt, um den Roboter einzuschalten. Die Betriebsanzeige leuchtet auf und der Roboter wechselt in den Standby-Modus. Wenn der Roboter nicht in Betrieb ist, halten Sie die Taste  gedrückt, um ihn auszuschalten und den aktuellen Reinigungszyklus zu beenden.

Hinweis:

Der Roboter kann während des Ladevorgangs nicht ausgeschaltet werden.

Reinigen

Drücken Sie  die Taste, um die Reinigung zu starten. Drücken Sie eine beliebige Taste, um den aktuellen Reinigungszyklus anzuhalten.

Hinweis:

- Wenn der Akkustand zu niedrig ist, kann die Reinigung nicht gestartet werden. Lassen Sie den Roboter aufladen, bevor Sie die Reinigung erneut starten.
- Entfernen Sie alle Kabel am Boden (einschließlich des Stromkabels des Ladedocks) vor der Reinigung, um unterbrochene Stromverbindungen zu vermeiden und den Roboter oder die Kabel nicht zu beschädigen.
- Wenn eine Reinigung innerhalb von 10 Minuten abgeschlossen ist, wird sie standardmäßig wiederholt.
- Wenn der Akku leer ist, bevor die Reinigung abgeschlossen ist, kehrt der Roboter für eine Nachladung zum Ladedock zurück, bevor er die Reinigung von dort aus fortsetzt, wo er aufgehört hat.

Aufladen

Automatikmodus: Nach der Reinigung kehrt der Roboter automatisch zum Ladedock zurück.

Manuell: Drücken Sie während einer Pause die Taste , um den Roboter zurück zum Ladedock zu schicken. Die Betriebsanzeige pulsiert, wenn der Roboter aufgeladen wird.

Hinweis:

Wenn der Roboter das Ladedock nicht finden kann, kehrt er an seine letzte Ausgangsposition zurück. Stellen Sie den Roboter zum manuellen Aufladen auf das Ladedock.

Pause

Drücken Sie während der Reinigung eine beliebige Taste, um den Roboter anzuhalten.

Drücken Sie die Taste  zum Fortsetzen der Reinigung oder die Taste  zum Beenden der Reinigung und schicken Sie das Produkt zurück zum Ladedock.

Hinweise:

- Durch ein manuelles Verbinden des Roboters mit dem Ladedock wird der aktuelle Reinigungszyklus beendet.
- Wenn Sie die Reinigung nach Umsetzen des Roboters fortsetzen möchten, platzieren Sie ihn vor dem Start nah an seiner ursprünglichen Position.

Reinigungsverfahren

Nach dem Start reinigt der Roboter in einem Z-Muster. Nachdem alle Bereiche behandelt wurden, fährt der Roboter an der Wand entlang, um den gesamten Boden effektiv zu reinigen. Anschließend kehrt er automatisch zum Ladedock zurück.



Gebrauchsanweisung

Fleckenentfernung

Halten Sie im Standby- oder Pause-Modus die -Taste gedrückt, um die Fleckenentfernung zu starten. Der Roboter reinigt anschließend eine im Durchmesser 1,2 m große runde Fläche rund um den Ausgangspunkt. Nach der Reinigung kehrt der Roboter zum Ausgangspunkt zurück.

Hinweis:

Durch das Starten der Fleckenentfernung im Modus „Pause“ wird der aktuelle Reinigungszyklus beendet.

Fehler

Wenn ein Laufzeitfehler auftritt, blinkt die Betriebsanzeige schnell rot und es ist eine Sprachmeldung zu hören. Weitere Informationen finden Sie unter „Problembehandlung“.

Hinweise:

- Der Roboter wechselt nach 10 Minuten Inaktivität in einem Fehlerzustand automatisch in den Schlafmodus.
- Wenn der Roboter in einem Fehlerzustand mit dem Ladedock verbunden wird, wird der aktuelle Reinigungszyklus beendet.



Ruhemodus

Ist der Roboter mehr als 10 Minuten inaktiv, wechselt er automatisch in den Ruhemodus. Die Betriebsanzeige blinkt alle paar Sekunden auf. Drücken Sie eine beliebige Taste, um den Roboter zu wecken.

Geplante Reinigung

Mit der mobilen App können Sie geplante Reinigungen festlegen. Der Roboter wird die Reinigung automatisch zu den festgelegten Uhrzeiten durchführen und nach jeder Reinigung zum Ladedock zurückkehren.

WLAN zurücksetzen

Wenn sich ein Mobiltelefon nicht mit dem Roboter verbinden kann, weil die Routerkonfiguration geändert oder das Kennwort vergessen wurde oder ein anderer Grund besteht, setzen Sie das WLAN zurück. Öffnen Sie die obere Abdeckung, um die WLAN-Kontrollleuchte zu sehen. Halten Sie anschließend die Tasten   gedrückt, bis Sie die Sprachausgabe „WLAN wird zurückgesetzt“ hören. Die Rücksetzung ist abgeschlossen, wenn die WLAN-Kontrollleuchte langsam blinkt.

Hinweis:

Das WLAN wird automatisch deaktiviert, wenn die Zeit zum Herstellen der Verbindung mehr als eine Stunde beträgt. Wenn Sie die Verbindung erneut herstellen müssen, setzen Sie das WLAN zurück und versuchen Sie es erneut.

Saugleistung

Verwenden Sie die Mi Home-App, um zwischen den Modi „Leise“, „Balanciert“, „Stark“ oder „MAX“ zu wählen. Der balancierte Modus ist die Standardeinstellung.

Modus „Nicht stören“

Wenn der Modus „Nicht stören“ aktiviert ist, wird ein aktiver Reinigungszyklus beendet, es erfolgen keine Sprachausgaben und die Betriebsanzeige leuchtet schwach. Der Modus „Nicht stören“ ist standardmäßig von 22:00 bis 08:00 Uhr aktiviert. Sie können die mobile App verwenden, um den Modus „Nicht stören“ zu deaktivieren oder die Dauer seiner Aktivität zu ändern.

Routinemäßige Wartung

Staubbehälter und Filter

* Wöchentlich reinigen

1. Öffnen Sie die obere Abdeckung des Roboters, drücken Sie den Verschluss des Staubbehälters zusammen und heben Sie anschließend den Staubbehälter an, um ihn zu entfernen.

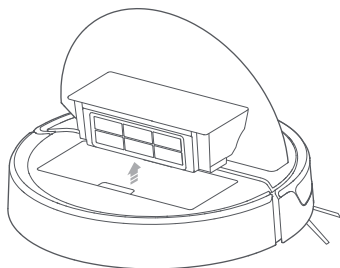

2. Entfernen Sie den Filter und leeren Sie den Staubbehälter.

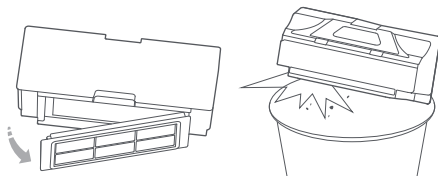

Hauptbürste

* Wöchentlich reinigen

1. Drehen Sie den Roboter um und drücken Sie auf den Verschluss der Hauptbürstenabdeckung, um die Hauptbürstenabdeckung zu entfernen.
2. Nehmen Sie die Hauptbürste heraus und reinigen Sie die Bürstenaufhängung.
3. Entfernen Sie verfangene Haare.
4. Bringen Sie die Hauptbürste wieder an und setzen Sie die Hauptbürstenabdeckung wieder ein.

Hinweis:

Für die ordnungsgemäße Reinigungsleistung wird empfohlen, die Hauptbürste alle 6 bis 12 Monate auszutauschen.

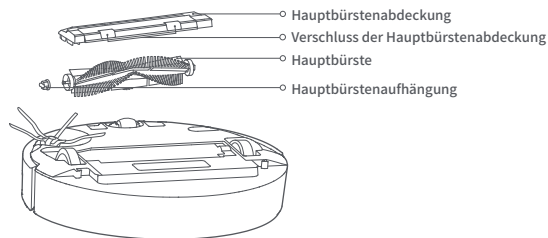

Routinemäßige Wartung

Reinigen Sie den waschbaren Filter.

* Alle zwei Wochen reinigen

1. Füllen Sie den Staubbehälter mit sauberem Wasser. Schütteln Sie den Staubbehälter vorsichtig und schütten Sie anschließend das schmutzige Wasser weg.

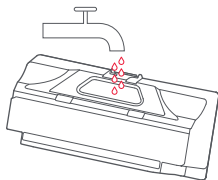

Hinweis:

Damit der Filter nicht verstopft, darf ausschließlich frisches Wasser verwendet werden. Verwenden Sie keine Reinigungsmittel.

2. Entfernen Sie den Filter und spülen Sie ihn mit Wasser ab.

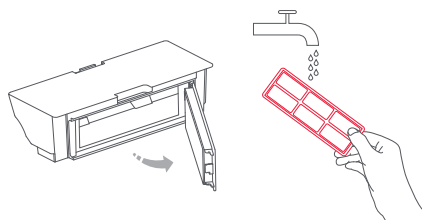

Hinweis:

Um Schäden zu vermeiden, darf die Oberfläche des Filters nicht mit Händen, Bürsten oder scharfen Gegenständen berührt werden.

3. Falls erforderlich, spülen Sie den Filter ab und klopfen Sie mehrmals auf den Filterrahmen, um so viel Schmutz wie möglich zu entfernen.



4. Lassen Sie den Filter trocknen, bevor Sie ihn wieder einsetzen.

Hinweis:

Lassen Sie den Filter vor der Verwendung vollständig gründlich trocknen. (mindestens 24 Stunden).

Akku

Der Roboter ist mit einem leistungsstarken, wiederaufladbaren Lithium-Ionen-Akku ausgestattet. Um die Akkuleistung aufrechtzuerhalten, halten Sie den Roboter aufgeladen.

Hinweis:

Wenn der Roboter über einen längeren Zeitraum unbenutzt bleiben soll, schalten Sie ihn vor der Lagerung aus und laden Sie ihn mindestens einmal alle drei Monate auf, um Akkuschäden durch Tiefentladung zu vermeiden.

Ladedock

* Monatlich reinigen

Verwenden Sie ein weiches, trockenes Tuch, um die Ladekontakte zu reinigen.

Routinemäßige Wartung

Seitenbürste

* Monatlich reinigen

1. Drehen Sie den Roboter um und entfernen Sie die Schraube, die die Seitenbürste hält.
2. Entfernen und reinigen Sie die Seitenbürste.
3. Bringen Sie die Seitenbürste wieder an und ziehen Sie die Schraube fest.

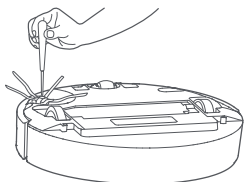

Hinweis:

Es wird empfohlen, die Seitenbürste alle 3 bis 6 Monate auszutauschen, um die Reinigungsqualität aufrechtzuerhalten.

Wischtuch

* Nach Gebrauch reinigen

1. Nehmen Sie das Wischtuch vom Wischmodul ab.

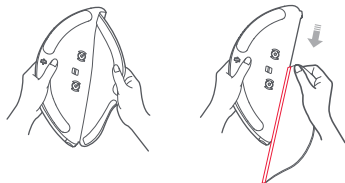

2. Reinigen und trocknen Sie das Wischtuch.

Hinweis:

- Entfernen Sie das Wischtuch nach jeder Reinigung, um ein Verstopfen des Filters zu vermeiden.
- Durch ein übermäßiges Verschmutzen des Wischtuchs wird die Reinigungsleistung beeinträchtigt. Verwenden Sie stets ein sauberes Tuch.
- Es wird empfohlen, das Wischtuch alle 3 bis 6 Monate auszutauschen, um die Reinigungsqualität zu erhalten.

Filtereinheit

* Ein Austausch alle 1 bis 3 Monate wird empfohlen

1. Schieben Sie Ihren Finger entlang der Kerbe, um beide Filter zu entfernen.
2. Setzen Sie die neuen Filter ein.



Hinweis:

Abhängig von der Wasserqualität und Häufigkeit der Verwendung wird ein Austausch der Filter alle 1 bis 3 Monate empfohlen, um die Reinigungsqualität zu erhalten.

Routinemäßige Wartung

Lenkrolle

* Nach Bedarf reinigen

1. Drehen Sie den Roboter um.
2. Verwenden Sie einen kleinen Schraubendreher, um die Achse anzuheben und das Rad zu entfernen.
3. Spülen Sie die Achse und das Rad mit Wasser ab, um Haare und Schmutz zu entfernen.
4. Trocknen Sie das Rad ab und drücken Sie es wieder auf seine Position.

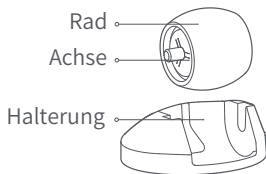

Hinweis:

Die Halterung der Lenkrolle kann nicht entfernt werden.

Sensoren des Roboters

* Nach Bedarf reinigen

Verwenden Sie ein weiches, trockenes Tuch, um alle Sensoren zu reinigen, darunter:

1. Vier Absturzsensoren unten am Roboter.
2. Hindernissensor vorne am Roboter.
3. Ladkontakte unten am Roboter.
4. Bewegungssensoren unten am Roboter.

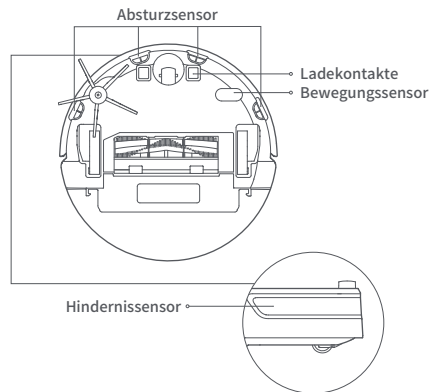

Routinemäßige Wartung



Systemrücksetzung

Wenn der Roboter beim Drücken einer Taste nicht reagiert oder wenn der Roboter nicht abgeschaltet werden kann, setzen Sie das System zurück, indem Sie die Taste  gedrückt halten. Der Roboter startet nach dem Zurücksetzen automatisch neu.

Firmware-Update

Aktualisieren Sie den Roboter über die Mi Home App. Verbinden Sie den Roboter mit dem Ladedock und stellen Sie sicher, dass der Akkustand mehr als 20 % beträgt, bevor Sie die Aktualisierung durchführen. Die Betriebsanzeige blinkt während des Firmware-Updates schnell weiß.

Werkseinstellungen wiederherstellen

Wenn der Roboter nach einem System-Reset nicht funktioniert, drücke und halte die -Taste und die -Taste zusammen, bis die Sprachausgabe "Werkseinstellungen werden wiederhergestellt" ertönt. Der Roboter wird dann auf die Werkseinstellungen zurückgesetzt. Ignoriere die Sprachausgabe "WLAN zurücksetzen".

Eckdaten

Roboter

Name	Parameter
Modell	roborock E4
Abmessungen	350 x 350 x 90,5 mm
Akku	14,4 V/5200-mAh-Lithium-Akku
Gewicht	Ca. 3,0 kg
Drahtlose Verbindung	WLAN Smart Connect
Nennspannung	14,4 V DC
Nennleistung	58 W
Ladedauer	< 6 Std.

Ladedock

Name	Parameter
Modell	CDZ14RR oder CDZ15RR
Abmessungen	151 x 130 x 98 mm
Nennleistung	28 W
Nenneingang	100-240 V AC
Nennausgang	20 V DC 1,2 A
Nennfrequenz	50-60 Hz
Aufladen des Akkus	14,4 V/5200-mAh-Lithium-Akku

Problembehandlung

Wenn während der Reinigung ein Fehler auftritt, blinkt die Betriebsanzeige schnell rot und es ist eine Sprachmeldung zu hören. Lösungsmöglichkeiten finden Sie in der folgenden Tabelle.

Fehler	Lösung
Fehler 2: Reinigen Sie den Stoßdämpfer und klopfen Sie leicht dagegen.	Der Stoßdämpfer steckt fest. Klopfen Sie mehrmals leicht an den Stoßdämpfer, um etwaige Fremdkörper zu entfernen. Wenn Sie keinen Fremdkörper finden, setzen Sie das Gerät an einen anderen Ort und führen Sie einen Neustart durch.
Fehler 3: Bringen Sie den Roboter näher an seine Ausgangsposition heran und führen Sie einen Neustart durch.	Die Räder sind gesperrt. Bringen Sie den Roboter näher an seine Ausgangsposition heran und versuchen Sie es erneut.
Fehler 4: Wischen Sie die Absturzsensoren, bewegen Sie den Roboter näher heran und versuchen Sie es erneut.	Die Räder sind gesperrt. Bewegen Sie den Roboter näher heran und versuchen Sie es erneut. Dieser Fehler wird möglicherweise durch verschmutzte Absturzsensoren verursacht. Wischen Sie die Absturzsensoren ab und versuchen Sie es erneut.
Fehler 5: Entfernen Sie die Hauptbürste und reinigen Sie die Bürste sowie die Bürstenaufhängung.	In der Hauptbürste hat sich möglicherweise Schmutz verfangen. Entfernen und reinigen Sie die Hauptbürste und ihre Aufhängung.
Fehler 6: Entfernen und reinigen Sie die Seitenbürste.	In der Seitenbürste hat sich möglicherweise Schmutz verfangen. Entfernen und reinigen Sie sie.
Fehler 7: Entfernen Sie alle Ablagerungen, die sich in der Hauptbürste verfangen haben. Bewegen Sie den Roboter näher heran und starten Sie ihn neu.	Die Haupträder sind möglicherweise blockiert. Entfernen und reinigen Sie sie.
Fehler 8: Entfernen Sie alle Hindernisse um den Roboter herum.	Der Roboter steckt möglicherweise fest. Entfernen Sie alle Hindernisse in der Nähe des Roboters.
Fehler 9: Setzen Sie den Staubbehälter und den Filter ein.	Setzen Sie den Staubbehälter und den Filter wieder ein. Vergewissern Sie sich, dass sie ordnungsgemäß eingesetzt sind. Wenn das Problem weiterhin besteht, versuchen Sie, den Filter auszutauschen.
Fehler 10: Stellen Sie sicher, dass der Filter trocken ist, oder reinigen Sie den Filter.	Der Filter ist nicht komplett trocken. Lassen Sie den Filter mindestens 24 Stunden lang trocknen. Der Filter ist möglicherweise auch verstopft und muss gereinigt werden. Wenn das Problem weiterhin besteht, tauschen Sie den Filter aus.

Problembehandlung

Fehler 12: Der Akkustand ist zu niedrig. Vor der Verwendung laden.	Niedriger Akkustand. Vor der Verwendung laden.
Fehler 13: Ladefehler. Reinigen Sie die Ladkontakte.	Verwenden Sie ein trockenes Tuch, um die Ladkontakte am Roboter und Ladedock zu reinigen.
Fehler 14: Akkufehler.	Die Akkutemperatur ist zu hoch oder zu niedrig. Warten Sie, bis sie wieder im Normalbereich liegt.
Fehler 17: Seitenbürstenmodulfehler. Setzen Sie das System zurück.	Die Seitenbürste hat einen Fehler. Setzen Sie das System zurück.
Fehler 18: Staubsaugerlüfterfehler. Setzen Sie das System zurück.	Der Staubsaugerlüfter hat einen Fehler. Setzen Sie das System zurück.
Fehler 20: Reinigen Sie den Bewegungssensor und stellen Sie den Roboter wieder an die Stelle, an der er angehalten hatte.	Der Bewegungssensor ist möglicherweise verschmutzt. Wischen Sie den Sensor mit einem trockenen Tuch ab und setzen Sie den Roboter wieder an die Stelle, an der er angehalten hatte, bevor Sie einen Neustart durchführen.
Fehler 23: Reinigen Sie die Dock-Standortsignalleuchte.	Die Dock-Standortsignalleuchte ist verschmutzt. Reinigen Sie sie.
Interner Fehler. Setzen Sie das System zurück.	Störung aufgrund eines internen Fehlers. Setzen Sie das System zurück.

WLAN-Spezifikationen

Dienst	Protokoll	Frequenzbereich	Max. Ausgangsleistung
WLAN	802.11b/g/n	2400 - 2483,5 MHz	≤ 20 dBm

FAQ

Problem	Lösung
Einschalten nicht möglich	Der Akkuladestand ist zu niedrig. Setzen Sie den Roboter auf das Ladedock, um ihn vor der Verwendung aufzuladen. Die Akkutemperatur ist zu niedrig oder zu hoch. Verwenden Sie den Roboter nur innerhalb eines Temperaturbereichs zwischen 4° und 40° C.
Aufladen nicht möglich	Wenn das Ladedock keinen Strom erhält, überprüfen Sie, ob beide Enden des Stromkabels richtig angeschlossen sind. Reinigen Sie bei schlechtem Kontakt die Kontaktbereiche des Ladedocks und des Roboters. Die Stromversorgung ist wiederhergestellt, wenn die Betriebsanzeige aufleuchtet.
Langsames Laden	Wenn Sie den Roboter bei sehr hohen oder niedrigen Temperaturen verwenden, reduziert er automatisch die Ladegeschwindigkeit, um die Akkulaufzeit zu verlängern. Die Ladekontaktbereiche sind möglicherweise verschmutzt. Reinigen Sie sie mit einem trockenen Tuch.
Erreichen des Docks nicht möglich	Es befinden sich zu viele Hindernisse in der Nähe des Ladedocks. Räumen Sie den Bereich frei oder stellen Sie das Dock um. Der Roboter ist zu weit vom Ladedock entfernt. Setzen Sie ihn näher an das Ladedock und versuchen Sie es erneut.
Anormales Verhalten	Starten Sie den Roboter neu.
Geräusch während der Reinigung	Die Hauptbürste, die Seitenbürste oder die Haupträder sind möglicherweise blockiert. Schalten Sie den Roboter aus und reinigen Sie sie. Wenn die Lenkrolle blockiert ist, entfernen Sie sie, um sie zu reinigen.
Unzureichende Reinigung oder herausfallender Staub	Der Staubbehälter ist voll und muss geleert werden. Der Filter ist blockiert und muss gereinigt werden. Die Hauptbürste ist blockiert und muss gereinigt werden.
Keine Verbindung mit dem WLAN möglich	WLAN ist deaktiviert. Setzen Sie das WLAN zurück und versuchen Sie es erneut. Das WLAN-Signal ist schlecht. Stellen Sie sicher, dass sich der Roboter in einem Bereich mit gutem WLAN-Signalempfang befindet. Anormale WLAN-Verbindung. Setzen Sie das WLAN zurück, laden Sie die neueste mobile App herunter und versuchen Sie es erneut. Keine Verbindung mit dem WLAN möglich. Möglicherweise liegt ein Fehler bei Ihren Router-Einstellungen vor. Wenden Sie sich an den Roborock Kundendienst, um Unterstützung bei der Problembehandlung zu erhalten.
Die geplante Reinigung funktioniert nicht	Der Akkustand ist zu niedrig. Die geplante Reinigung kann erst dann beginnen, wenn der Akkustand über 20 % liegt.
Wird immer Strom verbraucht, wenn sich der Roboter auf dem Ladedock befindet?	Der Roboter verbraucht Strom, während er mit dem Ladedock verbunden ist, um die Akkuleistung aufrechtzuerhalten, aber der Stromverbrauch ist sehr gering.
Muss der Roboter bei den ersten drei Einsätzen mindestens 16 Stunden lang aufgeladen werden?	Nein. Der Roboter kann jederzeit eingesetzt werden, nachdem er einmal vollständig aufgeladen wurde.

FAQ

Problem	Lösung
Der Reinigungsvorgang wird nach dem Laden nicht fortgesetzt	Stellen Sie sicher, dass sich der Roboter nicht im Modus „Nicht stören“ befindet. Der Modus „Nicht stören“ verhindert Reinigungsvorgänge. Wenn der Roboter während der Reinigung eines Raums eine Nachladung erfordert und manuell auf dem Ladedock platziert wurde, bevor er automatisch aufladen konnte, wird er die Reinigung nicht fortsetzen können.
Der Roboter kann nach der Fleckenentfernung oder wenn er manuell bewegt wurde, nicht zum Ladedock zurückkehren.	Nach einer Fleckenentfernung oder einer signifikanten Positionsänderung generiert der Roboter die Karte erneut. Wenn das Ladedock zu weit entfernt ist, kann der Roboter möglicherweise nicht zum Aufladen zurückkehren und muss manuell auf dem Ladegerät platziert werden.
Der Roboter lässt bestimmte Stellen aus	Der Hindernissensor ist möglicherweise verschmutzt. Reinigen Sie ihn mit einem weichen, trockenen Tuch.
Kein oder wenig Wasser beim Wischen	Bitte prüfen Sie, ob sich Wasser im Wassertank befindet, spülen Sie das Wischtuch aus, ersetzen Sie den Filter oder befolgen Sie die Anweisungen im Benutzerhandbuch zur Montage des Wischtuchs.
Zu viel Wasser beim Wischen	Bitte prüfen Sie, ob die Abdeckung des Wassertanks und der Filter ordnungsgemäß installiert sind.

EU-Konformitätserklärung

Wir:

Name des Herstellers	Beijing Roborock Technology Co., Ltd.
Adresse	Floor6, Suite6016, 6017, 6018, BuildingC, Kangjian Baosheng Plaza, No.8 Heiquan Road, Haidian District, Beijing, P.R.CHINA

erklären, dass diese Konformitätserklärung unter unserer alleinigen Verantwortung herausgegeben wurde und dass die Produkte:

Produktbeschreibung	Staubsaugerroboter und Zubehör
Bezeichnung(en) des Typs (Modells)	roborock E4

den Bestimmungen der folgenden EU-Richtlinien entsprechen, durch Prüfung nachgewiesen:

Funkanlagen-Richtlinie 2014/53/EU Artikel 3.1 a): Sicherheit und Gesundheit 1. EN 60335-1: 2012+AC:2014+A11:2014 +A13:2017+A1:2019+A14:2019+A2:2019 2. EN 60335-2-2:2010 + A11:2012 + A1:2013 3. EN 62311:2008 4. EN 62233:2008	<ol style="list-style-type: none">1. Sicherheit elektrischer Geräte für den Hausgebrauch und ähnliche Zwecke – Teil 1: Allgemeine Anforderungen2. Sicherheit elektrischer Geräte für den Hausgebrauch und ähnliche Zwecke – Teil 2-2: Besondere Anforderungen für Staubsauger und Wassersauger3. Bewertung von elektrischen und elektronischen Einrichtungen in Bezug auf Begrenzungen der Exposition von Personen in elektromagnetischen Feldern (0 Hz bis 300 GHz)4. Verfahren zur Messung der elektromagnetischen Felder von Haushaltsgeräten und ähnlichen Elektrogeräten im Hinblick auf die Sicherheit von Personen in elektromagnetischen Feldern
---	---

EU-Konformitätserklärung

<p>Funkanlagen-Richtlinie 2014/53/EU Artikel 3.1 b): EMV 1. ETSI EN 301 489-1 V2.2.3 2. Entwurf ETSI EN 301 489-17 V3.2.2 3. EN 55014-1:2017 4. EN 55014-2: 2015 5. EN 61000-3-2: 2014 6. EN 61000-3-3: 2013</p>	<ol style="list-style-type: none"> 1. Elektromagnetische Verträglichkeit (EMV) für Funkeinrichtungen und -dienste; Teil 1: Gemeinsame technische Anforderungen; Harmonisierte Norm für elektromagnetische Verträglichkeit 2. Elektromagnetische Verträglichkeit (EMV) für Funkeinrichtungen und -dienste; Teil 17: Spezifische Bedingungen für Breitband-Datenübertragungssysteme; Harmonisierte Norm für elektromagnetische Verträglichkeit 3. Elektromagnetische Verträglichkeit – Anforderungen an Haushaltgeräte, Elektrowerkzeuge und ähnliche Elektrogeräte – Teil 1: Störaussendung 4. Elektromagnetische Verträglichkeit – Anforderungen an Haushaltgeräte, Elektrowerkzeuge und ähnliche Elektrogeräte – Teil 2: Störfestigkeit – Produktfamiliennorm 5. Elektromagnetische Verträglichkeit (EMV) – Teil 3-2: Grenzwerte – Grenzwerte für Oberschwingungsströme (Geräte-Eingangsstrom ≤ 16 A je Leiter). 6. Elektromagnetische Verträglichkeit (EMV) – Teil 3-3: Grenzwerte – Begrenzung von Spannungsänderungen, Spannungsschwankungen und Flicker in öffentlichen Niederspannungs-Versorgungsnetzen für Geräte mit einem Bemessungsstrom ≤ 16 A je Leiter, die keiner Sonderanschlussbedingung unterliegen
<p>Funkanlagen-Richtlinie 2014/53/EU Artikel 3.2: Frequenzökonomie EN 300 328 V2.1.1</p>	<p>Breitband-Übertragungssysteme; Datenübertragungsgeräte, die im 2,4-GHz-ISM-Band arbeiten und Breitband-Modulationstechniken verwenden; Harmonisierte Norm, die die wesentlichen Anforderungen nach Artikel 3.2 der EU-Richtlinie 2014/53/EU enthält</p>
<p>RoHS-Richtlinie 2011/65/EU EN50581:2012</p>	<p>Technische Dokumentation zur Beurteilung von elektrischen und elektronischen Produkten in Bezug auf die Begrenzung von Gefahrstoffen</p>

<p>Produktbeschreibung</p>	<p>Ladedock und Zubehör</p>
<p>Bezeichnung(en) des Typs (Modells)</p>	<p>Ladedock, Modell: CDZ14RR oder CDZ15RR</p>

den Bestimmungen der folgenden EU-Richtlinien entsprechen, durch Prüfung nachgewiesen:

EU-Konformitätserklärung

<p>Niederspannungsrichtlinie 2014/35/EC 1. EN 60335-1:2012 + A11:2014 + AC:2014 + A13:2017 2. EN 60335-2-29:2004 + A2:2010+A11: 2018 3. EN 62233:2008</p>	<p>1. Sicherheit elektrischer Geräte für den Hausgebrauch und ähnliche Zwecke – Teil 1: Allgemeine Anforderungen 2. Sicherheit elektrischer Geräte für den Hausgebrauch und ähnliche Zwecke – Teil 2-29: Besondere Anforderungen für Batterieladegeräte 3. Verfahren zur Messung der elektromagnetischen Felder von Haushaltsgeräten und ähnlichen Elektrogeräten im Hinblick auf die Sicherheit von Personen in elektromagnetischen Feldern</p>
<p>EMV-Richtlinie 2014/30/EU 1. EN 55014-1:2006+A1+A2 EN 55014-1:2017 2. EN 55014-2: 2015 3. EN 61000-3-2: 2014 4. EN 61000-3-3: 2013</p>	<p>1. Elektromagnetische Verträglichkeit – Anforderungen an Haushaltgeräte, Elektrowerkzeuge und ähnliche Elektrogeräte – Teil 1: Störaussendung 2. Elektromagnetische Verträglichkeit – Anforderungen an Haushaltgeräte, Elektrowerkzeuge und ähnliche Elektrogeräte – Teil 2: Störfestigkeit – Produktfamilienorm 3. Elektromagnetische Verträglichkeit (EMV) – Teil 3-2: Grenzwerte – Grenzwerte für Oberschwingungsströme (Geräte-Eingangsstrom ≤ 16 A je Leiter). 4. Elektromagnetische Verträglichkeit (EMV) – Teil 3-3: Grenzwerte – Begrenzung von Spannungsänderungen, Spannungsschwankungen und Flicker in öffentlichen Niederspannungs-Versorgungsnetzen für Geräte mit einem Bemessungsstrom ≤ 16 A je Leiter</p>
<p>RoHS-Richtlinie 2011/65/EU EN50581:2012</p>	<p>Technische Dokumentation zur Beurteilung von elektrischen und elektronischen Produkten in Bezug auf die Begrenzung von Gefahrstoffen</p>

Für diese Erklärung verantwortliche Person:

Name in Druckbuchstaben: Rui.Shen

Position/Titel: Quality Director

Unterschrift: Rui.Shen.

Ausfertigungsdatum: 9. März 2020

Ausfertigungsort: Floor 6, Suite 6016, 6017, 6018, Building C, Kangjian Baosheng Plaza,
No. 8 Heiquan Road, Haidian District, Beijing, P.R. China

WEEE-Informationen

Korrekte Entsorgung dieses Produkts. Innerhalb der EU weist dieses Symbol darauf hin, dass dieses Produkt nicht über den Hausmüll entsorgt werden darf. Altgeräte enthalten wertvolle recyclingfähige Materialien, die einer Wiederverwertung zugeführt werden sollten und um der Umwelt bzw. der menschlichen Gesundheit nicht durch unkontrollierte Müllbeseitigung zu schaden. Bitte entsorgen Sie Altgeräte deshalb über geeignete Sammelsysteme oder senden Sie das Gerät zur Entsorgung an die Stelle, bei der Sie es gekauft haben. Diese wird dann das Gerät der stofflichen Verwertung zuführen.



Garantieinformationen

Garantieinformationen

Die Garantiezeit hängt von den Gesetzen des Landes ab, in dem das Produkt verkauft wird, und die Garantie liegt in der Verantwortung des Verkäufers.

Die Garantie deckt nur Material- und Verarbeitungsfehler ab.

Reparaturen unter Garantie dürfen nur von einem autorisierten Servicecenter durchgeführt werden. Bei Inanspruchnahme der Garantie muss die Originalrechnung (mit Kaufdatum) eingereicht werden.

Die Garantie gilt nicht bei:

normalem Verschleiß,

unsachgemäßer Verwendung, z. B. Überladung des Geräts, Verwendung nicht zugelassener Zubehörteile, Gewaltanwendung,

durch äußere Einflüsse verursachten Schäden, durch Nichtbeachtung des Benutzerhandbuchs verursachten Schäden,

z. B. Anschluss an eine ungeeignete Stromversorgung, oder Nichteinhaltung der Aufbauanleitung

teilweise oder vollständig demontierten Geräten.

Lasersicherheit

Der Laser-Distanzsensor dieses Produkts erfüllt die Normen für Laserprodukte der Klasse I in IEC 60825-1:2014 und generiert keine gefährliche Laserstrahlung.

• Informazioni sulla sicurezza	90
• Presentazione del prodotto	95
• Installazione	99
• Istruzioni per l'uso	104
• Manutenzione ordinaria	106
• Parametri di base	110
• Risoluzione dei problemi	111
• FAQ	113
• Dichiarazione di conformità UE	115
• Informazioni RAEE	118
• Informazioni sulla garanzia	119

Informazioni sulla sicurezza

Limitazioni

- Questo prodotto è stato progettato esclusivamente per la pulizia di pavimenti interni, non utilizzare all'esterno (ad esempio, una terrazza aperta), su superfici diverse dal pavimento (ad esempio, un divano) oppure in ambienti commerciali e industriali.
- Non utilizzare il prodotto su superfici elevate prive di barriere quali, ad esempio, il pavimento di un soppalco, una terrazza aperta o su dei mobili.
- Non utilizzare il prodotto quando la temperatura ambiente è superiore a 40 °C (104 °F) o inferiore a 4 °C (39 °F), oppure se sul pavimento sono presenti sostanze liquide o appiccicose.
- Prima di usare il prodotto, sollevare tutti i fili da terra o spostarli di lato onde evitare che vengano trascinati dall'aspirapolvere.
- Per evitare che il prodotto si blocchi e prevenire danni a oggetti di valore, rimuovere dal pavimento quelli leggeri (come le buste di plastica) e fragili (come i vasi) prima di avviare la pulizia.
- I bambini devono essere sorvegliati per assicurarsi che non giochino con l'apparecchiatura.
- Questo prodotto non è destinato all'uso da parte di persone (inclusi i bambini) con ridotte capacità fisiche, sensoriali o mentali, o mancanza di esperienza e conoscenza, a meno che non siano state fornite istruzioni di supervisione sull'uso del prodotto stesso da parte di una persona responsabile della loro sicurezza (CB).

Informazioni sulla sicurezza

- Questo prodotto può essere utilizzato da bambini di età pari o superiore a 8 anni e persone con ridotte capacità fisiche, sensoriali o mentali o mancanza di esperienza e conoscenza se hanno ricevuto supervisione o istruzioni in merito all'uso sicuro del prodotto e comprendono i pericoli connessi. I bambini non devono giocare con il prodotto. Le operazioni di pulizia e manutenzione da parte dell'utente non devono essere eseguite da bambini senza supervisione (UE).
- Tenere gli strumenti di pulizia della spazzola principale fuori dalla portata dei bambini.
- Non posizionare alcun oggetto (inclusi bambini e animali domestici) sul prodotto, indipendentemente dal fatto che sia in funzione o meno.
- Tenere capelli, indumenti larghi, dita e tutte le parti del corpo lontani da aperture e parti mobili.
- Non utilizzare il prodotto su oggetti che bruciano (come mozziconi di sigarette).
- Non utilizzare il prodotto su tappeti a pelo lungo (l'efficacia del prodotto risulta ridotta anche su tappeti di colore scuro).
- Non utilizzare il prodotto per pulire oggetti duri o appuntiti (come rifiuti decorativi, vetro e chiodi).
- Non trasportare il prodotto usando il tappo dello scanner laser, il coperchio dell'unità principale o il paraurti.
- Il prodotto deve essere spento e la spina deve essere rimossa dalla presa elettrica prima di eseguire la pulizia o la manutenzione del prodotto.
- Non usare panni umidi o liquidi per pulire il prodotto.

Informazioni sulla sicurezza

- Non utilizzare il modulo di lavaggio su tappeti.
- Utilizzare il prodotto attenendosi al manuale. Qualsiasi perdita o danno causato da un uso improprio sarà responsabilità dell'utente.
- Questo prodotto contiene batterie sostituibili esclusivamente da personale esperto.

Batteria e ricarica

AVVERTIMENTO

- Non caricare batterie non ricaricabili.
- Ai fini della ricarica della batteria, utilizzare esclusivamente l'unità di alimentazione rimovibile Roborock CDZ14RR o CDZ15RR fornita con questo prodotto.
- Non smontare, riparare o modificare la batteria o la base di ricarica.
- Tenere la base di ricarica lontana da fonti di calore (come bocchette di aria calda).
- Non rimuovere, né pulire i poli del caricabatterie con un panno umido o con le mani bagnate.
- In caso di danni al cavo di alimentazione, interromperne immediatamente l'utilizzo. Il cavo deve essere sostituito dal produttore, da un suo agente di assistenza o da personale qualificato per non incorrere in situazioni di pericolo.
- Assicurarsi che il prodotto sia spento prima della spedizione.

Informazioni sulla sicurezza

- Si consiglia di utilizzare l'imballaggio originale.
- Se si intende lasciare il prodotto inutilizzato per un lungo periodo di tempo, eseguire una ricarica completa e spegnerlo prima di riporlo in un luogo fresco e asciutto.
- Caricarlo almeno ogni tre mesi per evitare che la batteria si scarichi completamente.
- Per garantire il rispetto dei requisiti di esposizione alle frequenze radio, occorre mantenere una distanza di almeno 20 cm tra il dispositivo e le persone durante l'utilizzo.
- Per assicurare la conformità, si consiglia di non utilizzare il dispositivo a una distanza inferiore a quella raccomandata. L'antenna adoperata per questo trasmettitore non deve essere posizionata in prossimità di eventuali altre antenne o altri trasmettitori.

Risoluzione dei problemi per l'aspirapolvere Roborock

Risoluzione dei problemi per aspirapolvere Roborock	
Nome	Risoluzione dei problemi
Robot	Problema elencato nel manuale utente
	Il prodotto non riesce ad accendersi
	La spazzola principale o laterale, la ventola o le ruote principali non funzionano
Base di ricarica	Il robot non riceve energia
Cavo di alimentazione	La base di ricarica non riesce a essere alimentata

Presentazione del prodotto

Robot

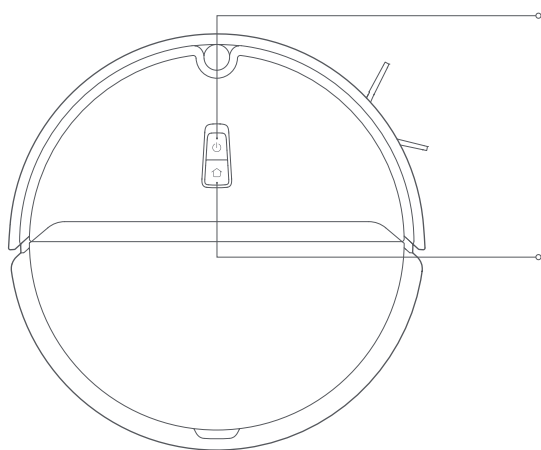

⏻ Pulizia/Alimentazione

- Premere per avviare la pulizia
- Tenere premuto per accendere o spegnere

Spia di alimentazione

- Bianca: livello di carica della batteria $\geq 20\%$
- Rossa: livello di carica della batteria $< 20\%$
- Spia lampeggiante lenta: in carica o in avvio
- Spia lampeggiante rossa: errore

🏠 Base/Pulizia localizzata

- Premere per ritornare alla base
- Tenere premuto per la pulizia localizzata

Nota:

Premere un qualunque pulsante per interrompere la pulizia, far ritornare il robot alla base o procedere con la pulizia localizzata.

Reimpostazione del WiFi

- Tenere premuto i pulsanti per ⏻ e 🏠 3 secondi.

Presentazione del prodotto

Elenco dei componenti

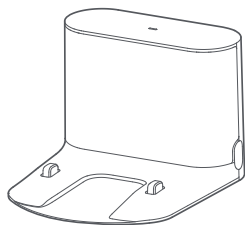

Base di ricarica

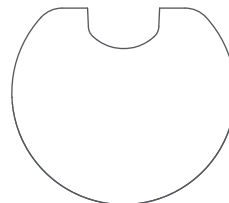

Tappetino antiumidità

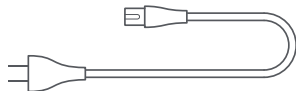

Cavo di alimentazione



Vaschetta dell'acqua regolabile



Panno per la pulizia

Presentazione del prodotto

Robot

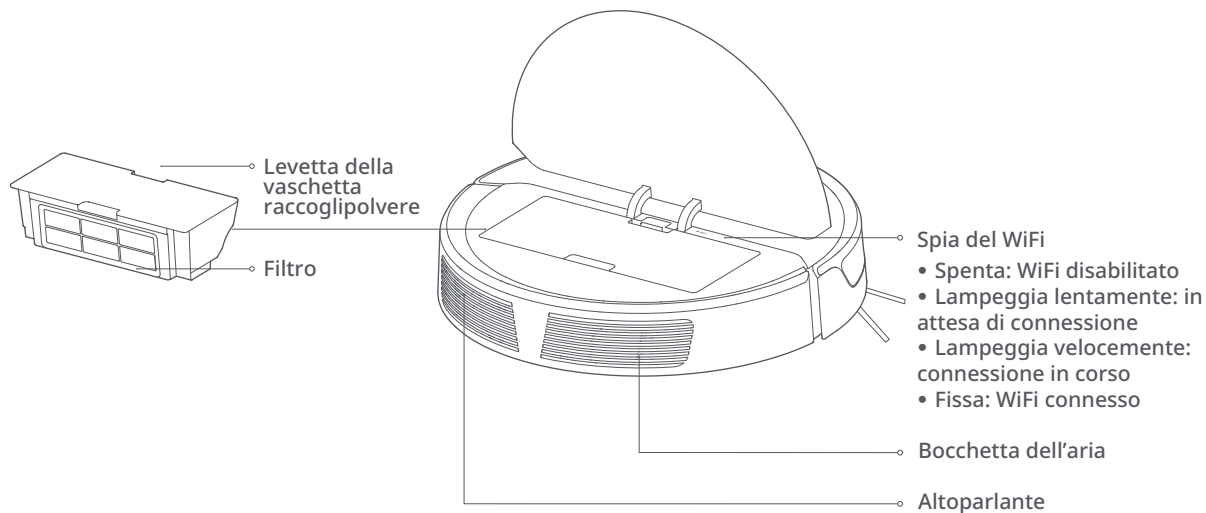

Presentazione del prodotto

Robot e sensori

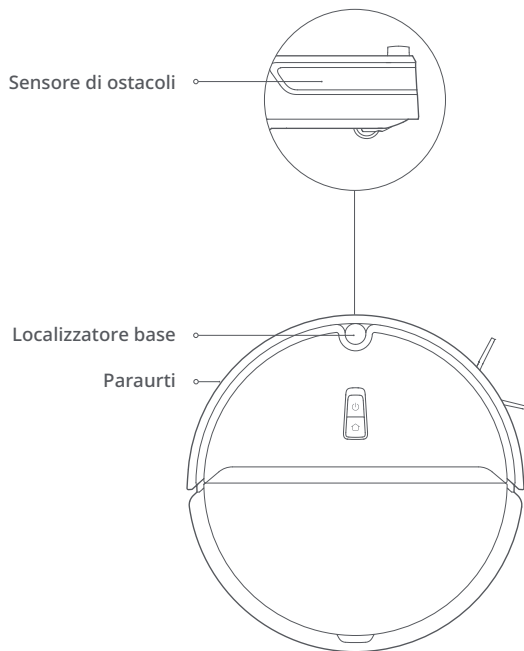

Base di ricarica

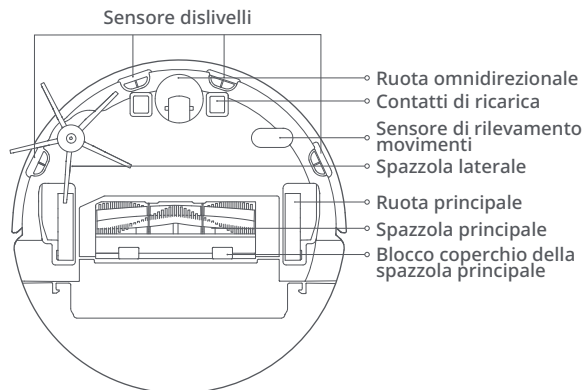
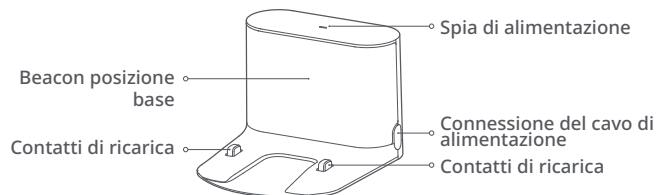

Installazione

Utilizzo del robot

1. Posizionare la base di ricarica contro una parete su una superficie piana e collegarla alla rete elettrica.

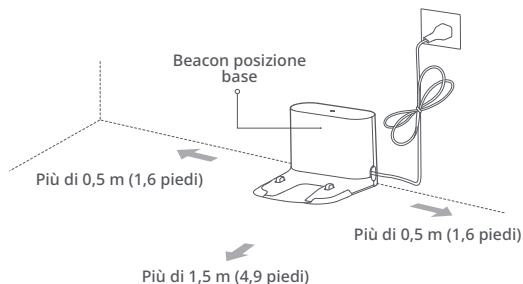

Note:

- Assicurarsi di mantenere una distanza di almeno 0,5 m lateralmente e 1,5 m anteriormente attorno alla base di ricarica.
- Il cavo di alimentazione, se verticale rispetto al pavimento, potrebbe rimanere impigliato nel robot, scollegando la base di ricarica.
- La spia di alimentazione è accesa quando la base di ricarica è collegata all'alimentazione di rete e spenta quando il robot è in carica.
- Per una migliore esperienza utente con l'app, posizionare la base di ricarica in un'area con un forte segnale WiFi.
- Per evitare problemi con il ritorno alla base, non posizionare la base di ricarica alla luce diretta del sole, né bloccare il beacon posizione della base.
- Non posizionare la base di ricarica in passaggi o in zone di entrata con porte. Non seguire tale istruzione potrebbe impedire l'accesso a causa della zona sicura attorno alla base.

Utilizzo del robot

2. Fissare il tappetino antiumidità.
Dopo aver fissato il dock di ricarica, pulire l'area in cui il tappetino antiumidità verrà posizionato con un panno asciutto, come mostrato. Attaccare prima il nastro biadesivo sul tappetino antiumidità, quindi collocarlo in posizione sul pavimento.

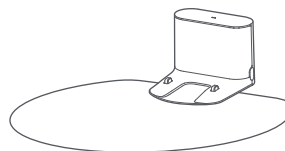

Nota:

Utilizzare sempre il tappetino antiumidità quando si posiziona la base di ricarica su un pavimento di legno.

Installazione

3. Accendere e ricaricare.

Tenere premuto il pulsante  per accendere. Non appena la spia di alimentazione si accende, posizionare il robot sulla base per ricaricarlo.

Questo robot è dotato di un gruppo batterie ricaricabile agli ioni di litio ad alte prestazioni. Tenere carica la batteria per prestazioni sempre ottimali.

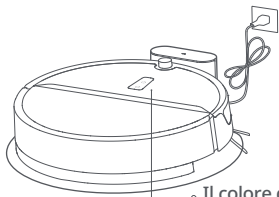

Il colore della spia di alimentazione indica il livello di carica della batteria.

- Bianca: livello di carica della batteria $\geq 20\%$
- Rossa: livello di carica della batteria $< 20\%$

Nota:

Il robot non si accende se la batteria è scarica. Posizionare il robot sulla base di ricarica per ricaricarlo.

Installazione

4. Connettersi all'app per dispositivi mobili (scelta consigliata).
Questo robot utilizza l'app Xiaomi Home. Tramite il sistema MIUI, è possibile connetterlo ad altri dispositivi domestici intelligenti compatibili.



① Download dell'app

Cercare "Xiaomi Home" nell'App Store o in Google Play oppure scansionare il codice QR in basso per eseguire il download e l'installazione dell'app.



② Reimpostazione del WiFi

a. Aprire il coperchio superiore del robot e individuare la spia luminosa del WiFi.

b. Tenere premuti i pulsanti   e fino a quando non viene riprodotto l'avviso vocale "Reimposta WiFi".

Quando la spia del WiFi lampeggia lentamente, il robot sarà entrato in modalità di configurazione della rete.

Nota:

Qualora non si riesca a connettere il telefono al robot, reimpostare il WiFi e aggiungere il robot come nuovo dispositivo.

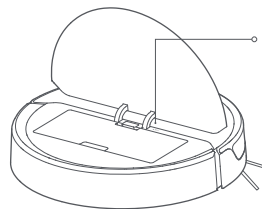

Spia del WiFi

- Spenta: WiFi disabilitato
- Lampeggia lentamente: in attesa di connessione
- Lampeggia velocemente: connessione in corso
- Fissa: WiFi connesso

③ Aggiungere il dispositivo

Aprire l'app Xiaomi Home e toccare "+" nell'angolo in alto a destra. Aggiungere il robot seguendo le istruzioni in-app. Dopo l'aggiunta, il robot può essere trovato nella home page.

Nota:

- Per via dei continui sviluppi apportati a Xiaomi Home, il processo effettivo potrebbe risultare leggermente differente rispetto alla precedente descrizione. Seguire sempre le istruzioni visualizzate nell'app.
- È supportato solo il WiFi a 2,4 GHz.

Installazione

Utilizzo del robot

5. Lavaggio

Nota:

- Si raccomanda di far passare l'aspirapolvere su tutti i pavimenti almeno tre volte prima di iniziare la prima sessione di lavaggio per ridurre l'accumulo eccessivo di sporco sul panno per la pulizia.
- Utilizzare un nastro barriera per evitare di pulire le aree con moquette o rimuovere i tappeti prima di avviare la pulizia.
- Per impedire corrosione o danni, non utilizzare liquidi detergenti o disinfettanti nella vaschetta dell'acqua.
- Si raccomanda di pulire il panno per la pulizia ogni volta dopo che lo si utilizza per 60 minuti per assicurare il flusso dell'acqua e il risultato corretto della pulizia.

① Regolare il flusso dell'acqua.

Attivare/Disattivare l'interruttore per regolare il flusso dell'acqua in base alle proprie esigenze.

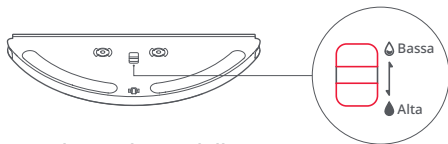

② Riempire la vaschetta dell'acqua.

Aprire la vaschetta dell'acqua, riempirla con acqua e richiuderla saldamente

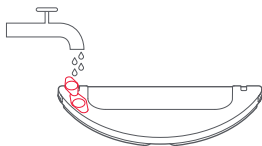

③ Installare il panno per la pulizia.

Inumidire il panno per la pulizia e strizzarlo bene fino a che smette di gocciolare. Inserirlo nella fessura di montaggio nel serbatoio dell'acqua.

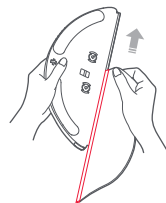

④ Installare il modulo

Far scorrere il modulo di lavaggio parallelamente ai simboli di allineamento nella parte posteriore del dispositivo fino a quando non si sente un "clac".

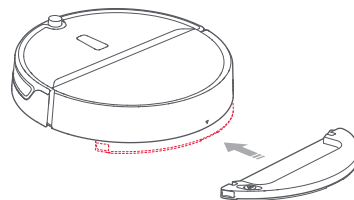

Installazione

Utilizzo del robot

6. Avviare il ciclo di pulizia.

Quando la batteria è completamente carica, la spia di alimentazione rimarrà accesa. Premere il pulsante  oppure utilizzare l'app per avviare il ciclo di pulizia.

7. Rimuovere il modulo di lavaggio.

Dopo che il robot ha completato la pulizia e ritorna alla base di ricarica, premere le due levette laterali verso l'interno e tirare per rimuovere il modulo di lavaggio.

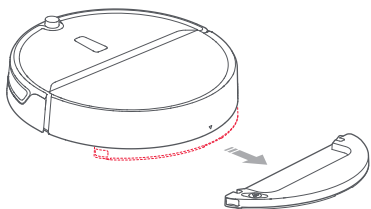



Nota:

- Quando la base di ricarica è posizionata su un pavimento in legno, utilizzarla sempre con il tappetino anti-umidità per evitare danni dovuti all'umidità.
- Rimuovere il modulo di pulizia dopo la pulizia, svuotare l'acqua residua e pulire il panno per evitare muffe o odori sgradevoli.
- Rimuovere il modulo di lavaggio, se non si sta effettuando l'operazione di lavaggio.

Istruzioni per l'uso

Accensione/Spegnimento

Tenere premuto il pulsante  per accendere il robot. La spia di alimentazione si accenderà e il robot entrerà in modalità Standby. Quando il robot non è attivo, tenere premuto il pulsante  per spegnerlo e terminare il ciclo di pulizia in corso.

Nota:

Non è possibile spegnere il robot quando è in carica.

Pulito

Premere il pulsante  per avviare la sessione di pulizia. Il ciclo di pulizia in corso sarà annullato premendo un pulsante qualsiasi.

Nota:

- Non è possibile avviare la pulizia se il livello di carica della batteria è troppo basso. Consentire al robot di effettuare una ricarica prima di avviare la pulizia.
- Ordinare i cavi presenti sul pavimento (compreso il cavo di alimentazione della base di ricarica) prima di effettuare la pulizia per evitare di sprecare energia o danneggiare il robot o i cavi.
- Per impostazione predefinita, un ciclo di pulizia completato in 10 minuti sarà ripetuto una seconda volta.
- Se la batteria si scarica prima del termine della pulizia, il robot tornerà alla base di carica per eseguire una carica prima di riprendere la pulizia dal punto in cui si è interrotta.

Ricarica

Modalità automatica: al termine della pulizia, il robot ritornerà automaticamente alla base di ricarica.



Manuale: in stato di Pausa, premere il pulsante  per far tornare il robot alla base di ricarica.

La spia di alimentazione lampeggia quando il robot è in carica.

Nota:

Se il robot non riesce a trovare la base di ricarica, tornerà alla posizione di partenza più recente. Posizionare manualmente il robot sulla base di ricarica per ricaricarlo.

Pausa

Mentre il robot esegue una pulizia, premere un pulsante  qualsiasi per metterlo in pausa. Premere il pulsante per proseguire la pulizia e il pulsante  per interromperla e far tornare il robot alla base di ricarica.

Note:

- L'alloggiamento manuale del robot nella base di ricarica in modalità Pausa interromperà il ciclo di pulizia corrente.
- Se si continua a pulire dopo aver spostato il robot, posizionarlo vicino alla posizione originale prima di iniziare.

Metodo di pulizia

Una volta avviato, il robot pulirà secondo uno schema a Z. Una volta che tutte le aree sono state coperte, pulirà le zone lungo le pareti per coprire efficacemente l'intero pavimento. Quindi tornerà automaticamente alla base di ricarica.



Istruzioni per l'uso

Pulizia localizzata

In modalità Standby o Pausa, tenere premuto il pulsante  per avviare la pulizia localizzata. Il robot pulirà quindi un'area circolare di 1,2 m di diametro centrata sul suo punto di partenza. Dopo la pulizia localizzata, il robot tornerà al centro.

Nota:

Il ciclo di pulizia in corso si interromperà se si avvia la pulizia localizzata in modalità Pausa.

Errori

Se si verifica un errore di runtime, la spia di alimentazione lampeggerà velocemente di color rosso e verrà emesso un messaggio vocale. Fare riferimento a “Risoluzione dei problemi” per i dettagli.

Note:

- Il robot entrerà automaticamente in modalità Sospensione, dopo 10 minuti di inattività in stato di errore.
- Posizionando il robot sulla base di ricarica mentre si trova in uno stato di errore, si interromperà il ciclo di pulizia in corso.



Sospensione

Se inattivo per più di 10 minuti, il robot entrerà automaticamente in modalità Sospensione. La spia di alimentazione lampeggerà ogni pochi secondi. Premere un pulsante qualsiasi per riattivare il robot.

Pulizia programmata

Usare l'app per dispositivi mobili per aggiornare le pulizie programmate. Il robot pulirà automaticamente negli orari specificati e tornerà alla base di ricarica dopo ogni pulizia.

Reimpostazione del WiFi

Se un telefono cellulare non riesce a connettersi al robot a causa di modifiche della configurazione del router, password dimenticata o qualsiasi altro motivo, reimpostare il WiFi. Aprire il coperchio superiore per individuare la spia del WiFi, quindi tenere premuti i pulsanti  e  fino a quando non viene emesso l'avviso vocale “Ripristino WiFi”. Il ripristino sarà completata quando la spia del WiFi lampeggerà lentamente.

Nota:

La funzionalità WiFi verrà disabilitata automaticamente se il tempo necessario per la connessione supera un'ora. Se è necessario riconnettersi, reimpostare il WiFi e riprovare.

Forza di aspirazione

Usare l'app Mi Home per scegliere una modalità tra Silenziosa, Bilanciata, Forte o MAX. La modalità Bilanciata è predefinita.

Modalità Non disturbare (DND)

Quando la modalità DND è attivata, il ciclo di pulizia attivo terminerà, non verranno emessi avvisi vocali e la spia di alimentazione si spegnerà. La modalità DND è attivata per impostazione predefinita dalle ore 22:00 alle ore 08:00. È possibile usare l'app per dispositivi mobili per disattivare la modalità Non Disturbare o per modificare l'ora di attivazione.

Manutenzione ordinaria

Vaschetta raccogli polvere e filtro

* Pulire settimanalmente

1. Aprire il coperchio superiore del robot, premere la levetta della vaschetta raccogli polvere, quindi rimuovere la vaschetta.

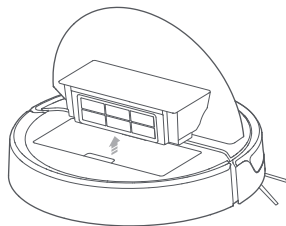

2. Rimuovere il filtro e svuotare la vaschetta raccogli polvere.

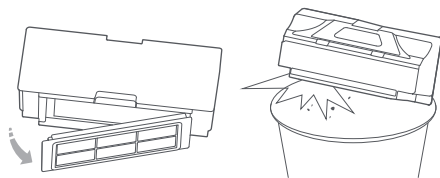

Spazzola principale

* Pulire settimanalmente

1. Capovolgere il robot e premere la levetta del coperchio della spazzola principale per rimuovere il coperchio della spazzola principale.
2. Rimuovere la spazzola principale e pulirne i cuscinetti.
3. Rimuovere eventuali capelli/peli impigliati.
4. Reinsediare la spazzola principale e riposizionare il relativo coperchio.

Nota:

Si consiglia di sostituire la spazzola principale ogni 6-12 mesi per ottenere una pulizia adeguata.

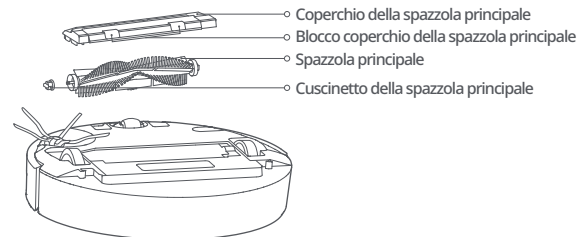

Manutenzione ordinaria

Pulizia del filtro lavabile

* Si consiglia di pulirlo ogni due settimane

1. Riempire la vaschetta raccogli-polvere con acqua pulita. Scuoterla delicatamente e rimuovere l'acqua sporca.

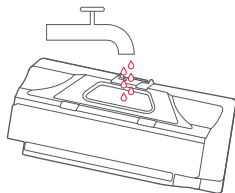

Nota:
Per prevenire blocchi del filtro, utilizzare solo acqua dolce. Non utilizzare liquidi detergenti.

2. Rimuovere il filtro e risciacquarlo con acqua.

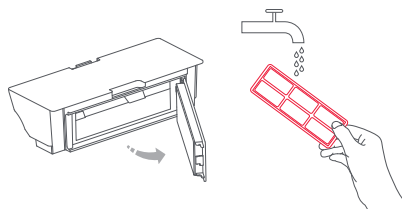

Nota:
Non toccare la superficie del filtro con le mani, né con spazzole o oggetti taglienti onde evitare di danneggiare il filtro.

3. Se necessario, risciacquare il filtro e picchiettare ripetutamente il telaio del filtro per rimuovere quanto più sporco possibile.



4. Lasciar asciugare il filtro prima di reinstallarlo.

Nota:

Lasciar asciugare accuratamente il filtro prima di reinstallarlo (almeno 24 ore).

Batteria

Il robot è dotato di un gruppo batterie ricaricabile agli ioni di litio ad alte prestazioni. Tenere carico il robot per prestazioni della batteria sempre ottimali.

Nota:

Se il robot viene lasciato inutilizzato per un periodo di tempo prolungato, spegnerlo prima di riporlo via e caricarlo almeno una volta ogni tre mesi onde evitare che si rovini a causa dello scaricamento eccessivo.

Base di ricarica

* Pulire mensilmente

Utilizzare un panno morbido e asciutto per pulire i contatti di ricarica.

Manutenzione ordinaria

Spazzola laterale

* Pulire mensilmente

1. Capovolgere il robot e rimuovere la vite di fissaggio sulla spazzola laterale.
2. Rimuovere e pulire la spazzola laterale.
3. Reinstallare la spazzola laterale e serrare la vite.

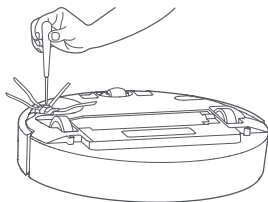

Nota:

Si raccomanda di sostituire la spazzola laterale ogni 3-6 mesi per mantenere una qualità di pulizia ottimale.

Panno per la pulizia

* Si consiglia di pulirlo dopo l' utilizzo

1. Rimuovere il panno per la pulizia dall'apposito modulo.

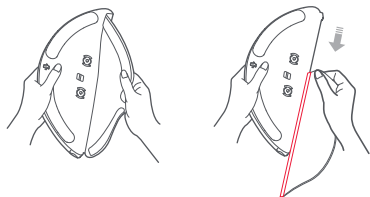

2. Pulire e asciugare il panno per la pulizia.

Nota:

- Rimuovere sempre il panno dopo la pulizia per filtrare le ostruzioni.
- Se il panno per la pulizia diventa eccessivamente sporco, la qualità della pulizia potrebbe non essere soddisfacente. Utilizzare sempre un panno pulito.
- Si raccomanda di sostituire il panno per la pulizia ogni 3-6 mesi per mantenere una qualità di pulizia ottimale.

Assemblaggio del filtro

* Si consiglia la sostituzione ogni 1-3 mesi

1. Muovere il dito lungo la tacca per rimuovere entrambi i filtri.
2. Installare i nuovi filtri.



Nota:

Per ottenere risultati ottimali, si consiglia di sostituire i filtri ogni 1-3 mesi, in base alla qualità dell'acqua e alla frequenza di utilizzo.

Manutenzione ordinaria

Ruota omnidirezionale

* Pulire a seconda delle esigenze

1. Capovolgere il robot.
2. Utilizzare un piccolo cacciavite per estrarre l'asse e rimuovere la ruota.
3. Risciacquare l'asse e la ruota con acqua per rimuovere eventuali capelli/peli e sporco.
4. Lasciar asciugare la ruota, quindi ricollocarla nuovamente in posizione premendo.

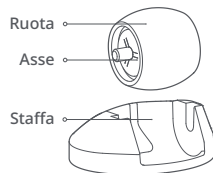

Nota:

La staffa della ruota omnidirezionale non può essere rimossa.

Sensori del robot

* Pulire a seconda delle esigenze

Usare un panno morbido e asciutto per spolverare e pulire tutti i sensori, inclusi i seguenti:

1. Quattro sensori di dislivello alla base del robot.
2. Sensore di ostacoli nella parte anteriore del robot.
3. Contatti di ricarica nella parte inferiore del robot.
4. Sensori di rilevamento movimenti alla base del robot.

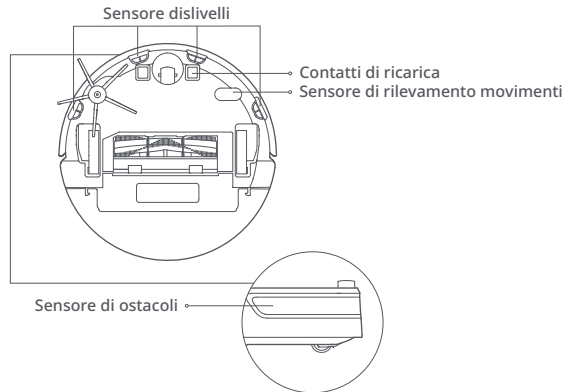

Manutenzione ordinaria



Ripristino del sistema

Se il robot non risponde quando si preme un pulsante o non è possibile arrestarlo, ripristinare il sistema tenendo premuto il pulsante . Il robot verrà riavviato automaticamente dopo il ripristino.

Aggiornamento del firmware

Aggiornare il robot utilizzando l'app Mi Home. Posizionare il robot sulla base di ricarica e assicurarsi che il livello della batteria sia superiore al 20% prima di eseguire l'aggiornamento. La spia di alimentazione di colore bianco lampeggerà velocemente durante l'aggiornamento del firmware.

Ripristinare le impostazioni di fabbrica

Se il robot non funziona dopo un ripristino del sistema, tenere premuti contemporaneamente il pulsante  e il pulsante  fino a quando non viene emesso l'avviso vocale "Ripristino impostazioni di fabbrica".

A questo punto, il robot sarà ripristinato alle impostazioni di fabbrica.

Ignorare l'avviso vocale "Ripristina WiFi".

Parametri di base

Robot

Nome	Parametri
modello	roborock E4
Dimensioni	350 x 350 x 90,5 mm
Batteria	Batteria al litio da 14,4 V/5200 mAh
Peso	3,0 kg ca.
Connessione wireless	WiFi Smart Connect
Tensione nominale	14,4 V CC
Potenza nominale	58 W
Tempo di ricarica	< 6 ore

Base di ricarica

Nome	Parametri
Modello	CDZ14RR o CDZ15RR
Dimensioni	151 x 130 x 98 mm
Potenza nominale	28 W
Ingresso nominale	100-240 V CA
Uscita nominale	20 VDC 1,2A
Frequenza nominale	50-60 Hz
Ricarica della batteria	Batteria al litio da 14,4 V/5200 mAh

Risoluzione dei problemi

Se si verifica un errore durante la pulizia, la spia di alimentazione di colore rosso lampeggerà velocemente e sarà riprodotto un avviso vocale. Fare riferimento alla tabella in basso per le opzioni di risoluzione.

Errore	Soluzione
Errore 2: pulire e picchiettare leggermente il paraurti.	Il paraurti è incastrato. Picchiettare leggermente e ripetutamente il paraurti per rimuovere eventuali corpi estranei. In caso non vi siano corpi estranei, spostare il dispositivo in un altro punto e riavviarlo.
Errore 3: spostare il robot nel punto di partenza e riavviarlo.	Le ruote sono sospese. Spostare il robot nel suo punto di partenza e riprovare.
Errore 4: pulire i sensori di dislivello, avvicinare il robot e riprovare.	Le ruote sono sospese. Avvicinare il robot e riprovare. Questo errore potrebbe anche essere causato da sensori di dislivello sporchi. Pulire i sensori di dislivello e riprovare.
Errore 5: rimuovere la spazzola principale e pulirla assieme ai cuscinetti.	È possibile che nella spazzola laterale siano rimasti impigliati dei detriti. Rimuovere e pulire la spazzola principale e il relativo cuscinetto.
Errore 6: rimuovere e pulire la spazzola laterale.	È possibile che dei detriti siano rimasti impigliati alla spazzola laterale. Rimuoverla e pulirla.
Errore 7: rimuovere eventuali detriti incastrati nella spazzola principale. Avvicinare il robot e riavviarlo.	È possibile che le ruote principali si siano inceppate. Rimuoverle e pulirle.
Errore 8: spostare eventuali ostacoli attorno al robot.	È possibile che il robot si sia incastrato. Rimuovere eventuali ostacoli attorno all'unità.
Errore 9: installare la vaschetta raccogli-polvere e il filtro.	Reinstallare la vaschetta raccogli-polvere e il filtro. Verificare che siano installati correttamente. Se il problema persiste, provare a sostituire il filtro.
Errore 10: assicurarsi che il filtro sia asciutto o pulirlo.	Il filtro non è completamente asciutto. Lasciar asciugare il filtro per almeno 24 ore. Il filtro potrebbe anche essere bloccato e deve essere pulito. Se il problema persiste, sostituire il filtro.

Risoluzione dei problemi

Errore 12: la batteria è scarica. Ricaricare prima dell'uso.	Batteria scarica. Ricaricare prima dell'uso.
Errore 13: errore di ricarica. Pulire i contatti di ricarica.	Utilizzare un panno morbido e asciutto per pulire i contatti di ricarica situati sul robot e sulla base di ricarica.
Errore 14: errore batteria.	La temperatura della batteria è troppo alta o troppo bassa. Attendere che ritorni alla normalità.
Errore 17: errore del modulo della spazzola laterale. Ripristinare il sistema.	Si è verificato un guasto della spazzola laterale. Ripristinare il sistema.
Errore 18: errore della ventola di aspirazione. Ripristinare il sistema.	Si è verificato un guasto alla ventola di aspirazione. Ripristinare il sistema.
Errore 20: pulire il sensore di rilevamento movimenti e posizionare la parte posteriore del robot nel punto in cui si è fermato.	È possibile che il sensore di rilevamento movimenti sia sporco. Utilizzare un panno asciutto per pulire il sensore, quindi riposizionare il robot nel punto in cui si è fermato prima di riavviare.
Errore 23: pulire il beacon posizione della base.	Il beacon posizione della base è sporco. Pulirlo.
Errore interno. Ripristinare il sistema.	Malfunzionamento dovuto a un errore interno. Ripristinare il sistema.

Specifiche del WiFi

Servizio	Protocollo	Intervallo di frequenza	Potenza di uscita max.
WiFi	802.11b/g/n	2400-2483,5 MHz	≤ 20 dBm

FAQ

Problema	Soluzione
Impossibile accendere il robot	Il livello della batteria è basso. Collocare il robot sulla base di ricarica per ricaricarlo prima dell'uso. La temperatura della batteria è troppo alta o troppo bassa. Utilizzare il robot solo nell'intervallo da 4 a 40 °C (da 39 a 104 °F).
Impossibile effettuare la ricarica	Se la base di ricarica non riceve alimentazione, verificare che le due estremità del cavo di alimentazione siano collegate correttamente. Se il contatto è scarso, pulire le aree di contatto della base di ricarica e il robot. L'alimentazione sarà ripristinata quando la spia si accende.
Ricarica lenta	In caso di utilizzo ad alte o basse temperature, il robot ridurrà automaticamente la velocità di ricarica per poter estendere la durata della batteria. È possibile che le aree del contatto di ricarica siano sporche. Utilizzare un panno asciutto per pulirle.
Impossibile raggiungere la base	Vi sono troppi ostacoli in prossimità della base di ricarica. Liberare l'area o spostare la base. Il robot è troppo distante dalla base di ricarica. Posizionarlo più vicino e riprovare.
Funzionamento anomalo	Riavviare il robot.
Rumore durante il ciclo di pulizia	È possibile che la spazzola principale, la spazzola laterale o le ruote principali siano inceppate. Spegnerne il robot e pulirle. Se la ruota omnidirezionale è inceppata, rimuoverla per pulirla.
Effetto pulente scarso o fuoriuscita di polvere	La vaschetta raccogli-polvere è piena e deve essere svuotata. Il filtro è bloccato e deve essere pulito. La spazzola principale è inceppata e deve essere pulita.
Impossibile connettersi al WiFi	La rete WiFi è disabilitata. Ripristinare la rete WiFi e riprovare. Segnale WiFi debole. Assicurarsi che il robot si trovi in un'area con una buona ricezione del segnale WiFi. Connessione WiFi anomala. Reimpostare il WiFi quindi scaricare la versione più recente dell'app per dispositivi mobili e riprovare. Impossibile connettersi al WiFi. Potrebbe essersi verificato un errore con le impostazioni del router. Contattare il servizio clienti di Roborock per la risoluzione dei problemi.
La pulizia programmata non funziona	Il livello di carica della batteria è troppo basso. La pulizia programmata può iniziare solo se il livello di carica della batteria è superiore al 20%.
Il robot viene alimentato di continuo quando si trova sulla base di ricarica?	Allo scopo di mantenere ottimali le prestazioni, il robot continuerà ad assorbire corrente mentre si trova sulla base di ricarica, ma il consumo elettrico è comunque estremamente basso.
Per i primi tre utilizzi, il robot deve essere caricato per almeno 16 ore?	No, il robot può essere utilizzato in qualunque momento dopo averlo caricato totalmente una sola volta.

FAQ

Problema	Soluzione
Il ciclo di pulizia non riprende dopo la ricarica	Assicurarsi che il robot non sia in modalità DND. La modalità DND impedirà la pulizia. Quando si desidera pulire uno spazio che richiede una carica di mantenimento, nel caso in cui il robot sia stato posizionato manualmente sulla base prima di aver eseguito automaticamente la ricarica, il robot non sarà in grado di proseguire la pulizia.
Il robot non riesce a tornare alla base di ricarica dopo la pulizia localizzata o quando è stato spostato manualmente.	Al termine della pulizia localizzata o di un cambio sostanziale di posizione, il robot rigenererà la mappa. Se la base di ricarica è troppo lontana, il robot potrebbe non essere in grado di ritornarvi per caricarsi e deve dunque essere collocato sulla base manualmente.
Il robot ha iniziato a mancare alcuni punti	È possibile che il sensore di rilevamento sia sporco. Pulirlo con un panno morbido e asciutto.
Assenza o poca acqua durante il lavaggio	Verificare la presenza di acqua nell'apposita vaschetta, risciacquare il panno per la pulizia, sostituire il filtro oppure seguire le istruzioni riportate nel manuale d'uso per installare correttamente il panno per la pulizia.
Troppa acqua durante il lavaggio	Assicurarsi che il filtro e il coperchio della vaschetta dell'acqua siano posizionati correttamente.

Dichiarazione di conformità UE

Con la presente:

Nome del produttore	Beijing Roborock Technology Co.,Ltd.
Indirizzo	Floor 6, Suite 6016, 6017, 6018, Building C, Kangjian Baosheng Plaza, N. 8 Heiquan Road, Haidian District, Beijing, Repubblica Popolare Cinese

dichiara che questa dichiarazione di conformità è rilasciata sotto la nostra esclusiva responsabilità e che i prodotti:

Descrizione del prodotto	Aspirapolvere robotico e accessori
Tipo (modello) designazioni	roborock E4

sono conformi e verificati attraverso prove in conformità con le seguenti direttive UE:

Direttiva RED 2014/53/UE Articolo 3.1 a): Sicurezza e salute 1. EN 60335-1: 2012+AC:2014+A11:2014 +A13:2017+A1:2019+A14:2019+A2:2019 2. EN 60335-2-2:2010 + A11:2012 + A1:2013 3. EN 62311:2008 4. EN 62233:2008	1. Elettrodomestici ed apparecchiature elettriche simili-Sicurezza-Parte 1: Requisiti generali 2. Elettrodomestici ed apparecchiature elettriche simili-Sicurezza-Parte 2-2: Requisiti particolari per aspirapolvere e apparecchiatura per la pulizia con aspirazione d'acqua 3.Valutazione di apparecchiature elettroniche ed elettriche relativa alle restrizioni sull'esposizione umana per i campi elettromagnetici (0 Hz - 300 GHz) 4.Metodi di misurazione per campi elettromagnetici di elettrodomestici e apparecchi simili per quanto riguarda l'esposizione umana
--	--

Dichiarazione di conformità UE

<p>Direttiva RED 2014/53/UE Articolo 3.1 b): EMC</p> <ol style="list-style-type: none"> 1. ETSI EN 301 489-1 V2.2.3 2. Bozza ETSI EN 301 489-17 V3.2.2 3. EN 55014-1:2017 4. EN 55014-2: 2015 5. EN 61000-3-2: 2014 6. EN 61000-3-3: 2013 	<ol style="list-style-type: none"> 1. Standard di compatibilità elettromagnetica (EMC) per apparecchiature e servizi radio; Parte 1: Requisiti tecnici comuni; norma armonizzata per la compatibilità elettromagnetica. 2. Standard di compatibilità elettromagnetica (EMC) per apparecchiature e servizi radio; Parte 17: Condizioni specifiche per i sistemi di trasmissione di dati a banda larga; norma armonizzata per la compatibilità elettromagnetica. 3. Requisiti di compatibilità elettromagnetica per elettrodomestici, utensili elettrici e apparecchi simili Parte 1: Emissione. 4. Compatibilità elettromagnetica - Requisiti per elettrodomestici, utensili elettrici e apparecchi analoghi Parte 2: Immunità - Standard della famiglia di prodotti. 5. Compatibilità elettromagnetica (EMC) - Parte 3-2: Limiti - Limiti per le emissioni di corrente armonica (corrente di ingresso dell'apparecchiatura ≤ 16 A per fase). 6. Compatibilità elettromagnetica (EMC) - Parte 3-3: Limiti - Limitazione di variazioni di tensione, fluttuazioni di tensione e sfarfallio nei sistemi di alimentazione pubblica a bassa tensione, per apparecchiature con corrente nominale ≤ 16 A per fase e non soggetta a connessione condizionale.
<p>Direttiva RED 2014/53/UE Articolo 3.2: Spettro radio EN 300 328 V2.1.1</p>	<p>Sistemi di trasmissione a banda larga; apparecchiature per la trasmissione di dati operanti nella banda ISM a 2,4 GHz e utilizzando tecniche di modulazione a banda larga; Norma armonizzata che soddisfa i requisiti essenziali dell'articolo 3.2 della direttiva 2014/53/UE.</p>
<p>Direttiva RoHS 2011/65/UE EN50581:2012</p>	<p>Documentazione tecnica per la valutazione di prodotti elettrici ed elettronici in riferimento alla restrizione di sostanze pericolose</p>

<p>Descrizione del prodotto</p>	<p>Base di ricarica e accessori</p>
<p>Tipo (modello) designazioni</p>	<p>Base di ricarica, modello: CDZ14RR o CDZ15RR</p>

sono conformi e verificati attraverso prove in conformità con le seguenti direttive UE:

Dichiarazione di conformità UE

Direttiva Bassa tensione 2014/35/UE 1. EN 60335-1:2012 + A11:2014 + AC:2014 + A13:2017 2. EN 60335-2-29:2004 + A2:2010+A11: 2018 3. EN 62233:2008	1. Elettrodomestici ed apparecchiature elettriche simili-Sicurezza-Parte 1: Requisiti generali. 2. Elettrodomestici ed apparecchiature elettriche simili-Sicurezza-Parte 2-29: Requisiti particolari per caricatori. 3. Metodi di misurazione per campi elettromagnetici di elettrodomestici e apparecchi simili per quanto riguarda l'esposizione umana.
Direttiva EMC 2014/30/UE 1. EN 55014-1:2006+A1+A2 EN 55014-1:2017 2. EN 55014-2: 2015 3. EN 61000-3-2: 2014 4. EN 61000-3-3: 2013	1. Requisiti di compatibilità elettromagnetica per elettrodomestici, utensili elettrici e apparecchi simili Parte 1: Emissione. 2. Compatibilità elettromagnetica - Requisiti per elettrodomestici, utensili elettrici e apparecchi analoghi Parte 2: Immunità - Standard della famiglia di prodotti. 3. Compatibilità elettromagnetica (EMC) - Parte 3-2: Limiti - Limiti per le emissioni di corrente armonica (corrente di ingresso dell'apparecchiatura ≤ 16 A per fase). 4. Compatibilità elettromagnetica (EMC) - Parte 3-3: Limiti - Limitazione di variazioni di tensione, fluttuazioni di tensione e sfarfallio nei sistemi di alimentazione pubblica a bassa tensione, per apparecchiature con corrente nominale ≤ 16 A per fase.
Direttiva RoHS 2011/65/UE EN50581:2012	Documentazione tecnica per la valutazione di prodotti elettrici ed elettronici in riferimento alla restrizione di sostanze pericolose.

Persona responsabile della dichiarazione:

Nome in stampatello: Rui.Shen

Posizione/Titolo: Direttore della qualità

Firma: Rui.Shen.

Data di rilascio: 9 marzo 2020

Luogo di rilascio: Floor 6, Suite 6016, 6017, 6018, Building C, Kangjian Baosheng Plaza,
N. 8 Heiquan Road, Haidian District, Beijing, Repubblica Popolare Cinese

Informazioni RAEE

Smaltimento corretto di questo prodotto. Questo marchio indica che questo prodotto non deve essere smaltito con altri rifiuti domestici in tutta l'UE. Per evitare possibili danni all'ambiente o alla salute umana derivanti dallo smaltimento incontrollato dei rifiuti, riciclarlo responsabilmente per promuovere il riutilizzo sostenibile delle risorse materiali. Per restituire il dispositivo utilizzato, fare uso dei sistemi di restituzione e raccolta o contattare il rivenditore presso il quale è stato acquistato il prodotto. Questi individui sono responsabili del riciclaggio sicuro per l'ambiente.



Informazioni sulla garanzia

Informazioni sulla garanzia

Il periodo di garanzia dipende dalle leggi applicabili nel paese in cui viene venduto il prodotto e la garanzia è a carico del venditore.

La garanzia copre solo difetti di materiale o lavorazione.

Le riparazioni in garanzia possono essere eseguite solo da un centro di assistenza autorizzato. Quando si presenta un reclamo in garanzia, è necessario presentare la fattura di acquisto originale (con la data di acquisto).

La garanzia non si applica in caso di:

Normale usura

Uso errato, ad es. sovraccarico dell'apparecchiatura, uso di accessori non approvati uso di forza, danni causati da influssi esterni, danni causati dall'inosservanza del manuale dell'utente,

ad es. il collegamento a una rete di alimentazione non idonea o la mancata osservanza delle istruzioni di installazione

Apparecchiature parzialmente o completamente smantellate.

Sicurezza laser

Il sensore di distanza laser di questo prodotto soddisfa gli standard per i prodotti laser di Classe I come per norma CEI 60825-1:2014 e non genererà radiazioni laser pericolose.

• Información sobre seguridad	120
• Presentación del producto	125
• Instalación	129
• Instrucciones de uso	134
• Mantenimiento rutinario	136
• Parámetros básicos	140
• Solución de problemas	141
• Preguntas frecuentes	143
• Declaración de conformidad de la UE	145
• Información sobre la Directiva de Residuos de Aparatos Eléctricos y Electrónicos (WEEE, por sus siglas en inglés)	148
• Información sobre la garantía	149

Información sobre seguridad

Restricciones

- Este producto está diseñado exclusivamente para la limpieza de suelos en interiores, no lo use al aire libre (como en una terraza), ni en superficies que no sean suelos (como un sofá) o en cualquier entorno comercial o industrial.
- No use este producto en superficies elevadas sin barreras como el suelo de un loft, una terraza abierta o sobre muebles.
- No utilice el producto cuando la temperatura ambiente sea superior a 40 °C (104 °F), inferior a 4°C (39 °F), o si hay líquidos o sustancias pegajosas en el suelo.
- Antes de usar el producto, mueva los cables del suelo o apártelos para evitar que el aspirador tire de ellos.
- Para evitar bloquear el producto y dañar los objetos de valor, retire del suelo los objetos livianos (como bolsas de plástico) y objetos frágiles (como floreros) antes de proceder a la limpieza.
- Los niños deben contar con supervisión adulta para asegurarse de que no jueguen con el aparato.
- Este producto no ha sido diseñado para ser utilizado por personas con capacidades físicas, sensoriales o mentales mermadas (niños incluidos), o faltas de experiencia o conocimientos, a menos que estén bajo supervisión o dispongan de instrucciones relativas al uso del producto proporcionadas por una persona

Información sobre seguridad

- responsable de su seguridad (CB).
- Este producto puede ser utilizado por niños a partir de 8 años y por personas con capacidades físicas, psíquicas o sensoriales reducidas, falta de experiencia y conocimientos, siempre que sean supervisados o reciban instrucciones acerca del uso del producto de una forma segura y comprendan los riesgos que entraña. Los niños no deben jugar con el producto. Los niños no pueden realizar la limpieza y el mantenimiento por parte del usuario sin supervisión (EU).
- Mantenga la herramienta de limpieza del cepillo principal lejos del alcance de los niños.
- No coloque ningún objeto (incluyendo niños y mascotas) sobre el producto, tanto si se encuentra en funcionamiento como si no.
- Mantenga su cabello, ropa, dedos, y cualquier parte del cuerpo, lejos de las aberturas y piezas móviles.
- No utilice el producto sobre objetos en llamas (como colillas).
- No utilice el producto sobre alfombras de pelo largo (la efectividad del producto también podría verse reducida en alfombras oscuras).
- No utilice el producto para limpiar objetos duros o afilados (como restos de decoración, vidrios y clavos).
- No transporte el producto por la tapa del escáner láser, la cubierta de la unidad

Información sobre seguridad

- principal o el amortiguador de colisión.
- El producto debe estar apagado y el enchufe debe retirarse de la toma de corriente antes de limpiar o realizar labores de mantenimiento en el producto.
- No utilice paños húmedos ni líquidos para limpiar el producto.
- No utilice el módulo de fregado sobre alfombras.
- Use el producto de acuerdo con el manual. Cualquier pérdida o daño que se produzca por el uso incorrecto del producto será responsabilidad del usuario.
- Este producto contiene baterías que solo puede sustituir el personal debidamente formado.

Batería y carga

ADVERTENCIA

- No cargue baterías no recargables.
- Para recargar la batería, utilice únicamente la unidad de suministro desmontable de Roborock CDZ14RR o CDZ15RR suministrada con este producto.
- No desmonte, repare ni modifique la batería ni la base de carga.
- Mantenga la base de carga lejos de fuentes de calor (como las salidas de calefacción).

Información sobre seguridad

- No limpie las puntas del cargador con un paño mojado ni con las manos mojadas.
- Si el cable de alimentación está dañado, deje de usarlo de inmediato. El fabricante, su agente de servicio técnico o personal cualificado similar deberá sustituirlo para evitar riesgos.
- Asegúrese de que el producto esté apagado antes del envío.
- Se recomienda utilizar el embalaje original.
- Si no se utiliza durante un largo periodo de tiempo, cargue completamente el producto y apáguelo antes de guardarlo en un lugar fresco y seco.
- Cárguelo al menos cada tres meses para evitar la descarga de la batería.
- Para satisfacer los requisitos de exposición a RF, se debe mantener una distancia de separación de 20 cm o más entre este dispositivo y las personas durante el funcionamiento del dispositivo.
- Para garantizar el cumplimiento, no se recomienda realizar operaciones a menos de esta distancia. La antena utilizada para este transmisor no debe situarse junto con ninguna otra antena o transmisor.

Solución de problemas del robot aspirador Roborock

Solución de problemas del robot aspirador Roborock	
Nombre	Solución de problemas
Robot	Problema recogido en el Manual del usuario
	La unidad no puede encenderse
	El cepillo principal, el cepillo lateral, el ventilador o la rueda principal podrían estar bloqueados
Estación de carga	El robot no recibe suministro eléctrico
Cable de alimentación	La estación de carga no recibe suministro eléctrico

Presentación del producto

Robot

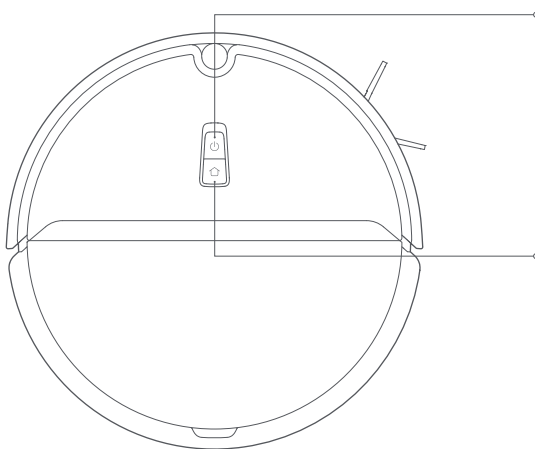

🔌 Limpieza/Encendido

- Pulsar para iniciar la limpieza
- Mantener pulsado para encender o apagar

🏠 Indicador de potencia

- Blanco: Nivel de batería $\geq 20\%$
- Rojo: Nivel de batería $< 20\%$
- Parpadeo lento: Cargando o comenzando la tarea
- Rojo intermitente: Error

🏠 Estación/limpieza localizada

- Presione para regresar a la base de carga
- Mantener presionado para la limpieza localizada

Nota:

pulse cualquier botón para pausar el proceso de limpieza, volver a la estación o realizar una limpieza localizada.

Reiniciar WiFi

- Mantener pulsados los botones 🔌 y 🏠 durante 3 segundos.

Presentación del producto

Lista de piezas

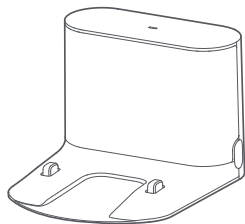

Estación de carga

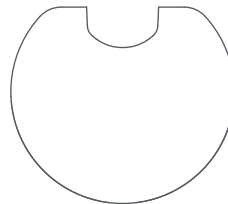

Alfombrilla a prueba de humedad

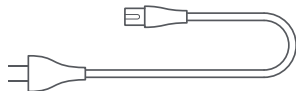

Cable de alimentación



Depósito de agua ajustable



Paño de fregado

Presentación del producto

Robot

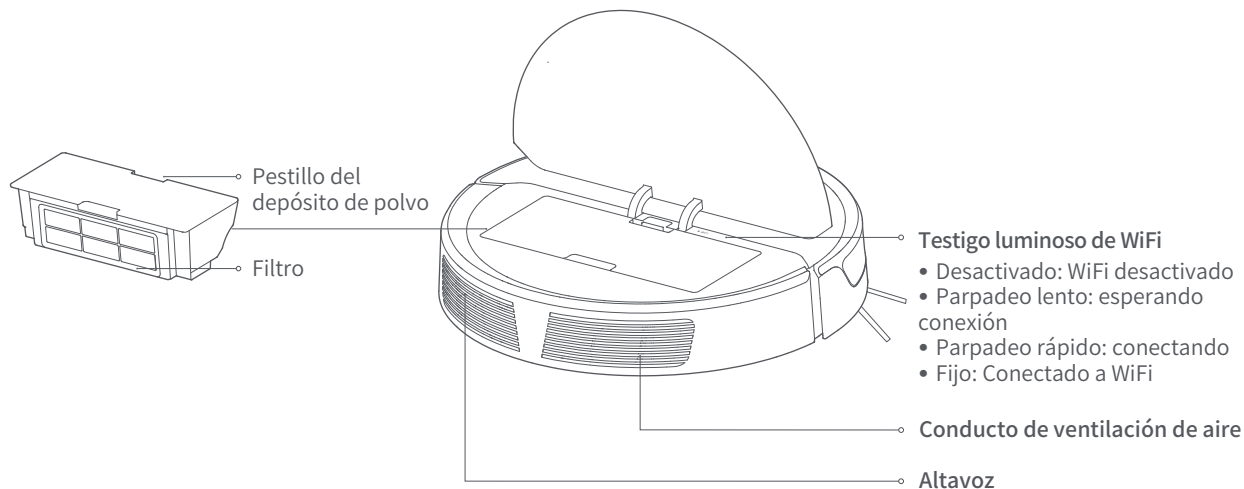

Presentación del producto

Robot y sensores

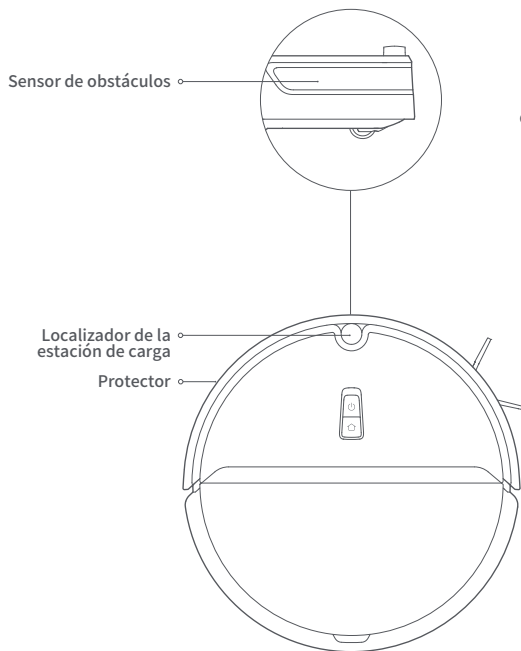

Estación de carga

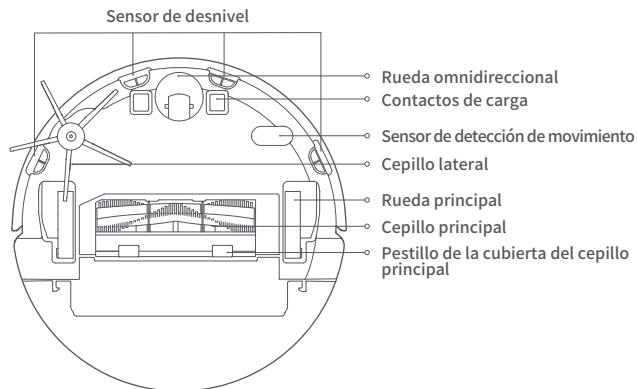
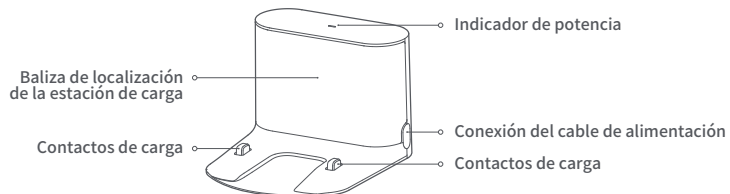

Instalación

Uso del robot

1. Disponga la estación de carga contra la pared sobre una superficie plana y enchúfela al suministro eléctrico.

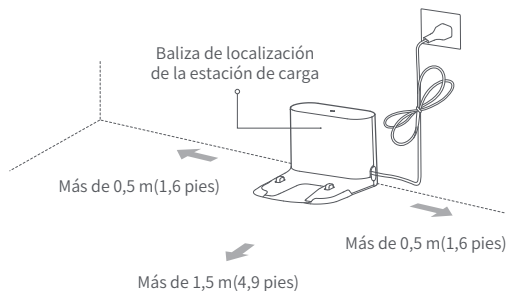

Notas:

- Asegúrese de mantener una distancia de al menos 0,5 m en ambos lados y de 1,5 m en la parte delantera, alrededor de la estación de carga.
- El cable de alimentación, cuando está vertical al suelo, puede quedar atrapado por el robot, provocando la desconexión de la estación de carga.
- El indicador de alimentación está encendido cuando la estación de carga recibe alimentación y se apaga mientras el robot se está cargando.
- Para disfrutar de una mejor experiencia de usuario de la aplicación, coloque la estación de carga en un área con una señal WiFi clara.
- Para evitar problemas al regresar a la estación, no coloque la estación de carga bajo la luz directa del sol ni bloquee la baliza de ubicación de la estación.
- No coloque la estación de carga en pasillos o puertas. Eso podría evitar el acceso debido a la zona segura alrededor de la estación.

Uso del robot

2. Asegure la alfombrilla a prueba de humedad. Después de asegurar la estación de carga, limpie el área donde colocará la alfombrilla a prueba de humedad con un paño seco, como se muestra. Adhiera la cinta de doble cara primero en la alfombrilla a prueba de humedad y luego en la posición deseada en el suelo.

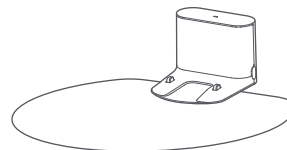

Nota:

Use siempre la prueba de humedad cuando coloque la estación de carga en un suelo de madera

Instalación

3. Encendido y carga.

Mantenga pulsado el botón  para encender el dispositivo. Cuando el indicador de encendido se ilumine, coloque el robot sobre la estación de carga e inicie la carga.

Este robot está dotado con un paquete de batería recargable de iones de litio de alto rendimiento. Para conservar el rendimiento de la batería, mantenga cargada la batería.

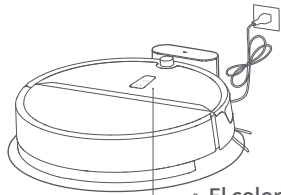

El color del indicador de alimentación indica el nivel de batería disponible.

- Blanco: Nivel de batería $\geq 20\%$
- Rojo: Batería $< 20\%$

Nota:

el robot no puede encenderse con un nivel bajo de batería. Coloque el robot en la estación de carga para recargarse.

Instalación

4. Conecte a la aplicación móvil. (Recomendado)



Este robot utiliza la app Xiaomi Home. Mediante el sistema MIUI, puede conectarse a otros productos inteligentes compatibles para el hogar.

① Descargar la app

Busque "Xiaomi Home" en la App Store o en Google Play, o escanee el código QR que aparece a continuación y descargue e instale la aplicación.



② Reiniciar WiFi

- Abra la cubierta superior del robot para acceder al indicador luminoso de la red WiFi.
- Mantener pulsado los botones  y  hasta oír la alerta de voz "Reiniciar WiFi". Cuando el indicador luminoso de la red WiFi parpadee lentamente, el robot se encontrará en modo de configuración de red.

Nota:

si no puede conectar su teléfono al robot, reinicie la red WiFi y añada su robot como nuevo dispositivo.

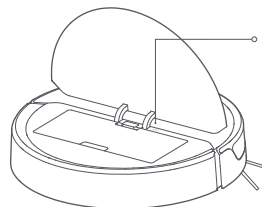

Testigo luminoso de WiFi

- Desactivado: WiFi desactivado
- Parpadeo lento: esperando conexión
- Parpadeo rápido: conectando
- Fijo: Conectado a WiFi

③ Añadir el dispositivo

Abra la aplicación Xiaomi Home y toque el símbolo "+" en la esquina superior derecha. Añada el robot siguiendo las instrucciones indicadas en la aplicación. Después de añadirlo, podrá encontrar el robot en la página de inicio.

Nota:

- Debido al constante desarrollo de la página Xiaomi Home, el proceso real podría diferir ligeramente del anteriormente descrito. Siga siempre las instrucciones ofrecidas por la aplicación.
- Solo son compatibles las redes WiFi de 2,4 GHz.

Instalación

Uso del robot

5. Fregado

Nota:

- Se recomienda aspirar al menos tres veces el suelo antes de proceder con la primera sesión de fregado para reducir la acumulación excesiva de suciedad en el paño de fregado.
- Use cinta de barrera para evitar el fregado de áreas alfombradas o retire las alfombras antes de iniciar el fregado.
- Para evitar daños o corrosión, no añada líquidos de limpieza ni desinfectantes al depósito de agua.
- Recomendamos limpiar el paño de fregado cada 60 minutos para garantizar la eficacia de la limpieza y el flujo de agua.

① Ajuste el caudal nominal

Mueva el interruptor para ajustar el caudal según sus necesidades.

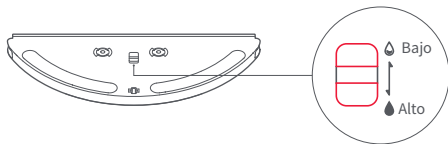

② Relleno del depósito de agua

Abrir el depósito de agua, rellenarlo y cerrarlo con cuidado

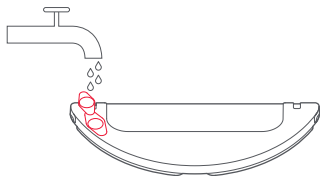

③ Montar el paño de fregado

Humedezca el paño de fregado y apriételo hasta que deje de gotear. Introdúzcalo en la ranura de montaje del depósito de agua.

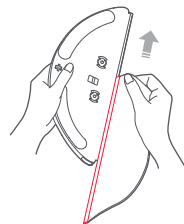

④ Instale el módulo

Deslice el módulo del paño de fregado en línea con las marcas de alineación de la parte posterior de la máquina hasta escuchar un "clic".

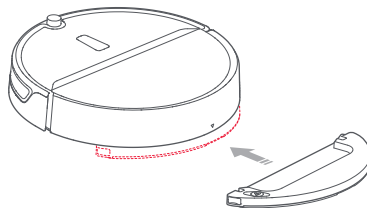

Instalación

Uso del robot

6. Inicie la limpieza.

Cuando la batería esté completamente cargada, el indicador de encendido permanecerá fijo. Pulse el botón  o utilice la aplicación para comenzar la limpieza.

7. Retirar el módulo de fregado.

Después de que la máquina complete la limpieza y regrese a la estación de carga, presione los dos pestillos laterales hacia adentro y tire para extraer el módulo de fregado.

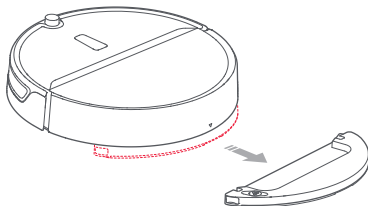



Nota:

- Cuando coloque la estación de carga sobre un suelo de madera, úsela siempre con la alfombrilla a prueba de humedad para evitar daños por ese motivo.
- Retire el módulo de fregado después de su función, vacíe el agua residual y limpie el paño para evitar la formación de moho u olores desagradables.
- Retire el módulo de fregado si no necesita utilizarlo.

Instrucciones de uso

Encendido/apagado

Mantenga pulsado el botón  para encender el robot. Se encenderá el indicador luminoso y el robot entrará en modo de espera. Si el robot está inactivo, mantenga pulsado el botón  para apagarlo y finalizar el ciclo de limpieza actual.

Nota:

el robot no puede apagarse cuando se encuentra en carga.

Limpiar

Pulse el botón  para iniciar la limpieza. Pulse cualquier botón para detener el ciclo de limpieza actual.

Nota:

- No es posible comenzar a limpiar con un nivel de batería demasiado bajo. Permita que el robot se cargue antes de reanudar la limpieza.
- Retire cualquier cable del suelo (incluyendo el cable de alimentación de la estación de carga) antes de proceder con la limpieza para evitar pérdidas de potencia o daños en el robot o en los cables.
- Si un proceso de limpieza termina en 10 minutos, se repite la limpieza de forma predeterminada.
- Si la batería se agota antes de completar la limpieza, el robot regresará a la estación para recargarse antes de reanudar la limpieza donde la dejó.

Cargando

Modo automático: tras la limpieza, el robot regresará automáticamente a la estación de carga.



Manual: Si está pausado, pulse el botón  para enviar el robot de vuelta a la estación de carga.

El indicador de encendido parpadea mientras el robot se está cargando.

Nota:

si el robot no puede encontrar la estación de carga, regresará a la ubicación de inicio más reciente. Coloque el robot manualmente en la estación de carga para recargarse.

Pausa

Con el robot en proceso de limpieza, pulse cualquier botón para pausarlo. Pulse el botón  para continuar con el proceso de limpieza o el botón  para detener el proceso y devolver la unidad a la estación.

Notas:

- El acoplamiento manual del robot en modo Pausa detendrá el ciclo de limpieza actual.
- Si continúa limpiando después de mover el robot, colóquelo próximo a su posición original antes de comenzar.

Método de limpieza

Una vez iniciado, el robot limpiará en un patrón en Z. Una vez que cubiertas todas las áreas, la unidad limpiará a lo largo de la pared para cubrir efectivamente todo el suelo. Después regresará automáticamente a la estación de carga.



Instrucciones de uso

Limpeza localizada

En modo de Espera o Pausa, mantenga presionado el botón  para iniciar la Limpieza localizada. El robot limpiará un círculo con un diámetro de 1,2 m (3,9 pies) siguiendo un patrón en espiral desde su punto de inicio. Tras la limpieza, el robot regresará al punto de inicio.

Nota:

comenzar la limpieza localizada en modo de Pausa detendrá el ciclo de limpieza actual.

Errores

Si se produce un error, el indicador de encendido parpadeará en rojo rápidamente y la unidad emitirá una indicación de voz. Consulte la sección “Solución de averías” para obtener más información.

Notas:

- El robot entrará automáticamente en modo de suspensión después de 10 minutos de inactividad en un estado de error.
- Acoplar el robot en modo de Error detendrá el ciclo de limpieza actual.



Suspensión

Si permanece inactivo durante más de 10 minutos, el robot entrará automáticamente en modo de Suspensión. El indicador de encendido parpadeará cada pocos segundos. Pulse cualquier botón para activar el robot.

Limpeza programada

Use la aplicación móvil para configurar limpiezas programadas. El robot limpiará automáticamente a las horas especificadas y regresará a la estación de carga tras cada limpieza.

Reiniciar WiFi

Si un teléfono móvil no logra conectarse al robot porque la configuración del router ha cambiado, ha olvidado la contraseña o por cualquier otro motivo, reinicie la red WiFi. Abra la cubierta superior para revelar el indicador WiFi, luego mantenga pulsados los botones  y  hasta que suene la alerta de voz "Restableciendo WiFi". El restablecimiento se completa cuando el indicador WiFi parpadea lentamente.

Nota:

la WiFi se desactivará automáticamente si el tiempo necesario para conectarse supera una hora. Si necesita volver a conectarse, restablezca el WiFi y vuelva a intentarlo.

Potencia de succión

Utilice la app Mi Home para escoger entre los modos Silencioso, Equilibrado, Potente o MAX. El modo Equilibrado es el predeterminado.

Modo No molestar (DND)

Con el modo DND activado finalizará un ciclo de limpieza activo, no se emitirá ninguna alerta de voz y la luz indicadora de encendido se atenuará. El modo No molestar se activa de forma predeterminada desde las 22:00 hasta las 08:00. Puede usar la aplicación móvil para desactivar el modo No molestar o cambiar su hora de entrada en vigor.

Mantenimiento rutinario

Depósito de polvo y filtro

* Limpiar semanalmente

1. Abra la cubierta superior del robot, apriete el pestillo del depósito de polvo, levántelo y extráigalo.

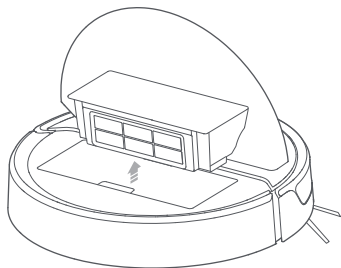

2. Extraiga el filtro y vacíe el depósito de polvo.

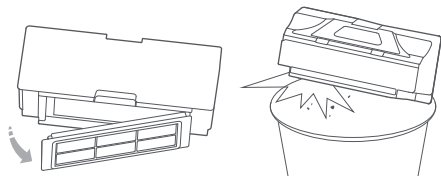

Cepillo principal

* Limpiar semanalmente

1. Dé la vuelta al robot y presione el pestillo de la cubierta del cepillo principal para desmontarla.
2. Retire el cepillo principal y sus rodamientos.
3. Retire cualquier cabello enredado.
4. Vuelva a montar el cepillo principal y sustituya la cubierta del cepillo.

Nota:

para lograr una limpieza adecuada, se recomienda sustituir el cepillo principal cada 6-12 meses.

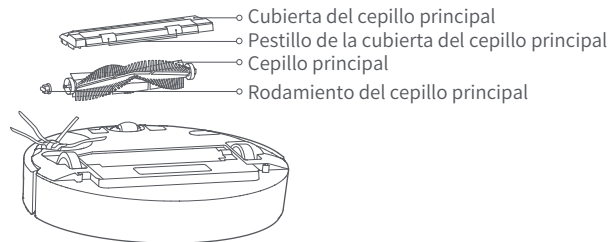

Mantenimiento rutinario

Limpie el filtro lavable

* Se debe limpiar cada dos semanas.

1. Enjuague el depósito de polvo con agua limpia. Agítelo suavemente y vacíe el agua sucia.

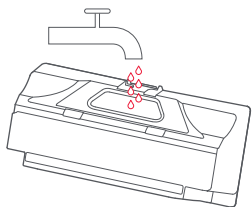

Nota:
para evitar bloqueos en el filtro, use únicamente agua potable. No use líquidos de limpieza.

2. Retire el filtro y enjuáguelo con agua.

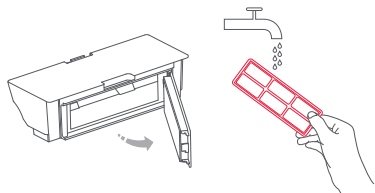

Nota:
para evitar daños, no toque la superficie del filtro con las manos, cepillos ni objetos punzantes.

3. Si es necesario, enjuague y golpee el marco del filtro repetidamente para eliminar toda la suciedad posible.



4. Permita que el filtro se seque antes de volver a montarlo.

Nota:
seque el filtro completamente antes de usarlo. (Al menos durante 24 horas)

Batería

El robot está dotado con un paquete de batería recargable de iones de litio de alto rendimiento. Para conservar el rendimiento de la batería, mantenga cargado el robot.

Nota:
si no tiene previsto utilizar el robot durante un periodo prolongado, apáguelo antes de guardarlo y cárguelo al menos una vez cada tres meses para evitar daños por descarga excesiva en la batería.

Estación de carga

* Limpiar mensualmente

Utilice un paño seco suave para limpiar los contactos de carga.

Mantenimiento rutinario

Cepillo lateral

* Limpieza mensual

1. Dé la vuelta al robot y extraiga el tornillo que sujeta el cepillo lateral.
2. Extraiga el cepillo lateral y límpielo.
3. Vuelva a instalar el cepillo lateral y apriete el tornillo.

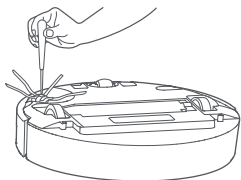

Nota:

se recomienda cambiar el cepillo lateral cada 3-6 meses para mantener la calidad de la limpieza.

Paño de fregado

* Se debe limpiar después de cada uso.

1. Extraiga el paño de fregado del módulo de fregado.

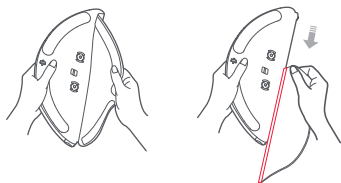

2. Limpie y seque el paño de fregado.

Nota:

- Retire siempre el paño de frenado después del uso para el bloquear el filtro.
- La acumulación excesiva de suciedad en el paño de fregado repercute en la calidad del proceso de limpieza. Usar siempre un paño limpio.
- Recomendamos sustituir el paño de fregado cada 3 o 6 meses para conservar la calidad de la limpieza.

Montaje del filtro

* Se recomienda su sustitución cada 1-3 meses

1. Desplace el dedo a lo largo de la lengüeta para desmontar ambos filtros.
2. Instale los filtros nuevos.



Nota:

se recomienda cambiar los filtros cada 1-3 meses, en función de la calidad del agua y la frecuencia de uso, para garantizar la calidad de la limpieza.

Mantenimiento rutinario

Rueda omnidireccional

* Proceder a su limpieza cuando sea necesario

1. Dé la vuelta al robot.
2. Utilice un destornillador pequeño para hacer palanca y retirar el eje y la rueda.
3. Enjuague el eje y la rueda con agua para eliminar toda acumulación de suciedad y cabellos.
4. Seque y presione la rueda para introducirla en su sitio.

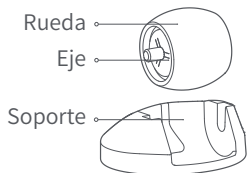

Nota:
el soporte de la rueda omnidireccional no se puede extraer.

Sensores del robot

* Proceder a su limpieza cuando sea necesario

Utilice un paño seco y suave para limpiar todos los sensores, incluyendo los siguientes:

1. Cuatro sensores de desnivel en la base del robot.
2. Sensor de obstáculos en la parte delantera del robot.
3. Contactos de carga en la base del robot.
4. Sensores de detección de movimiento en la base del robot.

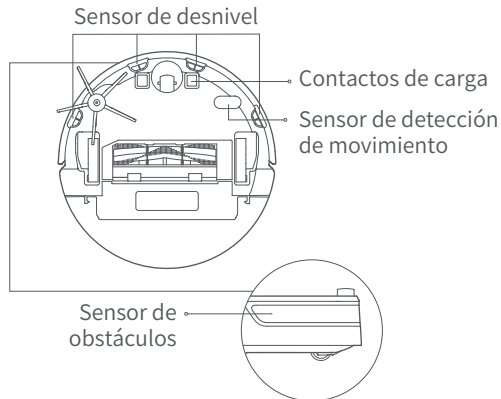

Mantenimiento rutinario



Reinicio del sistema

Si el robot no responde al pulsar un botón o no se puede apagar, reinicie el sistema manteniendo pulsado el botón . El robot se reiniciará automáticamente después de reiniciar.

Actualización de firmware

Actualice el robot utilizando la app Mi Home. Disponga el robot en la estación de carga y asegúrese de que su nivel de batería sea superior al 20 % antes de proceder con la actualización. El indicador de encendido parpadeará rápidamente en blanco durante la actualización del firmware.

Restablecer valores de fábrica

Si el robot no funciona tras un reinicio del sistema, mantenga pulsados los botones  y  simultáneamente hasta escuchar el mensaje de voz “Restableciendo la configuración de fábrica”.

El robot se restaurará entonces a la configuración de fábrica.

Ignore el mensaje de voz “Restablecer la conexión WiFi”.

Parámetros básicos

Robot

Nombre	Parámetros
modelo	roborock E4
Dimensiones	350 × 350 × 90,5 mm
Batería	Batería de litio de 14,4 V/5200 mAh
Peso	3,0 kg, aproximadamente
Conexión inalámbrica	Conexión WiFi inteligente
Tensión nominal	14,4 V de CC
Potencia nominal	58 W
Tiempo de carga	< 6 h

Estación de carga

Nombre	Parámetros
Modelo	CDZ14RR o CDZ15RR
Dimensiones	151 × 130 × 98 mm
Potencia nominal	28 W
Entrada nominal	100–240 V CA
Salida nominal	20VDC 1,2A
Frecuencia nominal	50-60 Hz
Cargar batería	Batería de litio de 14,4 V/5200 mAh

Solución de problemas

Si se produce un error durante el proceso de limpieza, el indicador de encendido parpadeará en rojo rápidamente y se reproducirá una alerta de voz. Consulte la siguiente tabla para obtener las opciones de resolución.

Error	Solución
Error 2: Limpie y golpee ligeramente el protector.	El protector está atascado. Golpee ligera y reiteradamente el protector para eliminar cualquier material extraño. De no encontrar materiales extraños, desplace la unidad a una nueva ubicación y reiniciela.
Error 3: Traslade el robot a otra ubicación y reanude la limpieza.	Las ruedas están en desnivel. Acerque el robot a su ubicación inicial y vuelva a intentarlo.
Error 4: Limpie los sensores de desnivel, acerque el robot y vuelva a intentarlo.	Las ruedas están en desnivel. Traslade el robot más cerca y vuelva a intentarlo. Este error también puede deberse a la presencia de suciedad en los sensores de desnivel. Limpie los sensores de desnivel y vuelva a intentarlo.
Error 5: Desmonte el cepillo principal, limpie el cepillo y los rodamientos.	El cepillo principal puede haberse enredado con restos de suciedad. Retire y limpie el cepillo principal y su rodamiento.
Error 6: Extraiga el cepillo lateral y límpielo.	El cepillo lateral podría haberse enredado con restos de suciedad. Desmóntelo y límpielo.
Error 7: retire todo resto de suciedad enredado en el cepillo principal. Traslade el robot más cerca y reanude la limpieza.	Las ruedas principales podrían estar bloqueadas. Desmóntelas y límpielas.
Error 8: Retire cualquier obstáculo que se encuentre alrededor del robot.	El robot puede estar atascado. Retire cualquier obstáculo que haya alrededor.
Error 9: Monte el depósito de polvo y el filtro.	Vuelva a montar el depósito de polvo y el filtro. Compruebe que estén debidamente montados. Si el problema persiste, pruebe a sustituir el filtro.
Error 10: Verifique que el filtro esté seco o proceda a limpiarlo.	El filtro no está completamente seco. Permita que el filtro se seque durante 24 horas. El filtro también podría estar bloqueado y precisar limpieza. Si el problema persiste, sustituya el filtro.

Solución de problemas

Error 12: el nivel de la batería es demasiado bajo. Cargue la batería antes del uso.	Batería baja. Cargue la batería antes del uso.
Error 13: Error de carga. Limpie los contactos de carga.	Utilice un paño seco suave para limpiar los contactos de carga del robot y de la estación de carga.
Error 14: Error de la batería.	La temperatura de la batería es demasiado alta o demasiado baja. Espere a que recuperen su temperatura normal.
Error 17: Error del módulo del cepillo lateral. Reinicie el sistema.	El cepillo lateral está experimentando un fallo. Reinicie el sistema.
Error 18: Error del ventilador de aspiración. Reinicie el sistema.	El ventilador de aspiración está sufriendo un fallo. Reinicie el sistema.
Error 20: Limpie el sensor de detección de movimiento y vuelva a colocar el robot donde se detuvo.	El sensor de detección de movimiento podría estar sucio. Use un paño seco para limpiar el sensor y coloque el robot de nuevo donde se detuvo antes de reiniciarse.
Error 23: Limpie la baliza de ubicación de la estación.	La baliza de ubicación de la estación está sucia. Límpiela.
Error interno. Reinicie el sistema.	Se ha producido un problema causado por un error interno. Reinicie el sistema.

Especificaciones de la conexión WiFi

Servicio	Protocolo	Rango de frecuencia	Máx. potencia de salida
WiFi	802,11 b/g/n	2400-2483,5 MHz	< 20 dBm

Preguntas frecuentes

Problema	Solución
El producto no se enciende	El nivel de batería es demasiado bajo. Disponga el robot en la estación de carga para que se cargue antes del uso. La temperatura de la batería es demasiado alta o demasiado baja. Utilice el robot solo en el intervalo de temperatura de entre 4-40 °C (39-104 °F).
El producto no se carga	Si la estación de carga no recibe alimentación, compruebe que ambos extremos del cable de alimentación estén conectados correctamente. Si el contacto es deficiente, limpie las áreas de contacto de la estación de carga y del robot. La alimentación se restaura cuando se ilumina el indicador luminoso de encendido.
Carga lenta	Durante el uso a altas o bajas temperaturas, el robot reducirá automáticamente la velocidad de carga para prolongar la vida útil de la batería. Las zonas del contacto de carga podrían estar sucias. Utilice un paño seco para limpiarlas.
Incapaz de alcanzar la estación de carga	Hay demasiados obstáculos alrededor de la estación de carga. Despeje el área o desplace la estación. El robot se encuentra demasiado lejos de la estación de carga. Dispóngalo más cerca y vuelva a intentarlo.
Funcionamiento anómalo	Vuelva a poner el robot en funcionamiento.
Se genera ruido durante la limpieza	El cepillo principal, el cepillo lateral o la rueda principal podrían estar bloqueados. Apague el robot y límpielo. Si la rueda omnidireccional está obstruida, extráigala para limpiarla.
La limpieza es deficiente o el polvo se cae	El depósito de polvo está lleno y debe vaciarse. El filtro está obstruido y precisa limpieza. El cepillo principal está obstruido y requiere limpieza.
No es posible conectarse a la red WiFi	El WiFi está desactivado. Restablezca la conexión WiFi e inténtelo de nuevo. La intensidad de la señal WiFi es deficiente. Asegúrese de que el robot se encuentre en una zona con una buena cobertura WiFi. Conexión WiFi anómala. Restablezca la conexión WiFi y descargue la versión más reciente de la aplicación móvil para volver a intentar establecer conexión. No es posible conectarse a la red WiFi. Quizá haya algún problema con los ajustes de su router. Contacte con el servicio de atención al cliente de Roborock para obtener asistencia en el procedimiento de solución de problemas.
La limpieza programada no funciona	El nivel de la batería es demasiado bajo. La limpieza programada solo puede comenzar con un nivel de batería por encima del 20 %.
¿Consume energía el robot mientras se encuentre en la estación de carga?	El robot consume energía mientras se encuentra en la estación de carga para mantener el rendimiento de la batería, pero es un consumo extremadamente bajo.
¿Debe cargarse el robot al menos 16 horas las tres primeras veces que se usa?	No. El robot puede utilizarse en cualquier momento tras haberlo cargado por completo en una ocasión.

Preguntas frecuentes

Problema	Solución
No se reanuda el proceso de limpieza tras la carga	Asegúrese de que el robot no se encuentre en modo No molestar (DND). El modo DND impide el proceso de limpieza. Al limpiar espacios que requieran recarga, si el robot se ha colocado manualmente sobre la estación de carga antes de recargarse automáticamente, no podrá reanudar la limpieza.
El robot no regresa a la estación de carga tras la limpieza localizada o cuando se ha trasladado manualmente.	Tras una limpieza localizada o un cambio de ubicación significativo, el robot regenerará el mapa. Si la estación de carga está demasiado lejos, el robot podría no poder regresar para recargarse y habría que colocarlo sobre el cargador manualmente.
El robot ha comenzado a ignorar, y no limpiar, ciertas zonas	El sensor de obstáculos podría estar sucio. Límpielo con un paño seco suave.
Fregado sin agua o con poca agua	Compruebe si hay agua en el depósito, enjuague el paño de fregado, sustituya el filtro o siga las instrucciones del manual de usuario para montar correctamente el paño de fregado.
Fregado con demasiada agua	Asegúrese de que la tapa del depósito de agua y el filtro estén instalados correctamente.

Declaración de conformidad de la UE

Por la presente, nosotros:

Nombre del fabricante	Beijing Roborock Technology Co.,Ltd.
Dirección	Floor6, Suite6016, 6017, 6018, BuildingC, Kangjian Baosheng Plaza, No.8 Heiquan Road, Haidian District, Beijing, P.R.CHINA

Dfirmamos que esta Declaración de conformidad se emite bajo nuestra entera responsabilidad y que los productos:

Descripción del producto	Robot aspirador y accesorios
Nombre(s) del tipo (modelo)	roborock E4

Cumplen los requisitos y cuentan con verificación realizada a través de pruebas con la disposición de las siguientes directivas de la UE:

Directiva RED 2014/53/EU Artículo 3.1 a): Seguridad y salud 1. EN 60335-1: 2012+AC:2014+A11:2014 +A13:2017+A1:2019+A14:2019+A2:2019 2. EN 60335-2-2:2010 + A11:2012 + A1:2013 3. EN 62311:2008 4. EN 62233:2008	1. Aparatos electrodomésticos y análogos - Seguridad. Parte 1: Requisitos generales 2. Aparatos electrodomésticos y análogos - Seguridad. Parte 2-2: Requisitos particulares para aspiradores y aparatos de limpieza por aspiración de agua 3. Evaluación de equipos electrónicos y eléctricos relacionados con restricciones relativas a la exposición de las personas a campos electromagnéticos (de 0 Hz a 300 GHz). 4. Métodos de medición para campos electromagnéticos de electrodomésticos y aparatos similares con respecto a la exposición humana.
---	--

Declaración de conformidad de la UE

<p>Directiva RED 2014/53/EU Artículo 3.1 b): CEM 1. ETSI EN 301 489-1 V2.2.3 2. Borrador ETSI EN 301 489-17 V3.2.2 3. EN 55014-1:2017 4. EN 55014-2: 2015 5. EN 61000-3-2: 2014 6. EN 61000-3-3: 2013</p>	<p>1. Estándar de Compatibilidad electromagnética (EMC) para equipos y servicios de radio; Parte 3: 1: Requisitos técnicos comunes; estándar armonizado de compatibilidad electromagnética 2. Estándar de Compatibilidad electromagnética (EMC) para equipos y servicios de radio; Parte 17: Condiciones específicas para sistemas de transmisión de datos de banda ancha; estándar armonizado de compatibilidad electromagnética 3. Compatibilidad electromagnética - Requisitos para electrodomésticos, herramientas eléctricas y aparatos análogos Parte 1: Emisión 4. Compatibilidad electromagnética - Requisitos para electrodomésticos, herramientas eléctricas y aparatos análogos Parte 2: Inmunidad - Norma de familia de productos 5. Compatibilidad electromagnética (CEM) - Parte 3-2: Límites - Límites para emisiones de corriente armónica (corriente de entrada al equipo ≤ 16 A por fase). 6. Compatibilidad electromagnética (CEM) - Parte 3-3: Límites. Limitación de las variaciones de tensión, fluctuaciones de tensión y flicker en las redes públicas de suministro de baja tensión para equipos con corriente asignada ≤ 16 A por fase y no sujetos a una conexión condicional.</p>
<p>Directiva RED 2014/53/EU Artículo 3.2: Espectro de radio EN 300 328 V2.1.1</p>	<p>Sistemas de transmisión de banda ancha; transmisión de datos del equipo en funcionamiento en la banda de 2,4 GHz ISM y con técnicas de modulación de banda ancha; estándar armonizado que abarca los requisitos esenciales del artículo 3.2 de la directiva 2014/53/EU</p>
<p>Directiva RoHS 2011/65/UE EN50581:2012</p>	<p>Documentación técnica para la evaluación de productos eléctricos y electrónicos con respecto a la restricción de sustancias peligrosas</p>
<p>Descripción del producto</p>	<p>Estación de carga y accesorios</p>
<p>Nombre(s) del tipo (modelo)</p>	<p>Estación de carga, modelo: CDZ14RR o CDZ15RR</p>

Cumplen los requisitos y cuentan con verificación realizada a través de pruebas con la disposición de las siguientes directivas de la UE:

Declaración de conformidad de la UE

Directiva 2014/35/EU de bajo voltaje 1. EN 60335-1:2012 + A11:2014 + AC:2014 + A13:2017 2. EN 60335-2-29:2004 + A2:2010+A11: 2018 3. EN 62233:2008	1. Aparatos electrodomésticos y análogos - Seguridad. Parte 1: Requisitos generales 2. Aparatos electrodomésticos y análogos - Seguridad. Parte 2-29: Requisitos particulares para los cargadores de baterías 3. Métodos de medición para campos electromagnéticos de electrodomésticos y aparatos similares con respecto a la exposición humana.
Directiva CEM 2014/30/EU 1. EN 55014-1:2006+A1+A2 EN 55014-1:2017 2. EN 55014-2: 2015 3. EN 61000-3-2: 2014 4. EN 61000-3-3: 2013	1. Compatibilidad electromagnética - Requisitos para electrodomésticos, herramientas eléctricas y aparatos análogos Parte 1: Emisión 2. Compatibilidad electromagnética - Requisitos para aparatos electrodomésticos, herramientas eléctricas y aparatos análogos Parte 2: Inmunidad - Norma de familia de productos 3. Compatibilidad electromagnética (CEM) - Parte 3-2: Límites - Límites para emisiones de corriente armónica (corriente de entrada al equipo ≤ 16 A por fase). 4. Compatibilidad electromagnética (CEM) - Parte 3-3: Límites. Limitación de las variaciones de tensión, fluctuaciones de tensión y flicker en las redes públicas de suministro de baja tensión para equipos con corriente asignada ≤ 16 A por fase
Directiva RoHS 2011/65/UE EN50581:2012	Documentación técnica para la evaluación de productos eléctricos y electrónicos con respecto a la restricción de sustancias peligrosas

Persona responsable de realizar esta declaración:

Nombre impreso: Rui.Shen

Puesto/cargo: Director de calidad

Firma: Rui.Shen.

Fecha de emisión: 9 de marzo de 2020

Lugar de expedición: Floor 6, Suite 6016, 6017, 6018, Building C, Kangjian Baosheng Plaza,
No. 8 Heiquan Road, Haidian District, Beijing, P.R. CHINA

Información sobre la Directiva de Residuos de Aparatos Eléctricos y Electrónicos (WEEE, por sus siglas en inglés)

Correcta eliminación de este producto. Esta marca indica que este producto no debe eliminarse junto con el resto de desechos domésticos en toda la UE. Para evitar posibles daños en el medio ambiente o en la salud humana derivados de los vertidos de residuos incontrolados, recíclelo de forma responsable para fomentar la reutilización sostenible de los recursos materiales. Para devolver su dispositivo utilizado, emplee los sistemas de recogida y devolución o póngase en contacto con la tienda en la que adquirió este producto. Se pueden encargar de reciclar el producto de forma segura para el medio ambiente.



Información sobre la garantía

Información sobre la garantía

El período de garantía depende de las leyes del país donde se vende el producto, y la garantía es responsabilidad del vendedor.

La garantía solamente cubre defectos de fabricación o en los materiales.

Las reparaciones realizadas en garantía solamente las realizará un centro de reparaciones autorizado. Cuando se presente una reclamación en periodo de garantía, se debe enviar también la factura de compra (en la que aparece la fecha de venta).

La garantía no se aplicará en el caso de:

Desgaste normal

Uso incorrecto, por ejemplo sobrecarga del aparato, uso de accesorios no aprobados, el uso de la fuerza, daños provocados por influencias externas, daños causados por el incumplimiento del manual del usuario,

p.ej. la conexión a una red eléctrica inadecuada o el incumplimiento de las instrucciones de instalación

Aparatos parcial o totalmente desmontados.

Seguridad láser

El sensor de distancia láser de este producto cumple con los estándares para productos láser de Clase I en IEC 60825-1:2014 y no genera ninguna radiación láser peligrosa.

Robot Vacuum Cleaner

Manufacturer: Beijing Roborock Technology Co., Ltd.

Product Model: roborock E4

Address of Manufacturer: Floor 6, Suite 6016, 6017, 6018, Building C, Kangjian Baosheng Plaza,
No.8 Heiquan Road, Haidian District, Beijing, P.R.CHINA

For more product information, visit our website: www.roborock.com

For after-sales support, email our after-sales service team:

US/Non-Europe Support: support@roborock.com

Europe Support: support@roborock-eu.com

