

Roborock S7 Manuel d'utilisation de l'aspirateur robot

Lisez attentivement ce manuel d'utilisation avant d'utiliser le produit et rangez-le soigneusement pour référence future.

Français

Contenu

051	Informations de sécurité
055	Dépannage de l'aspirateur robot Roborock
056	Présentation du produit
062	Installation
067	Se connecter à l'application
069	Instructions
073	Entretien de routine
083	Paramètres de base
084	Erreurs
086	Problèmes courants
088	Déclaration de conformité pour l'UE
092	Informations DEEE
093	Informations de garantie

Informations de sécurité

Restrictions

- Ce produit n'est prévu que pour le nettoyage de sols intérieurs, ne l'utilisez pas à l'extérieur (par exemple, sur une terrasse ouverte), sur une surface autre que le sol (par exemple, sur un canapé), ou dans un environnement commercial ou industriel.
- N'utilisez pas ce produit sur des surfaces en hauteur sans barrières, par exemple, sur le sol d'une mezzanine, une terrasse ouverte ou le dessus d'un meuble.
- N'utilisez pas ce produit lorsque la température ambiante est supérieure à 40 °C (104 °F) ou inférieure à 4 °C (39 °F).
- Avant d'utiliser le produit, retirez les câbles du sol ou placez-les sur le côté pour éviter que l'aspirateur ne tire dessus.
- Pour éviter de bloquer le produit et d'endommager des objets de valeur, retirez les objets légers (tels que des sacs plastiques) et les objets fragiles (tels que des vases) du sol avant le nettoyage.
- Les enfants doivent être surveillés pour éviter qu'ils ne jouent avec l'appareil.
- Ce produit n'est pas prévu pour être utilisé par des personnes (y compris les enfants) dont les capacités physiques, sensorielles ou mentales sont réduites ou qui manquent d'expérience et de connaissances, sauf si elles sont surveillées

Informations de sécurité

ou ont reçu des instructions sur l'utilisation du produit par une personne responsable de leur sécurité (CB).

- Ce produit peut être utilisé par des enfants âgés de 8 ans ou plus et par des personnes dont les capacités physiques, sensorielles ou mentales sont réduites ou qui manquent d'expérience et de connaissances si elles sont surveillées ou ont reçu des instructions sur l'utilisation sécurisée du produit et comprennent les risques impliqués. Les enfants ne doivent pas jouer avec ce produit. Le nettoyage et l'entretien utilisateur ne doivent pas être effectués par des enfants sans surveillance (UE).
- Gardez les outils de nettoyage de la brosse principale hors de portée des enfants.
- Ne placez aucun objet et aucune personne (enfants et animaux compris) sur le produit, qu'il soit en fonctionnement ou non.
- Gardez vos cheveux, vos vêtements amples, vos doigts ou toutes autres parties de votre corps à l'écart des ouvertures lorsque l'appareil est en marche.
- N'utilisez pas le produit sur des objets brûlants (tels que des mégots de cigarette).
- N'utilisez pas le produit sur des tapis à poils longs (l'efficacité du produit peut également être réduite sur les tapis sombres).
- N'utilisez pas le produit pour aspirer des objets durs ou tranchants (tels que des débris de décoration, du verre et des clous).

Informations de sécurité

- Ne transportez pas le produit par son pare-chocs vertical, son capot supérieur ou son pare-chocs.
- Avant de nettoyer ou d'entretenir le produit, il doit être éteint et sa fiche doit être débranchée de la prise électrique.
- N'utilisez pas de chiffon humide ou de liquides pour nettoyer le produit.
- Utilisez le produit conformément aux instructions du manuel. L'utilisateur sera tenu pour responsable de toute perte ou de tout endommagement résultant d'une utilisation incorrecte.
- Ce produit est muni de batteries qui ne peuvent être remplacées que par des personnes compétentes.

Batterie et rechargement

AVERTISSEMENT

- Ne rechargez pas des batteries non rechargeables.
- N'utilisez que le bloc d'alimentation détachable Roborock CDZ11RR ou CDZ12RR fourni avec ce produit pour recharger la batterie.
- Ne démontez pas, réparez pas ou modifiez pas la batterie ou la station de chargement.

Informations de sécurité

- Gardez la station de chargement à l'écart de la chaleur (par exemple, des radiateurs).
- N'essuyez pas les contacts de rechargement avec un chiffon humide ou vos mains mouillées.
- Si le cordon d'alimentation est endommagé, cessez immédiatement de l'utiliser. Il doit être remplacé par le fabricant, l'un de ses techniciens ou une personne disposant d'une qualification similaire pour éviter tout risque.
- Assurez-vous que le produit est éteint avant de l'expédier.
- Nous vous conseillons d'utiliser l'emballage d'origine.
- Si vous rangez le robot, rechargez-le complètement et éteignez-le avant de la placer dans un endroit frais et sec. Rechargez-le au moins tous les trois mois pour éviter que la batterie ne se décharge trop.
- Afin de respecter les exigences liées aux radiofréquences, une distance de séparation de 20 cm ou plus doit être maintenue entre cet appareil et toute personne lorsque l'appareil est en marche. Dans un souci de conformité, les opérations à distance plus proche ne sont pas recommandées.
- L'antenne utilisé pour cet émetteur ne doit pas être placée au même endroit qu'une autre antenne ou qu'un autre émetteur.

Dépannage de l'aspirateur robot Roborock

Nom	Dépannage
Robot	Problème répertorié dans le manuel d'utilisation
	Impossible d'allumer le produit
	La brosse principale, la brosse latérale, le ventilateur ou les roulettes principales ne fonctionnent pas
Station de chargement	Le robot n'est pas alimenté
Câble d'alimentation	La station de chargement n'est pas alimenté

Présentation du produit

Robot

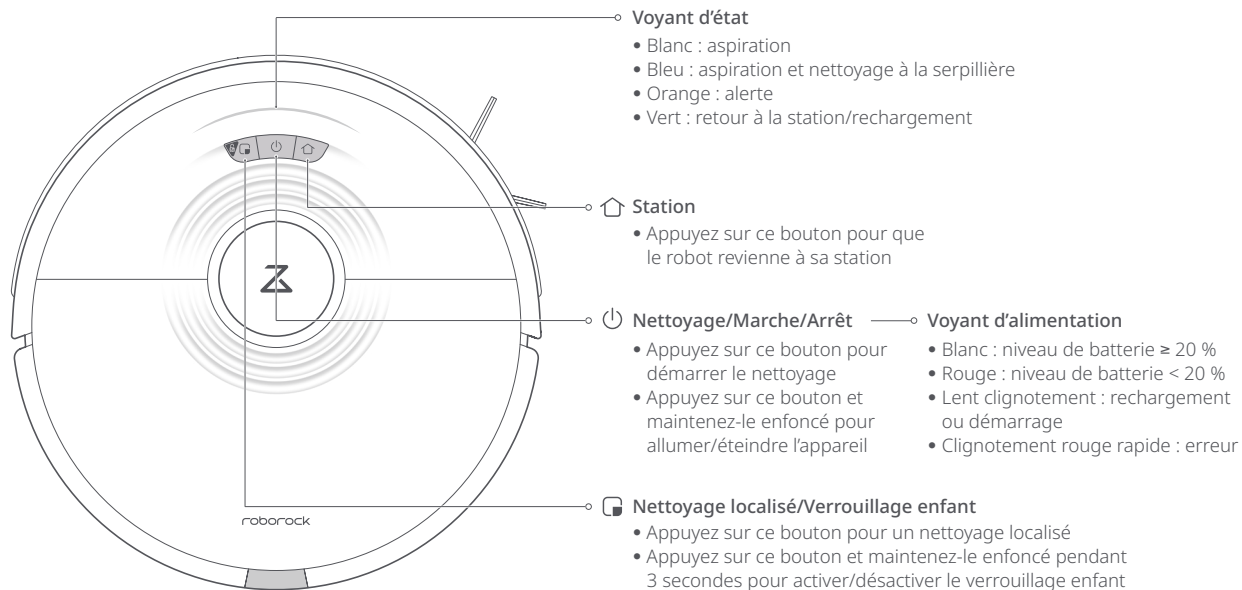

Remarque : appuyez sur n'importe quel bouton pour mettre en pause le robot lorsqu'il nettoie ou revient à sa station.

Présentation du produit

Liste des pièces

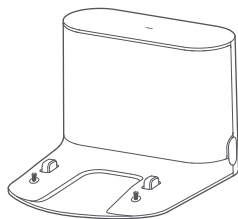

Station de chargement

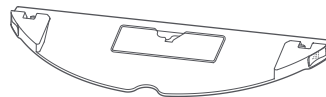

Support de serpillière VibraRise

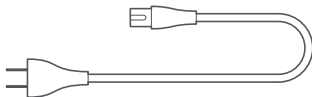

Câble d'alimentation



Serpillère VibraRise

Présentation du produit

Robot

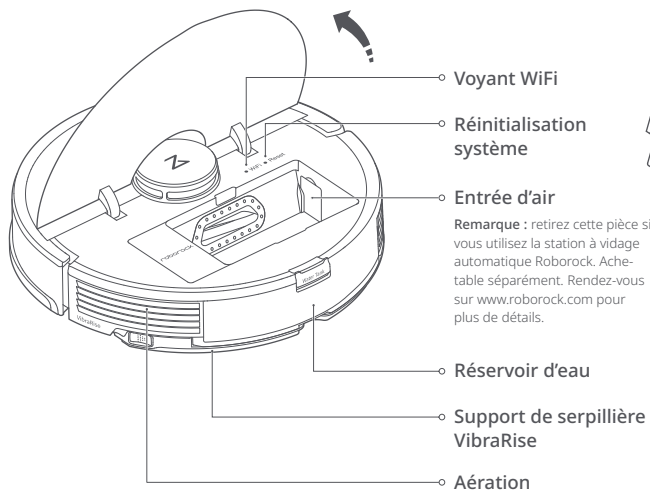

Bac à poussière

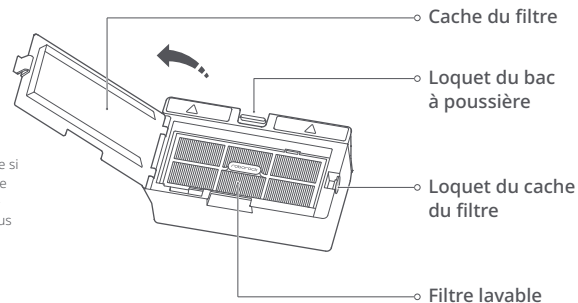

Présentation du produit

Robot et capteurs

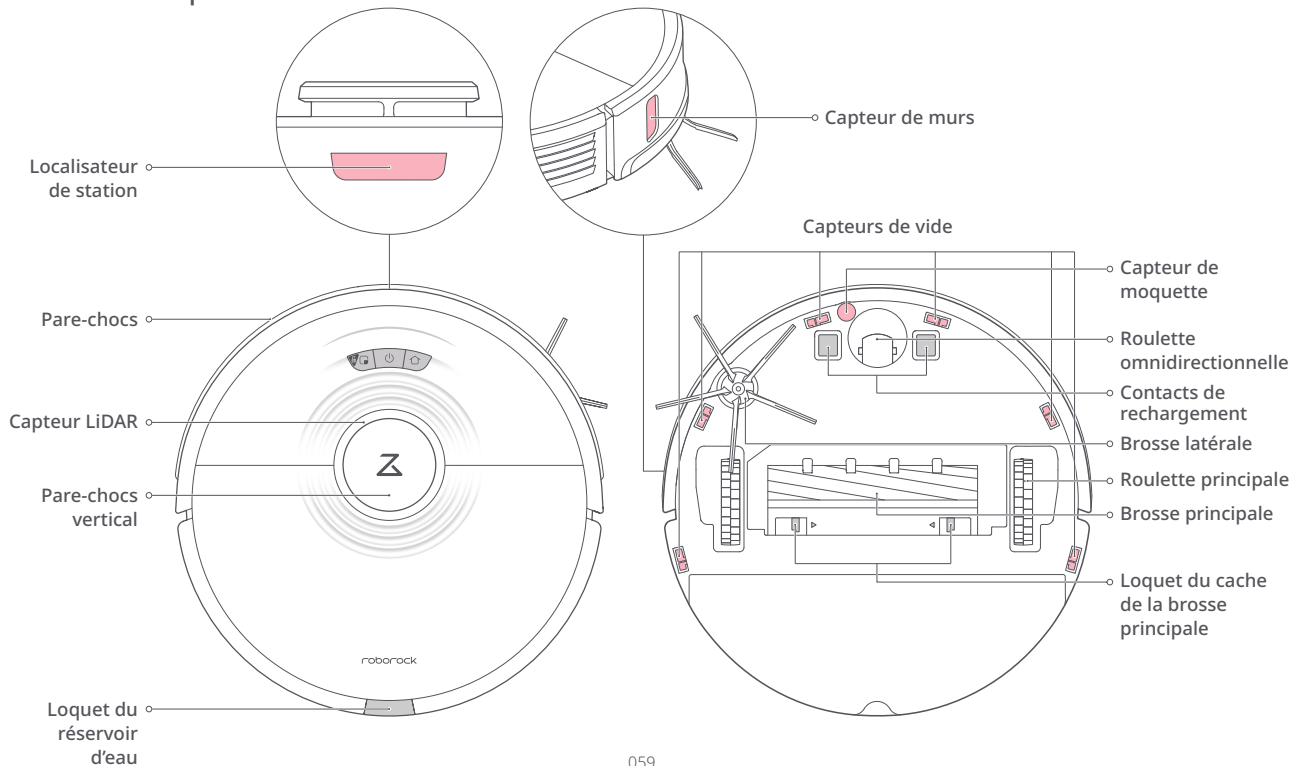

Présentation du produit

Module VibraRise

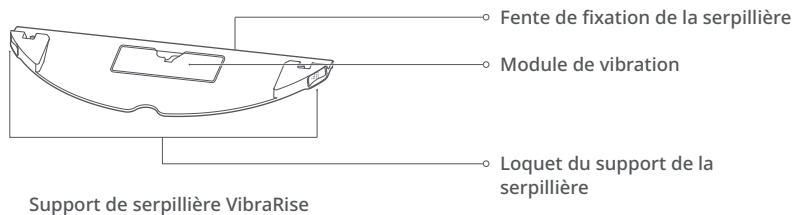
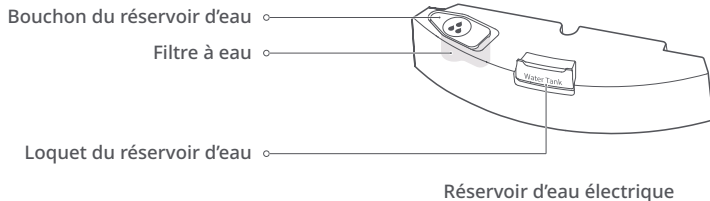

Présentation du produit

Station de chargement

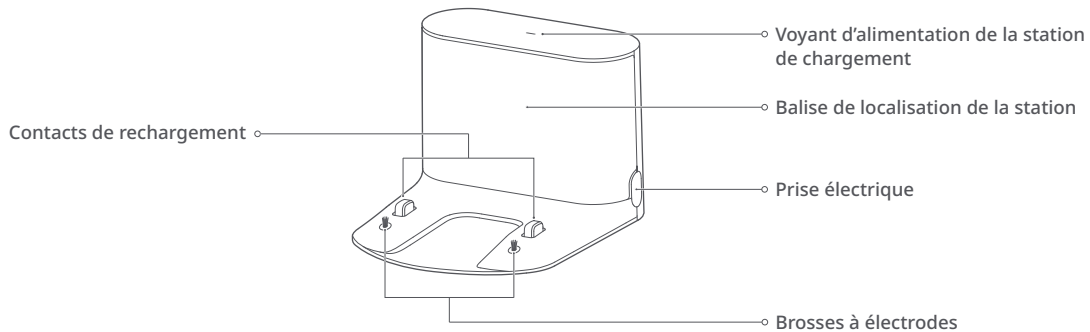

Installation

Important

1. Rangez les câbles et objets détachés du sol et déplacez tout objet instable, fragile, précieux ou dangereux afin d'éviter toute blessure et tout dommage matériel dus à des objets qui seraient happés, frappés ou heurtés par le robot.

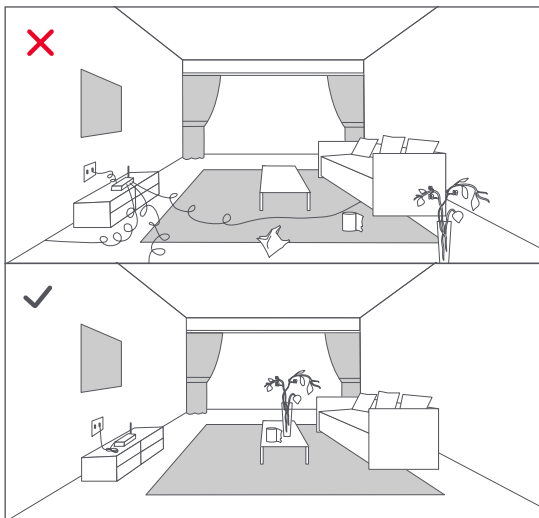

2. Si vous employez ce robot dans une zone surélevée, utilisez toujours une barrière de sécurité physique pour empêcher les chutes accidentelles qui pourraient entraîner des blessures ou des dommages matériels.

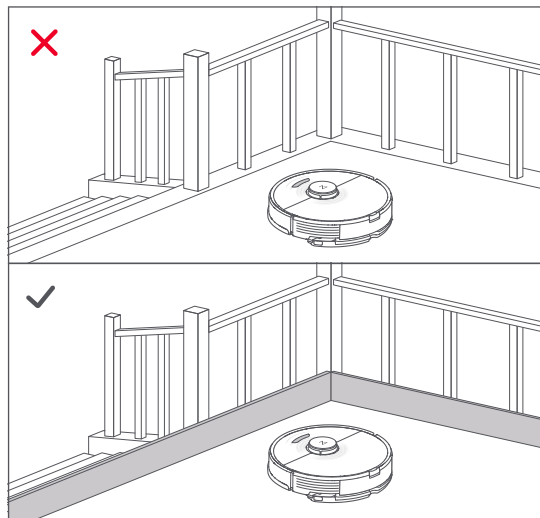

Remarque : lorsque vous utilisez votre robot pour la première fois, suivez-le attentivement tout au long de son parcours de nettoyage en prenant garde aux obstacles majeurs. Le robot pourra nettoyer seul lors des prochaines utilisations.

Installation

1 Positionner la station de chargement

Gardez la station de chargement sur une surface plane et à niveau contre un mur. Connectez le câble d'alimentation à la station de chargement et rangez les câbles présents au sol. Pour garantir une meilleure expérience utilisateur avec l'application mobile, placez la station de chargement dans une zone disposant d'une bonne couverture WiFi.

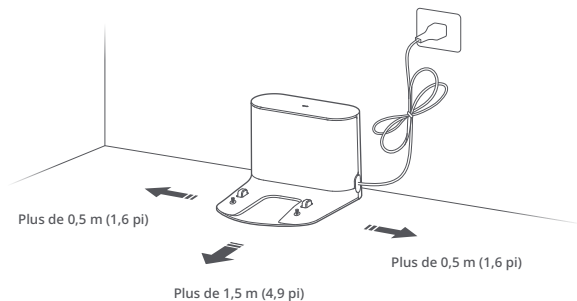

Remarque :

- Laissez au moins 0,5 m (1,6 pi) d'espace de chaque côté et plus de 1,5 m (4,9 pi) devant la station de chargement.
- Si le câble d'alimentation est vertical par rapport au sol, il risque d'être happé par le robot, ce qui peut entraîner un débranchement de la station de chargement.
- Le voyant de la station de chargement est allumé lorsqu'il est alimenté et éteint lorsque le robot charge.
- Ne placez pas la station de chargement à un endroit directement exposé à la lumière du soleil et ne masquez pas la balise de localisation. Sinon, le robot risque de ne pas réussir à revenir automatiquement à sa station de chargement.
- Utilisez du ruban adhésif double face pour coller la station de chargement.

2 Fixer la station de chargement avec du ruban adhésif

Essayez le sol de la zone où vous placerez la station de chargement à l'aide d'un chiffon sec, puis fixez la station en place en apposant du ruban adhésif double face au bas de la station.

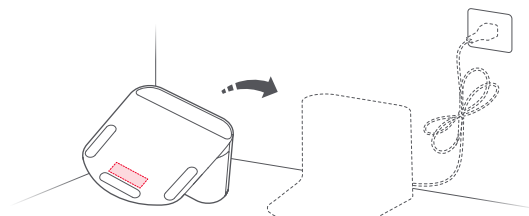

Remarque :

- L'utilisation de ruban adhésif double face pour fixer la station de chargement est facultative.
- Si nécessaire, retirez lentement le ruban adhésif double face pour réduire les résidus de colle.

Installation

3 Allumer et recharger le robot

Appuyez sur le bouton  et maintenez-le enfoncé pour allumer le robot. Lorsque le voyant d'alimentation s'allume, placez le robot sur la station pour le recharger. Pour conserver les hautes performances de la batterie lithium-ion rechargeable, gardez le robot chargé.

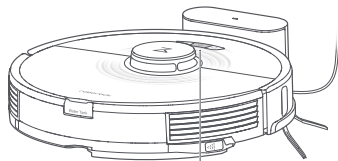

La couleur du voyant d'alimentation indique le niveau de la batterie :

- Blanc : niveau de batterie \geq 20 %
- Rouge : niveau de batterie $<$ 20 %

Remarque : il est possible que le robot ne s'allume pas lorsque la batterie est faible. Dans ce cas, placez directement le robot sur sa station pour le recharger.

4 Nettoyer le sol à la serpillière

Remarque : pour éviter l'accumulation excessive de saleté sur la serpillière, les sols devraient être aspirés au moins trois fois avant le premier cycle de nettoyage à la serpillière.

1. Retirer le réservoir d'eau

Libérez le loquet du réservoir d'eau et faites glisser le réservoir vers l'arrière.

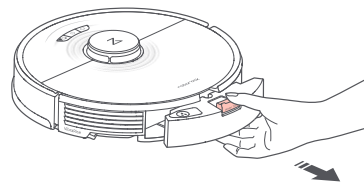

2. Remplir le réservoir d'eau

Ouvrez le réservoir d'eau, remplissez-le d'eau, puis refermez-le fermement.

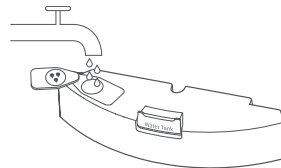

Remarque :

- Remplissez-le uniquement d'eau. Les liquides de nettoyage et/ou désinfectants peuvent entraîner une corrosion du réservoir d'eau.
- Utilisez uniquement de l'eau froide/à température ambiante. L'eau chaude peut entraîner une déformation du réservoir d'eau.

Installation

3. Réinstaller le réservoir d'eau

Faites glisser le réservoir d'eau le long des rainures jusqu'à ce qu'il soit en place et que vous entendiez un clic.

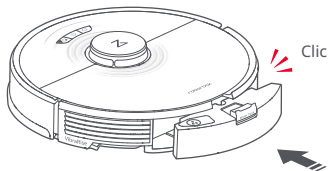

4. Installer la serpillière VibraRise

Humidifiez la serpillière et tordez-la pour éliminer l'excès d'eau. Faites-la glisser le long de la fente de fixation et faites-la fermement adhérer en place.

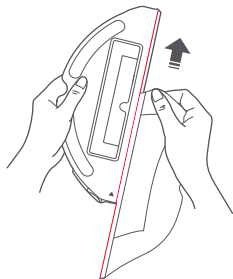

Remarque : n'utilisez que la serpillière VibraRise officielle avec ce produit.

5. Installer le support de la serpillière VibraRise

Faites glisser le support de serpillière le long de la partie inférieure du réservoir d'eau jusqu'à ce que vous entendiez un clic lorsqu'il est en place.

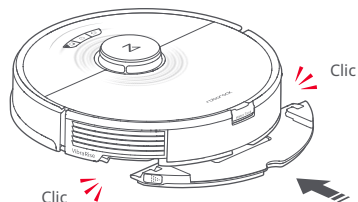

Remarque : Nettoyez la serpillière après 60 minutes de son utilisation par le robot pour préserver le débit d'eau et la qualité de nettoyage.

Installation

6. Retirer le support de serpillière VibraRise

Une fois que le robot est revenu à sa station, retirez le support de serpillière en appuyant sur les loquets qui se trouvent des deux côtés et en le faisant glisser vers l'arrière.

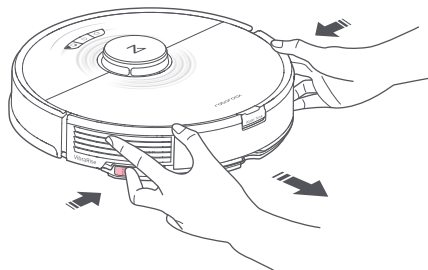

Remarque :

- Lavez la serpillière après chaque utilisation, et évacuez régulièrement l'eau inutilisée du réservoir d'eau.
- Retirez le support de serpillière lorsque vous n'utilisez pas cette fonction. Le réservoir d'eau peut rester en place.

⚠ AVERTISSEMENT

Risque de blessure. Ne placez pas votre doigt entre le support de serpillière et le réservoir d'eau.

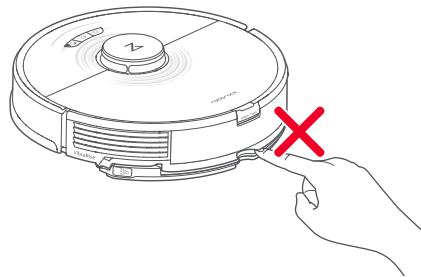

Se connecter à l'application

Ce robot prend à la fois en charge les applications Roborock et Xiaomi Home. Choisissez celle qui correspond le mieux à vos besoins.

① Télécharger l'application

1. Recherchez « Roborock » sur l'App Store ou sur Google Play ou scannez le code QR pour télécharger et installer l'application.





2. Recherchez « Xiaomi Home » sur l'App Store ou sur Google Play ou scannez le code QR pour télécharger et installer l'application.



Se connecter à l'application

2 Réinitialiser le WiFi

1. Ouvrez le capot supérieur et recherchez le voyant WiFi.
2. Appuyez sur les boutons  et  et maintenez-les enfoncés jusqu'à ce que vous entendiez l'alerte vocale « Réinitialisation du WiFi ». La réinitialisation est terminée lorsque le voyant WiFi clignote lentement. Le robot sera alors en attente de connexion.

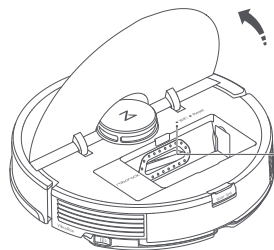

Voyant WiFi

- Éteint : WiFi désactivé
- Lent clignotement : en attente de connexion
- Clignotement rapide : connexion
- Fixe : connecté au WiFi

Remarque : si vous ne parvenez pas à vous connecter au robot en raison de la configuration de votre routeur, d'un mot de passe oublié ou de toute autre raison, réinitialisez le WiFi et ajoutez le robot comme nouvel appareil.

3 Ajouter l'appareil



Sur la page d'accueil de l'application, appuyez sur le « + » situé dans le coin supérieur droit et suivez les invites pour ajouter un appareil.

Remarque :

- Le véritable processus peut varier en raison des mises à jour continues de l'application. Suivez les instructions fournies dans l'application.
- Seuls les réseaux WiFi 2,4 GHz sont pris en charge.
- Si le robot est en attente d'une connexion depuis plus d'une heure, le WiFi sera automatiquement désactivé. Si vous avez besoin de vous reconnecter, réinitialisez le WiFi avant de poursuivre.

Instructions

Marche/Arrêt

Appuyez sur le bouton  et maintenez-le enfoncé pour allumer le robot. Le voyant d'alimentation s'allumera et le robot entrera en mode Veille. Appuyez sur le bouton  et maintenez-le enfoncé pour éteindre le robot et mettre fin au cycle de nettoyage en cours.

Remarque : le robot ne peut pas être éteint lorsqu'il se recharge.

Démarrer le nettoyage

Appuyez sur le bouton  pour démarrer le nettoyage. Le robot planifiera son parcours en fonction de son analyse de la pièce. Puis, il segmentera chaque pièce en carrés, en commençant par en nettoyer les bords puis en y entrant en zigzag. Après cela, il passera au carré suivant jusqu'à ce que chaque zone de chaque pièce ait été efficacement couverte.

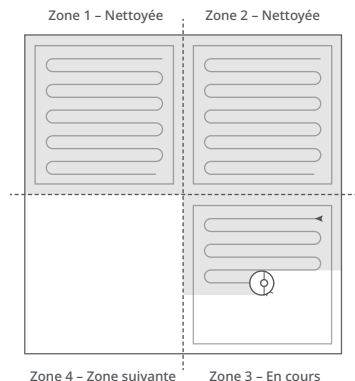

Remarque :

- Le nettoyage ne peut pas démarrer si le niveau de la batterie est trop faible. Laissez le robot charger avant de démarrer le nettoyage.
- Avant le nettoyage, rangez les câbles (y compris le câble d'alimentation de la station de chargement) et les objets fragiles présents au sol. Les câbles et objets épars peuvent se coincer dans le robot, ce qui peut entraîner une déconnexion ou un endommagement des câbles et des biens matériels.
- Si le nettoyage est terminé sous 10 minutes, la zone sera nettoyée deux fois.
- Si la batterie devient faible durant le nettoyage, le robot reviendra automatiquement à sa station pour se recharger et continuera là où il s'est arrêté.
- Si le support de serpillière VibraRise est installé, le robot le lèvera lorsqu'il nettoiera des zones comportant de la moquette. Vous pourrez choisir d'éviter les zones comportant de la moquette dans l'application.

Choisir le mode

Utilisez l'application pour ajuster la puissance d'aspiration et la puissance de vibration.

Instructions

Nettoyage localisé

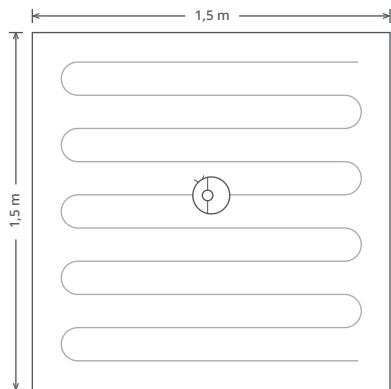

Appuyez sur  pour démarrer un nettoyage localisé.

Zone : 1,5 m² (4,9 pi²) autour du robot.



Remarque : après le nettoyage localisé, le robot reviendra à son point de départ et entrera en mode Veille.

Pause

Durant un nettoyage, appuyez sur n'importe quel bouton pour mettre le robot en pause, appuyez sur  pour continuer, ou appuyez sur  pour renvoyer le robot à sa station.

Remarque : si vous placez le robot en pause sur la station de chargement, cela mettra fin au nettoyage en cours.

Remplir le réservoir d'eau ou nettoyer la serpillière

Pour ajouter de l'eau ou nettoyer la serpillière, appuyez sur n'importe quel bouton pour arrêter le robot et retirez le module de serpillière. Après avoir ajouté de l'eau ou nettoyé la serpillière, réinstallez le module de serpillière et appuyez sur le bouton  pour continuer.

Veille

Si le robot est inactif pendant plus de 10 minutes, il entrera en mode Veille, avec son indicateur d'alimentation clignotant une fois toutes les quelques secondes. Appuyez sur n'importe quel bouton pour le sortir de veille.

Remarque :

- Le robot n'entrera pas en mode Veille lorsqu'il est en charge.
- Le robot s'éteindra automatiquement s'il reste en mode Veille pendant plus de 12 heures.

Mode Ne pas déranger (NPD)

Par défaut, le mode NPD est activé de 22:00 à 08:00. Il peut être désactivé ou personnalisé dans l'application. En mode NPD, le nettoyage est arrêté, les annonces vocales sont en sourdine, et la luminosité du voyant d'alimentation est réduite.

Verrouillage enfant

Lorsque la sécurité enfant est activée, tous les boutons sont verrouillés lorsque le robot est immobile.

Instructions

Recharger

Le robot reviendra automatiquement à sa station de chargement une fois qu'il aura terminé. S'il est en pause, appuyez sur le bouton  pour le renvoyer à sa station de chargement. Lorsque le robot est en charge, le voyant d'alimentation clignote lentement.

Remarque : si le robot ne parvient pas à retrouver sa station de chargement, il reviendra à son point de départ le plus récent. Placez manuellement le robot sur sa station de chargement pour le recharger.

Erreur

Si une erreur se produit, le voyant d'alimentation clignote rapidement en rouge, et une alerte vocale se fait entendre. Voir « Erreurs » pour obtenir des solutions.

Remarque :

- Le robot entrera automatiquement en mode Veille s'il reste sur une erreur pendant plus de 10 minutes.
- Si vous placez le robot sur sa station de chargement alors que son état est Erreur, cela mettra fin au nettoyage en cours.

Réinitialisation système

Si le robot ne répond pas aux boutons ou ne peut pas être éteint, réinitialisez le système. Le robot redémarrera.

Remarque : après une réinitialisation système, les planifications de nettoyage, les paramètres WiFi et les autres paramètres reviendront à leurs valeurs d'usine.

Restaurer les paramètres d'usine

Si le robot ne fonctionne pas après une réinitialisation système, allumez-le. Appuyez sur le bouton , maintenez-le enfoncé, et dans le même temps, appuyez sur le bouton Réinitialiser jusqu'à ce que vous entendiez l'annonce vocale « Restoring the initial version » (Restauration de la version initiale). Les paramètres d'usine du robot seront alors restaurés.

Nettoyage sélectif de pièces

Le robot nettoiera les zones sélectionnées dans l'application.

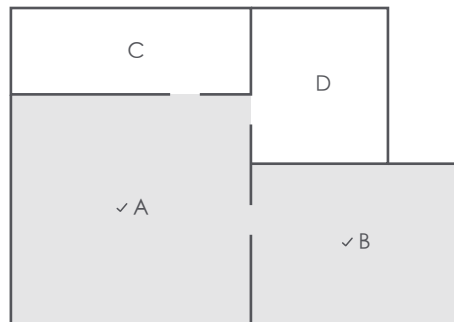

Remarque :

- Le mode Économie cartographique doit être activé et un nettoyage complet doit avoir été effectué avant d'utiliser cette fonction.
- Le robot peut entrer dans des zones non sélectionnées durant le nettoyage. Éliminez les obstacles du sol entourant les pièces sélectionnées car le robot risque d'entrer dans ces zones.

Nettoyage de zones

Le robot nettoiera la ou les zones tracées dans l'application.

Remarque : lorsqu'il nettoie la zone désignée, il peut arriver au robot de sortir des limites de celle-ci. Assurez-vous qu'aucun câble ou aucun obstacle ne traînent à proximité de la zone à nettoyer.

Instructions

Nettoyage planifié

Configurez des itinéraires de nettoyage, et aux heures définies, le robot nettoiera et reviendra à sa station.

Zones interdites, Zones sans serpillière et Murs invisibles

Utilisez les Zones interdites et Murs invisibles créés dans l'application pour empêcher l'accès à certaines zones et pièces. Par défaut, les Zones sans serpillière s'activeront lorsque le support de serpillière sera en place.

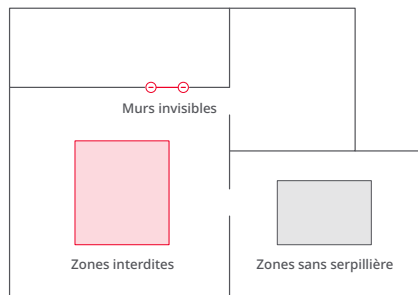

Remarque :

- Seules les Zones interdites et Zones sans serpillière définies dans l'application sont prises en charge.
- Le mode Économie cartographique doit être activé et un nettoyage complet doit avoir été effectué avant d'utiliser cette fonction.

- Les Zones interdites, Zones sans serpillière et Murs invisibles ne doivent être utilisés que pour personnaliser l'espace à nettoyer. Ces éléments ne doivent pas être utilisés pour isoler des dangers.
- Le déplacement du robot à la main ou l'apport de changements considérables à l'environnement peut entraîner une perte des Zones interdites, des Zones sans serpillière et des Murs invisibles.

Mises à jour du logiciel

Utilisez l'application pour mettre à jour le logiciel du robot. Mettez le robot à jour lorsqu'il est sur sa station de chargement et qu'il dispose d'au moins 20 % de batterie. Le voyant d'alimentation clignotera rapidement en blanc durant la mise à jour.

Fonctions supplémentaires de l'application

Afficher l'état du robot	Boost pour moquettes
Affichage de la carte en temps réel	Historique de nettoyage
Gestion des cartes	Planification de la maintenance
Nettoyage personnalisé	Ajuster le volume

Remarque : les véritables fonctions et détails de l'application peuvent varier légèrement en raison des mises à niveau et du développement continu.

Entretien de routine

Pour conserver des performances optimales, entretenez votre robot conformément aux consignes suivantes :

Pièce	Fréquence d'entretien	Fréquence de remplacement	Méthode d'entretien
Roulette omnidirectionnelle	Selon les besoins	/	Utilisez un tournevis ou un outil similaire pour déloger les axes. Rincez, laissez sécher et appuyez sur la roulette pour la remettre en place.
Brosse principale	2 semaines	6 à 12 mois	Faites tourner les attaches des capuchons des brosses principales dans le sens du déverrouillage et retirez-les. Après avoir retiré les débris enroulés autour de la brosse, réinstallez les capuchons de la brosse principale dans le sens du verrouillage.
Brosse latérale	Tous les mois	3 à 6 mois	Utilisez un tournevis pour dévisser la brosse latérale. Retirez toute saleté coincée puis revissez la brosse en place.
Filtre lavable	2 semaines	6 à 12 mois	Retirez et rincez, tapotez délicatement pour éliminer toute saleté. Séchez à l'air libre pendant au moins 24 h avant réutilisation.
Serpillière VibraRise	Après chaque utilisation	3 à 6 mois	Retirez et nettoyez la serpillière après chaque utilisation.
Contacts de recharge (Robot)	Tous les mois	/	Essuyez-les avec un chiffon doux sec pour qu'ils soient propres.
Contacts de recharge (station de chargement)	Tous les mois	/	Essuyez-les avec un chiffon doux sec pour qu'ils soient propres.
Localisateur de station	Tous les mois	/	Essuyez-les avec un chiffon doux sec pour qu'ils soient propres.
Capteurs de vide	Tous les mois	/	Essuyez-les avec un chiffon doux sec pour qu'ils soient propres.
Capteur de moquette	Tous les mois	/	Essuyez-les avec un chiffon doux sec pour qu'ils soient propres.
Roulettes principales	Tous les mois	/	Essuyez-les avec un chiffon doux sec pour qu'ils soient propres.

Remarque : la fréquence de remplacement variera selon la situation réelle. En cas d'usure anormale, remplacez la pièce concernée.

Entretien de routine

Brosse principale

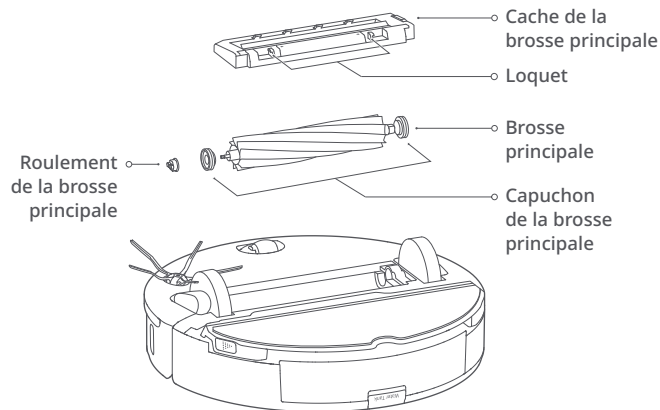

1. Retournez le robot puis déverrouillez et retirez le cache de la brosse principale.

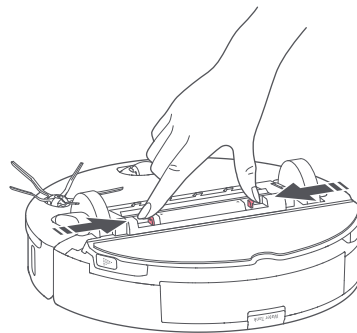

2. Sortez la brosse principale, puis retirez et nettoyez le roulement.

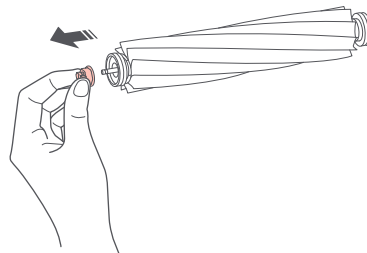

Entretien de routine

3. Retirez le capuchon de la brosse principale en le faisant tourner dans le sens antihoraire. Après nettoyage, réinstallez-le en le faisant tourner dans le sens horaire.

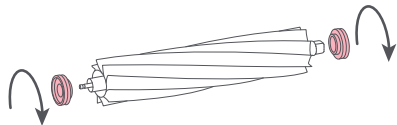

4. Après avoir retiré les cheveux et saletés entremêlés aux deux extrémités de la brosse principale, réinstallez-la, puis appuyez sur son cache pour la verrouiller en place.

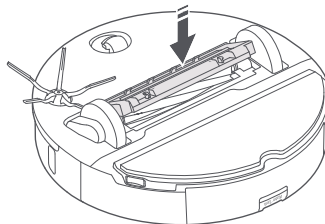
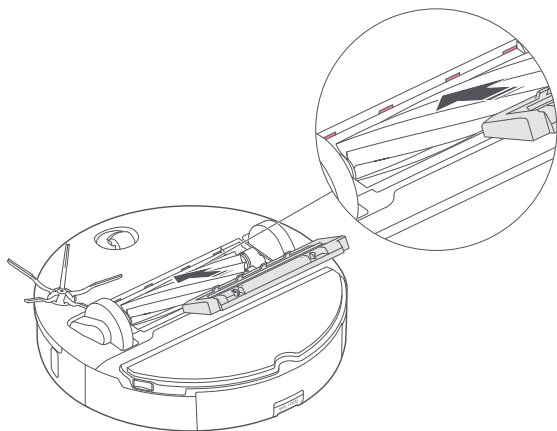

Remarque :

- Utilisez un chiffon humide pour essuyer la brosse principale. Laissez complètement sécher avant utilisation en évitant l'exposition directe au soleil.
- N'utilisez pas de détergent ou de désinfectant corrosif pour nettoyer la brosse principale.

Brosse latérale

1. Dévissez la brosse latérale et retirez toute saleté coincée.
2. Réinstallez et vissez en place.

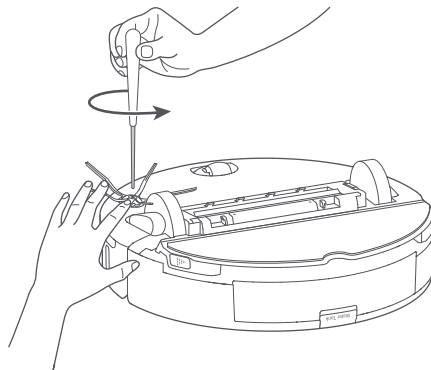

Entretien de routine

Roulette omnidirectionnelle

1. Utilisez un petit tournevis ou un outil similaire pour déloger les axes et retirez la roulette.

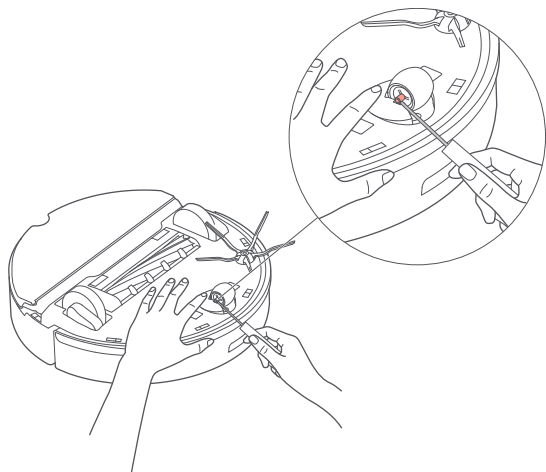

Remarque : le support de la roulette omnidirectionnelle ne peut pas être retiré.

2. Rincez la roulette et son axe pour retirer tout cheveu et toute saleté.

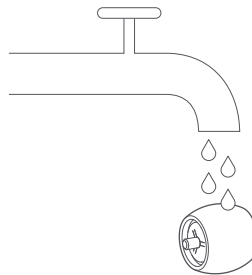

3. Laissez sécher et réinstallez la roulette en appuyant fermement dessus pour qu'elle se mette en place.

Entretien de routine

Roulettes principales

Utilisez un chiffon doux sec pour essuyer et nettoyer les roulettes principales.

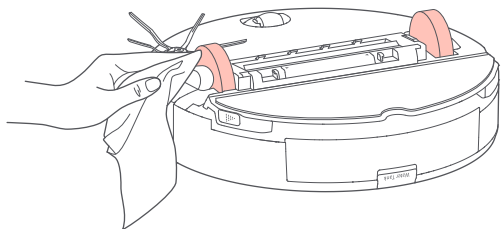

Bac à poussière

1. Ouvrez le capot supérieur du robot et retirez le bac à poussière.

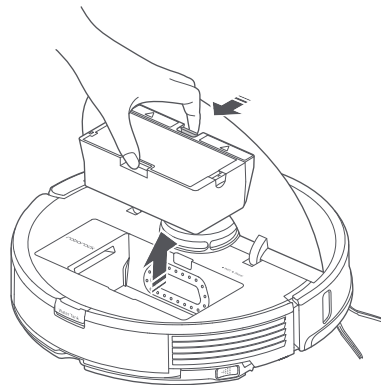

Entretien de routine

2. Ouvrez le couvercle et videz le bac à poussière.

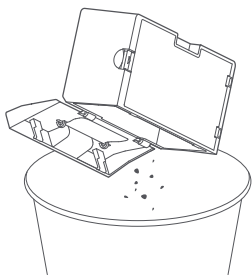
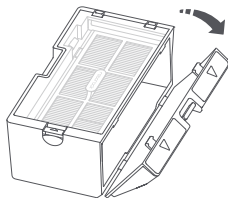

3. Remplissez-le d'eau propre et fermez le couvercle. Secouez délicatement le bac à poussière puis rouvrez-le pour évacuer l'eau sale.

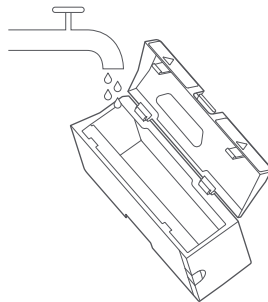

Remarque : pour éviter les blocages, n'utilisez que de l'eau douce sans produit nettoyant.

4. Laissez le bac à poussière et le filtre à air sécher à l'air libre.

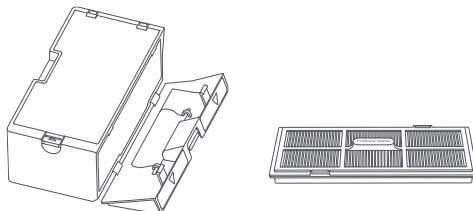

Entretien de routine

Filtre lavable

1. Ouvrez le cache du filtre et retirez le filtre.

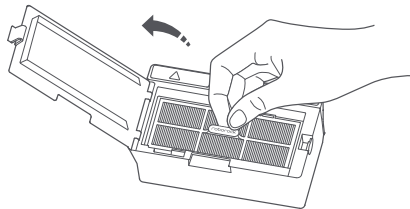

2. Rincez plusieurs fois et tapotez le cadre du filtre pour éliminer autant de saleté que possible.

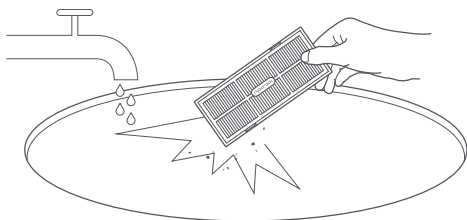

Remarque : pour éviter tout endommagement, ne touchez pas le filtre avec vos mains, des brosses ou des objets pointus.

3. Laissez minutieusement sécher le filtre avant de le réinstaller.

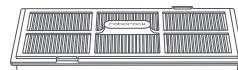

Remarque : utilisez un autre filtre si nécessaire.

Entretien de routine

Réservoir d'eau

1. Ouvrez le réservoir d'eau et remplissez-le d'eau propre.

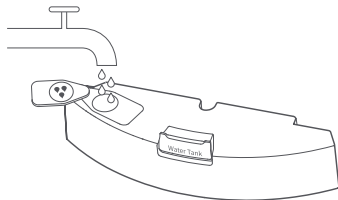

2. Refermez le réservoir d'eau et secouez-le délicatement.

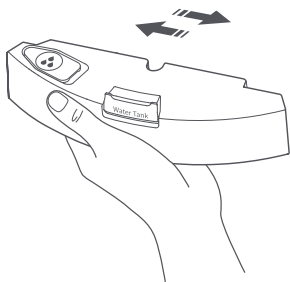

3. Évacuez l'eau sale.

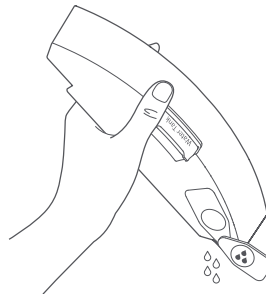

Entretien de routine

Serpillière VibraRise

1. Retirez la serpillière de son support.

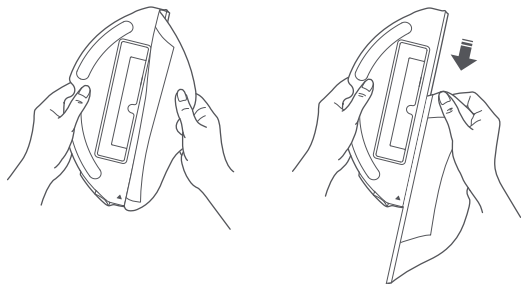

2. Nettoyez la serpillière VibraRise et laissez-la sécher à l'air libre.

Remarque : une serpillière sale nuira aux performances de nettoyage. Commencez toujours le nettoyage avec une serpillière propre.

Capteurs du robot

Utilisez un chiffon doux sec pour essuyer et nettoyer tous les capteurs, notamment :

1. Le localisateur de station.
2. Le capteur de murs.
3. Le capteur de moquette.
4. Les six capteurs de vide.

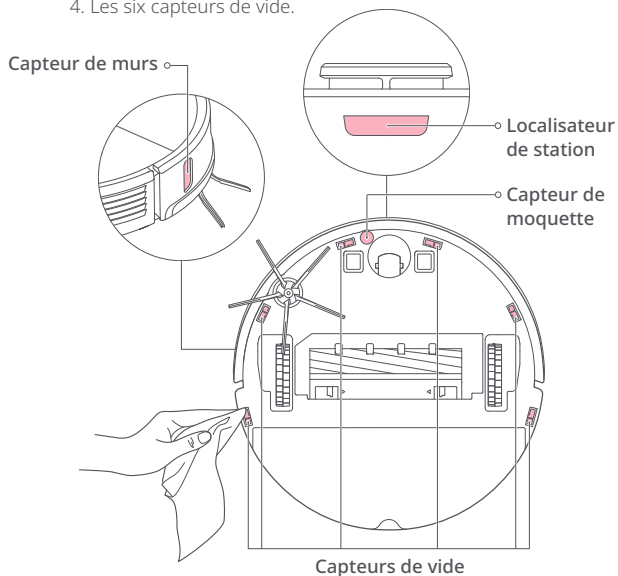

Entretien de routine

Zones de contact de rechargement

Utilisez un chiffon doux sec pour essuyer les contacts de rechargement de la station et du robot.

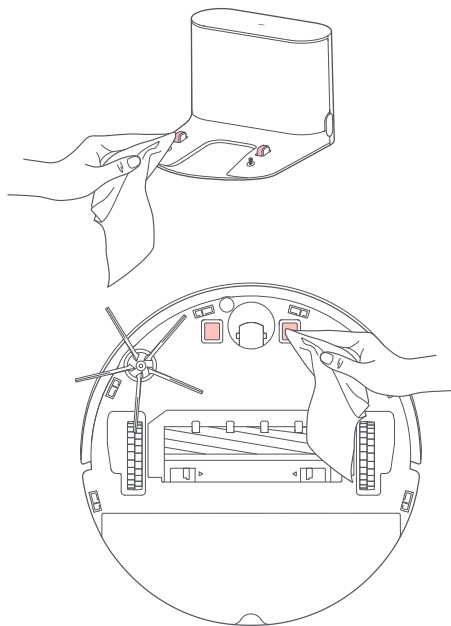

Batterie

Le robot est équipé d'une batterie lithium-ion rechargeable très performante. Gardez le robot chargé pour préserver les performances de la batterie.

Remarque : si le robot ne sera pas utilisé pendant une période prolongée, éteignez-le et rechargez-le au moins tous les trois mois pour éviter que la batterie ne se décharge trop.

Paramètres de base

Robot

Modèle	roborock S7
Dimensions	353×350×96,5 mm
Batterie	14,4 V/batterie au lithium 5 200 mAh
Poids	Environ 4,7 kg
Connexion sans fil	WiFi Smart Connect
Entrée nominale	20 VCC, 1,2 A
Durée de rechargement	< 6 heures

Remarque : le numéro de série figure sur un autocollant apposé sous le robot.

Station de chargement

Modèle	CDZ11RR ou CDZ12RR
Dimensions	151×130×98 mm
Puissance nominale	28 W
Entrée nominale	100 – 240 VCA
Régime nominal	20 VCC, 1,2 A
Fréquence nominale	50 – 60 Hz
Rechargement de la batterie	14,4 V/batterie au lithium 5 200 mAh

Erreurs

Si une erreur se produit alors que le robot est en train de nettoyer, le voyant d'alimentation clignote rapidement en rouge, et une alerte vocale se fait entendre. Reportez-vous au tableau suivant pour la dépannage.

1. Une fois que vous avez remédié à l'une des erreurs suivantes, remettez votre robot en place et redémarrez le nettoyage.
2. Après toute erreur de capteur, nettoyez le capteur et réessayez.
3. Si la température de la batterie est anormale, patientez le temps qu'elle revienne à une température normale avant réutilisation.

Erreur 1 : tourelle LiDAR ou laser obstrué. Recherchez la présence d'obstructions et réessayez.

Erreur 2 : pare-chocs bloqué. Nettoyez-le et tapotez-le légèrement pour le libérer.

Erreur 3 : roues arrêtées. Déplacez le robot à un nouvel endroit et redémarrez.

Erreur 4 : erreur de détecteur de dénivélé. Nettoyez les détecteurs de dénivélé, éloignez le robot des déclivités et redémarrez-le.

Erreur 5 : brosse principale bloquée. Nettoyez la brosse principale et ses roulements.

Erreur 6 : brosse latérale bloquée. Retirez la brosse latérale et nettoyez-la.

Erreur 7 : roues bloquées. Déplacez le robot et redémarrez-le.

Erreur 8 : robot coincé. Retirez les obstacles entourant le robot.

Erreur 9 : aucun bac à poussière. Réinstallez le bac à poussière et le filtre.

Erreur 12 : batterie faible. Rechargez et réessayez.

Erreur 13 : erreur de chargement. Nettoyez les contacts de rechargement et réessayez.

Erreur 14 : erreur de batterie.

Erreur 15 : capteur d'obstacles sale. Nettoyez le capteur d'obstacles.

Erreurs

Erreur 16 : robot incliné. Déplacez-le sur un sol plan et redémarrez-le.

Erreur 17 : erreur de la brosse latérale. Réinitialisez le robot.

Erreur 18 : erreur du ventilateur. Réinitialisez le robot.

Erreur 21 : pare-chocs vertical sous pression. Déplacez le robot et réessayez.

Erreur 22 : erreur de localisateur de station. Nettoyez-le et réessayez.

Erreur 23 : retour à la station impossible. Nettoyez la balise de localisation de la station et réessayez.

Erreur 27 : système VibraRise bloqué. Recherchez la présence d'obstructions.

Erreur 28 : le robot est placé sur un tapis. Déplacez le robot sur le sol et réessayez.

Filtre bloqué ou humide. Nettoyez-le, séchez-le et réessayez.

Zone interdite ou mur invisible détecté. Éloignez le robot de cette zone.

Impossible de traverser le tapis. Déplacez le robot de l'autre côté du tapis et redémarrez.

Une erreur interne s'est produite. Réinitialisez le robot.

Remarque : une réinitialisation système peut résoudre certains problèmes.

Si le problème persiste après avoir suivi les recommandations du tableau ci-dessus, veuillez envoyer un email à notre équipe de service après vente :

Assistance aux États-Unis/hors Europe : support@roborock.com

Assistance en Europe : support@roborock-eu.com

Problèmes courants

Problème	Solution
Impossible d'allumer l'appareil	<ul style="list-style-type: none">• Le niveau de la batterie est faible. Placez le robot sur sa station de chargement et rechargez-le avant utilisation.• La température de la batterie est trop faible ou trop élevée. N'utilisez le robot que sur la plage de température 4 – 40 °C (39 – 104 °F).
Impossible de recharger l'appareil	<ul style="list-style-type: none">• Vérifiez que le voyant d'alimentation s'allume et que les deux extrémités du câble d'alimentation sont correctement branchées.• En cas de faux contact, nettoyez les zones de contact de la station de chargement et du robot.
Rechargement lent	<ul style="list-style-type: none">• Lorsqu'il est utilisé à faible température ou à température élevée, le robot réduit automatiquement sa vitesse de chargement pour prolonger la durée de vie de la batterie.• Les contacts de rechargement sont peut-être sales. Essuyez-les avec un chiffon sec.
Impossible de revenir à la station	<ul style="list-style-type: none">• Il y a trop d'obstacles à proximité de la station de chargement. Déplacez-le vers un espace ouvert.• Le robot est trop loin de la station de chargement. Placez-le plus près et réessayez.
Comportement anormal	<ul style="list-style-type: none">• Redémarrez le nettoyage.
Bruit durant le nettoyage	<ul style="list-style-type: none">• La brosse principale, la brosse latérale, les roulettes principales ou la roulette omnidirectionnelle sont peut-être coincées. Éteignez le robot et nettoyez-les.• Erreur système VibraRise. Vérifiez les objets coincés.
Impossible de se connecter au WiFi	<ul style="list-style-type: none">• Le WiFi est désactivé. Réinitialisez le WiFi et réessayez.• Le signal WiFi est mauvais. Déplacez le robot vers une zone où la réception WiFi est bonne.• Connexion WiFi anormale. Réinitialisez le WiFi, téléchargez la toute dernière application mobile, puis réessayez.• Le robot Roborock actuel n'est pas pris en charge. Vous pouvez trouver les modèles pris en charge dans l'application.• Subitement impossible de se connecter au WiFi. Il y a peut-être une erreur liée aux paramètres de votre routeur. Contactez le service client de Roborock pour obtenir de l'aide supplémentaire.

Problèmes courants

Problème	Solution
Mauvaise capacité de nettoyage ou de la poussière retombe	<ul style="list-style-type: none">• Le bac à poussière est plein et doit être vidé.• Le filtre est obstrué et doit être nettoyé.• La brosse principale est coincée et doit être nettoyée.
Le nettoyage planifié ne fonctionne pas	<ul style="list-style-type: none">• Gardez le robot chargé. Le nettoyage planifié ne peut commencer que lorsque le niveau de la batterie est supérieur à 20 %.
L'alimentation est-elle toujours consommée lorsque le robot est sur la station de chargement ?	<ul style="list-style-type: none">• Le robot consomme de l'alimentation lorsqu'il est sur sa station pour maintenir les performances de la batterie, mais cette consommation d'alimentation est minimale.
Le robot doit-il être rechargé pendant au moins 16 heures les trois premières fois que vous l'utilisez ?	<ul style="list-style-type: none">• Non. Le robot peut être utilisé à tout moment une fois qu'il a été entièrement rechargé.
Pas d'eau ou peu d'eau lors d'un nettoyage à la serpillière	<ul style="list-style-type: none">• Vérifiez s'il y a de l'eau dans le réservoir d'eau et réglez l'intensité de frottement l'aide de l'application mobile, ou consultez le manuel pour obtenir des instructions complètes sur la marche à suivre pour installer correctement la serpillière et le support de la serpillière.
Le nettoyage ne reprend pas après le rechargement	<ul style="list-style-type: none">• Assurez-vous que le robot n'est pas en mode NPD. Le mode NPD empêchera le nettoyage. Lorsque vous nettoyez un espace exigeant un rechargement d'appoint de la batterie, si vous avez placé manuellement le robot sur la station de chargement avant qu'il n'y revienne automatiquement, il ne pourra pas continuer le nettoyage.
Le robot ne peut pas revenir à la station de chargement après un nettoyage localisé ou lorsqu'il a été déplacé manuellement	<ul style="list-style-type: none">• Après un nettoyage localisé ou un changement de position considérable, le robot régénérera la carte. Si la station de chargement est trop loin, il ne sera peut-être pas en mesure d'y revenir pour se recharger et devra alors y être placé manuellement.
Le robot a commencé à manquer certains points	<ul style="list-style-type: none">• Le capteur de murs ou les capteurs de vide sont peut-être sales. Essayez-les avec un chiffon doux sec.
Le remplissage du réservoir d'eau prend beaucoup de temps	<ul style="list-style-type: none">• Le filtre est peut-être obstrué et doit être nettoyé.

Déclaration de conformité pour l'UE

Par la présente, nous :

Nom du fabricant	Beijing Roborock Technology Co., Ltd.
Adresse	Floor 6, Suite 6016,6017,6018, Building C, Kangjian Baosheng Plaza, No.8 Heiquan Road, Haidian District, Beijing, P.R.CHINA

déclarons que cette Déclaration est émise sous notre seule responsabilité et que les produits :

Description des produits	Robot aspirateur et accessoires
Désignation(s) des types (modèles)	roborock S7

Déclaration de conformité pour l'UE

ont été vérifiés par tests et trouvés conformes aux dispositions des directives UE suivantes :

Directive sur les équipements radio 2014/53/EU	Article 3.1 a): Santé et sécurité 1. EN 60335-1:2012 + A11:2014 + AC:2014 + A13:2017 + A1:2019 + A14:2019 + A2:2019 2. EN 60335-2-2:2010 + A11:2012 + A1:2013 3. EN 62311:2008 4. EN 62233:2008
	Article 3.1 b): EMC 1. EN 301 489-1 V2.2.3:2019 2. EN 301 489-17 V3.1.1:2017 3. EN 55014-1:2017 4. EN 55014-2:2015 5. EN IEC 61000-3-2:2019 6. EN 61000-3-3:2013 + A1:2019
	Article 3.2: spectre radioélectrique EN 300 328 V2.2.2:2019
Directive RoHS 2011/65/EU	EN IEC 63000:2018

Description des produits	Station de rechargement et accessoires
Désignation(s) des types (modèles)	Station de rechargement, modèle : CDZ11RR ou CDZ12RR

Déclaration de conformité pour l'UE

ont été vérifiés par tests et trouvés conformes aux dispositions des directives UE suivantes :

Directive Basse tension 2014/35/EU	<ol style="list-style-type: none">1. EN 60335-1:2012 + A11:2014 + AC:2014 + A13:2017 + A1:2019 + A14:2019 + A2:20192. EN 60335-2-29:2004 + A2:2010 + A11:20183. EN 62233:2008
Directive EMC 2014/30/EU	<ol style="list-style-type: none">1. EN 55014-1:20172. EN 55014-2:20153. EN IEC 61000-3-2:20194. EN 61000-3-3: 2013 + A1:2019
Directive RoHS 2011/65/EU	EN IEC 63000:2018

Personne responsable de cette déclaration :

Nom en caractères d'imprimerie : Rui.Shen

Fonction : Directeur de la qualité

Signature : Rui.Shen.

Date d'émission : 22/01/2021

Lieu d'émission : Floor6, Suite6016,6017,6018, Building C, Kangjian Baosheng Plaza, No.8 Heiquan Road, Haidian District, Beijing, P.R.CHINA

Spécifications WiFi

Service	Protocole	Plage de fréquence	Puissance de sortie max.
WiFi	802.11b/g/n	2 400 – 2 483,5 MHz	≤20 dBm

Sécurité laser

Le capteur de distance laser de ce produit respecte les normes pour un produit laser de Classe 1 selon IEC 60825-1:2014 et ne générera pas de rayonnement laser dangereux.

Informations DEEE

Mise au rebut appropriée de ce produit. Ce marquage indique que dans toute l'UE, ce produit ne doit pas être mis au rebut avec d'autres déchets ménagers. Pour prévenir les éventuels dommages causés à l'environnement ou à la santé humaine par une mise au rebut non contrôlée des déchets, vous devez les recycler de manière responsable afin de promouvoir la réutilisation durable des ressources matérielles. Pour renvoyer votre appareil usagé, veuillez utiliser les systèmes de retour et de collecte ou contacter le détaillant auprès duquel vous l'avez acheté. Ils peuvent se charger de ce produit pour un recyclage sans danger pour l'environnement.



Informations de garantie

La période de garantie dépend des lois du pays dans lequel le produit est vendu, et la garantie relève de la responsabilité du vendeur.

La garantie ne couvre que les défauts matériels ou malfaçons.

Les réparations sous garantie ne peuvent être effectuées que par un centre de services agréé. En cas de réclamation durant la période de garantie, la facture originale de l'achat (avec la date d'achat) doit être soumise.

La garantie ne s'appliquera pas en cas :

- D'usure normale.
- D'utilisation incorrecte, p. ex. surcharge de l'appareil, utilisation d'accessoires non approuvés, utilisation d'une force excessive.
- De dommage causé par des influences externes.
- De dommage causé par un non-respect du manuel d'utilisation, p. ex. raccordement à une prise secteur inadaptée ou non-respect des instructions d'installation.
- D'appareils partiellement ou totalement démontés.

