

# **Base de autovaciado de Roborock Manual del usuario**

Lea atentamente este manual antes de utilizar el robot aspirador y  
consérvelo para su futura consulta.

## **Español**

# Índice

- 139 Información de seguridad
- 143 Accesorios
- 144 Introducción al producto
- 148 Primeros pasos
- 153 Mantenimiento rutinario
- 164 Parámetros básicos
- 165 Preguntas más frecuentes y solución de problemas
- 167 Declaración de conformidad de la Unión Europea
- 169 Información sobre residuos de aparatos eléctricos y electrónicos (RAEE)
- 170 Información sobre la garantía

# Información de seguridad

## Restricciones

- Este robot aspirador ha sido diseñado exclusivamente para su uso en interiores, no lo utilice en exteriores (como terrazas abiertas), sobre superficies distintas al suelo (como un sofá) ni en instalaciones comerciales o industriales.
- Antes de limpiar o realizar operaciones de mantenimiento, el robot aspirador debe estar apagado y el enchufe desconectado de la toma de corriente.
- No coloque ningún objeto cerca de la entrada de succión de la base.
- No introduzca los dedos en la junta de la base para evitar posibles lesiones.
- No use el producto en una habitación donde duerma un bebé o un niño.
- No transporte el producto tomándolo del asa del depósito de polvo o la tapa del filtro.
- Asegúrese de que el robot es compatible con la base, ya que de lo contrario el vaciado o la carga podrían fallar.
- No use el robot aspirador para recoger objetos rígidos o punzantes (p. ej., restos de objetos decorativos, vidrio o clavos).
- Este robot aspirador no debe ser utilizado por personas (niños incluidos) con capacidades físicas, sensoriales o mentales reducidas o con poca experiencia y conocimientos, salvo que lo hagan bajo supervisión o hayan sido instruidas en el uso del producto por una persona responsable de su seguridad (certificación CB).

## Información de seguridad

- El robot aspirador puede ser utilizado por personas a partir de los 8 años, así como por personas con capacidades físicas, sensoriales o mentales reducidas o poca experiencia y conocimientos cuando lo hagan bajo supervisión o hayan sido instruidas para realizar un uso seguro del producto y hayan entendido los peligros que su uso implica. No permita que los niños jueguen con el robot aspirador. Los niños no deben realizar la limpieza y mantenimiento del robot aspirador sin supervisión (certificación UE).
- Se debe supervisar a los niños para garantizar que no jueguen con el producto.
- No use la base para recoger piedras, trozos de papel u otros objetos que puedan obstruir el conducto de aire. Si el conducto de aire está obstruido, límpielo inmediatamente.
- No use el producto si la temperatura ambiente es superior a 40 °C (104 °F) o inferior a 4 °C (39 °F).
- Coloque la base en un suelo plano, lejos del fuego, el calor y el agua. Evite los espacios estrechos o los lugares en los que el robot pueda quedar suspendido en el aire.
- No coloque ningún objeto (incluyendo los niños y las mascotas) sobre la base ni la cubra con ningún elemento (incluyendo la tapa antipolvo),

# Información de seguridad

independientemente de si está en funcionamiento o no.

- No recoja nada que esté ardiendo o que eche humo, como cigarrillos, cerillas o cenizas calientes.
- No use la base para recoger objetos inflamables o explosivos, como mecheros, gasolina o un tóner usado en impresoras o fotocopiadoras.
- Utilice el robot aspirador siguiendo el manual de instrucciones. Toda pérdida o daño causado por un uso inapropiado será responsabilidad del usuario.

## Batería y carga

### ADVERTENCIAS

- No recargue baterías no recargables.
- A fin de evitar riesgos debidos a un restablecimiento inadvertido de la llave térmica, este dispositivo no debe suministrarse a través de un interruptor externo, como un temporizador, ni conectarse a un circuito que la utilidad encienda y apague con frecuencia.
- Asegúrese de que la tensión eléctrica cumple los requisitos indicados en la base.
- Use únicamente el cable de alimentación suministrado con el producto para

## Información de seguridad

evitar la formación potencial de humo, calor o fuego.

- No use el producto con ningún tipo de adaptador de corriente, ya que esto puede suponer un peligro y anular la garantía comercial.
- No desmonte, repare ni cambie la batería ni la base de carga.
- No limpie los contactos de carga con paños húmedos ni con las manos mojadas.
- Si detecta daños en el cable de alimentación, deje de usarlo inmediatamente. Para evitar peligros, el cable debe ser sustituido por el fabricante, su servicio técnico o personas con una cualificación similar.
- Si la base está situada en una zona propensa a las tormentas eléctricas o con tensión inestable, tome medidas de protección.
- Se recomienda usar el embalaje original para el transporte.
- Desenchufe el cable de alimentación antes de guardar la base.

# Accesorios

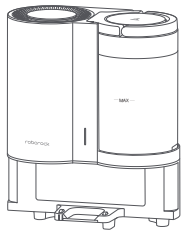

Base de carga

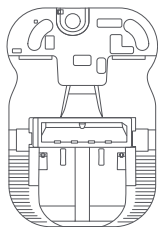

Base

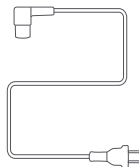

Cable de alimentación

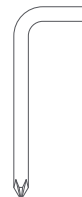

Destornillador

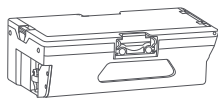

Depósito de polvo de  
autovaciado

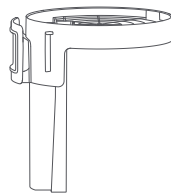

Soporte de la bolsa para  
polvo



Bolsa para polvo  
desechable

# Introducción al producto

## Base de autovaciado

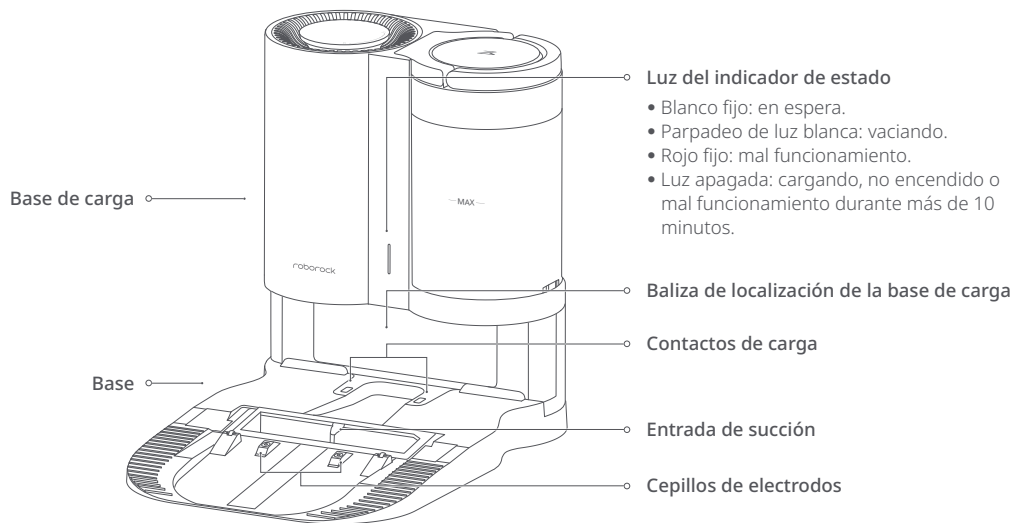



# Introducción al producto

## Base de autovaciado

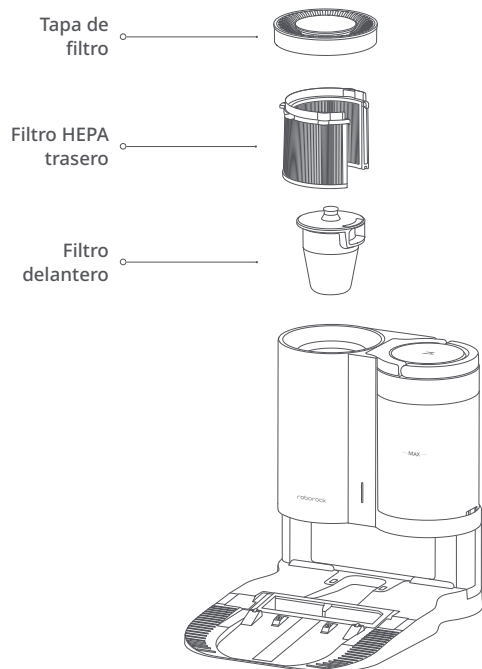

## Base

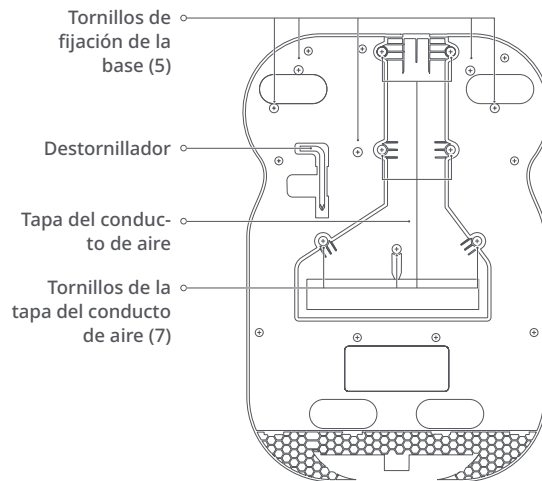

# Introducción al producto

## Depósito de polvo

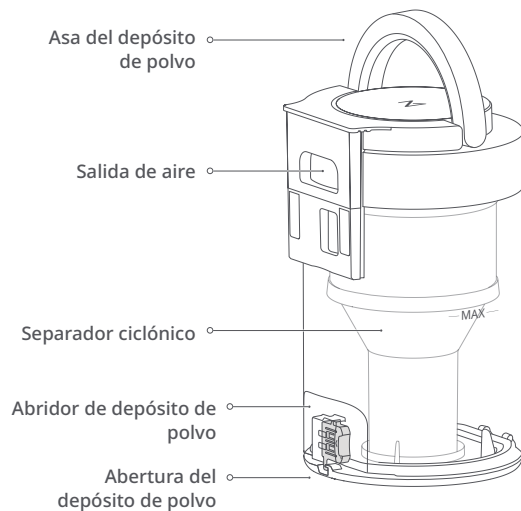

## Almacenamiento del cable de alimentación

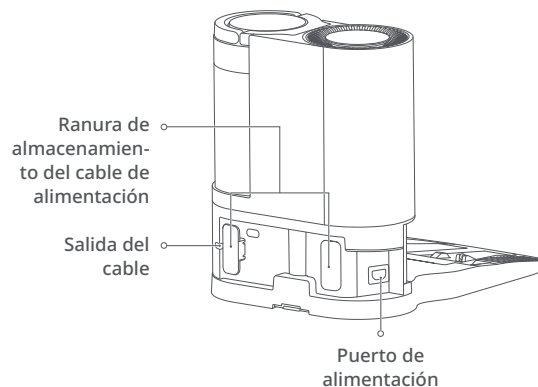

**Notas:** El cable de alimentación puede extraerse por ambos lados.

# Introducción al producto

## Depósito de polvo de autovaciado

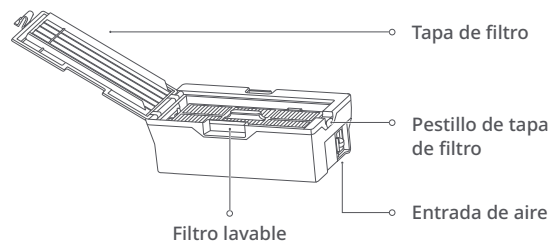

# Primeros pasos

## Montaje

1. Saque el destornillador de su compartimiento, situado en la parte inferior de la base.

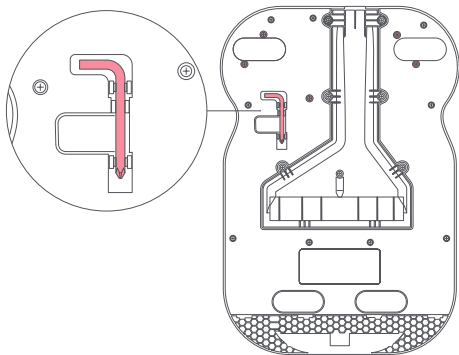

2. Coloque la base boca abajo en una superficie suave y plana (alfombra/toalla/paño) y fíjela atornillando cinco tornillos en las zonas marcadas con un , tal y como se muestra.

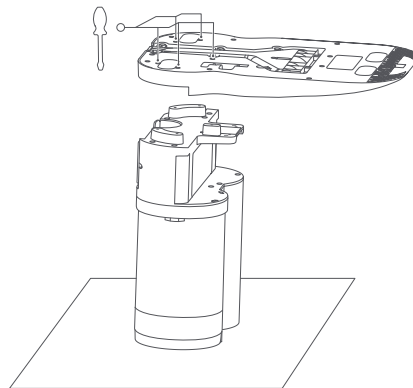

# Primeros pasos

3. Conecte el cable de alimentación a la base y guarde el cable sobrante dentro de la ranura de almacenamiento.

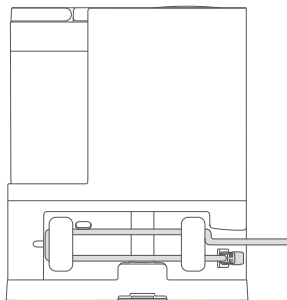

4. Coloque la base en un suelo duro y plano (madera/baldosa/hormigón, etc.). Mantenga como mínimo 0,5 m (1,6 pies) de espacio libre a cada lado, 1,5 m (5 pies) por delante y 1 m (3 pies) por encima. Compruebe que la ubicación tiene una buena conexión wifi y enciéndala.

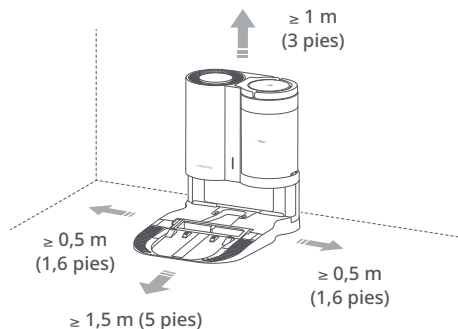

## Notas:

- La luz del indicador de estado se apaga automáticamente cuando el robot se está cargando.
- El indicador de estado cambia a rojo si se produce un error, y se apaga automáticamente después de 10 minutos.
- No lo use sin el filtro, el depósito de polvo, el separador ciclónico o la bolsa para polvo. Ya se han instalado durante la producción. Para obtener detalles sobre el montaje y la limpieza, consulte la sección "Mantenimiento rutinario" de este manual.
- Coloque la base en un suelo plano, lejos del fuego, el calor y el agua. Evite los espacios estrechos o los lugares en los que el robot pueda quedar suspendido en el aire.
- Si se coloca la base sobre una superficie blanda (alfombra/estera), podría inclinarse y ocasionar problemas al volver el robot a la base y al salir de ella.
- Mantenga el cable de alimentación sobrante dentro de la ranura de almacenamiento para que el robot no se enrede con los cables y la base no sea arrastrada o se desconecte de la fuente de alimentación.
- Mantenga la base alejada de la luz solar directa o de cualquier elemento que pueda bloquear la baliza de localización de la base de carga; de lo contrario, podría ocurrir que el robot no volviera a la base.
- La base de autovaciado se usa para recargar y vaciar el robot. Guarde la base del robot estándar antes de usarlo. Si no lo hace, se pueden producir problemas al volver a la base.
- Mantenga la base conforme a las instrucciones de mantenimiento. No limpie la base con un paño húmedo.

# Primeros pasos

## Sustitución del depósito de polvo del robot

### 1. Solo se puede sustituir por el depósito de polvo de autovaciado

1. Retire el depósito de polvo original del robot.
2. Retire la placa que cubre la entrada de aire del robot.
3. Coloque el depósito de polvo de autovaciado

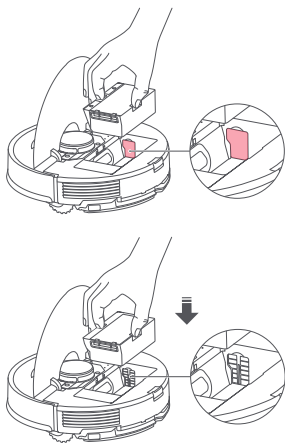

**Notas:** Asegúrese de que el depósito de polvo suministrado con el robot se ha sustituido por el depósito de polvo de autovaciado, ya que de lo contrario podría no vaciarse automáticamente.

### 2. Vaciado automático

El vaciado automático comenzará cuando el robot vuelva a la base de autovaciado después de la limpieza.

### 3. Vaciado manual

Se puede realizar un vaciado manual pulsando el botón BASE cuando el robot se está cargando en la base.

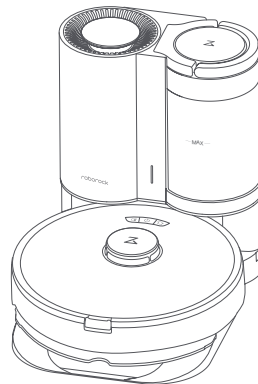

**Notas:** Evite realizar un vaciado manual frecuente.

### 4. Detener el vaciado

Pulse cualquier botón del robot para detener el vaciado.

# Primeros pasos

## Uso de la bolsa para polvo desechable

**Notas:** La bolsa de polvo desechable utiliza un diseño con un sello de un solo uso para evitar que el polvo se salga al reemplazarla. Si no desea descartar la bolsa de polvo, no retire el sello. Si el sello se retira, no podrá devolverlo a su estado original, lo que afectará al uso de la bolsa de polvo.

1. Retire el depósito de polvo verticalmente como indica la flecha.



2. Presione el abridor del depósito de polvo para abrir la tapa inferior de éste. Gire el separador ciclónico según se indica para extraerlo.

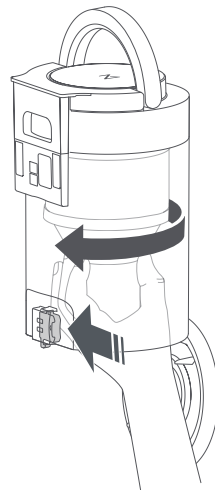

# Primeros pasos

3. Para instalarlo, gire el soporte de la bolsa para polvo, tal y como se muestra, hasta que oiga un clic cuando encaje en su posición.

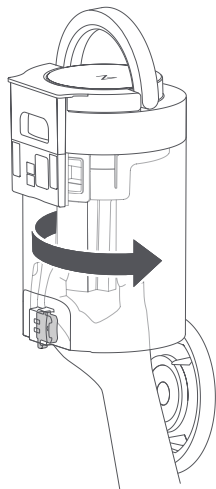

4. Instale la bolsa para polvo desechable.

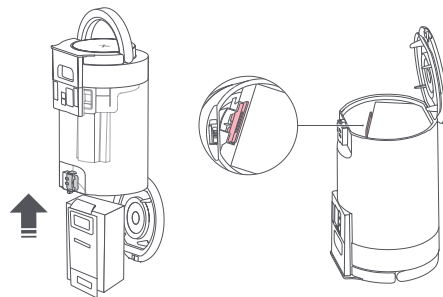

5. Cierre el depósito de polvo y vuelva a colocarlo en la base.

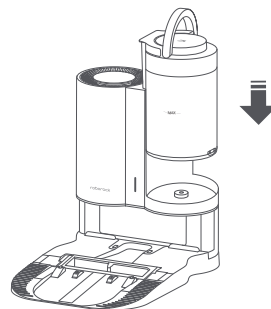



# Mantenimiento rutinario

## 1 Vaciado del depósito de polvo

\* Limpiar cada mes

### Notas:

- Para garantizar un rendimiento óptimo, limpie regularmente el depósito de polvo cuando el polvo alcance la marca MAX.
- Después de usar el separador ciclónico, es posible que haya quedado una pequeña cantidad de residuos en el depósito de polvo, como cabellos o polvo. Esto es normal no afectará al rendimiento.

1. Retire el depósito de polvo verticalmente tal y como se muestra.

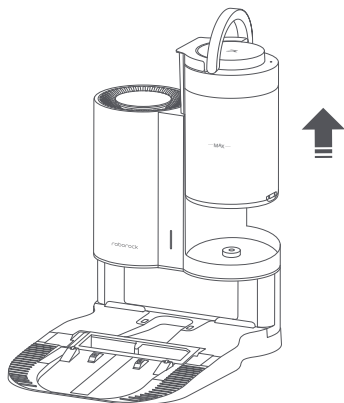

2. Mantenga el depósito de polvo aproximadamente a 15 cm (6 pulgadas) por encima de un cubo de basura y luego presione el abridor del depósito de polvo.

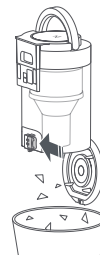

3. Tras vaciarlo, cierre la tapa inferior y vuelva a instalar el depósito de polvo en la base.

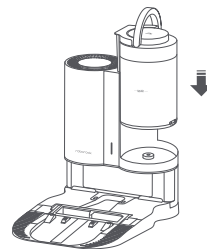

# Mantenimiento rutinario

## 2 Limpieza del depósito de polvo y del separador ciclónico

\* Limpiar según sea necesario

Notas:

- Para evitar una posible corrosión, no use detergentes, abrillantadores ni ambientadores para limpiar el depósito de polvo o el separador ciclónico.
- No lave el depósito de polvo ni el separador ciclónico en la lavavajillas o la lavadora.

1. Vacíe el depósito de polvo y retire el separador ciclónico.

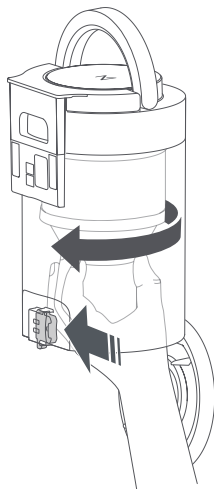

2. Enjuague el depósito de polvo y el separador ciclónico con agua fría hasta que estén limpios.



3. Deje secar el depósito de polvo y el separador ciclónico durante 24 horas o hasta que estén completamente secos.

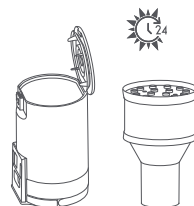

## Mantenimiento rutinario

4. Gire el separador ciclónico según se indica para instalarlo de nuevo en el depósito de polvo y cierre la tapa inferior.

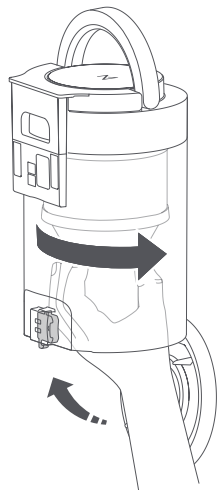

5. Vuelva a instalar el depósito de polvo en la base.

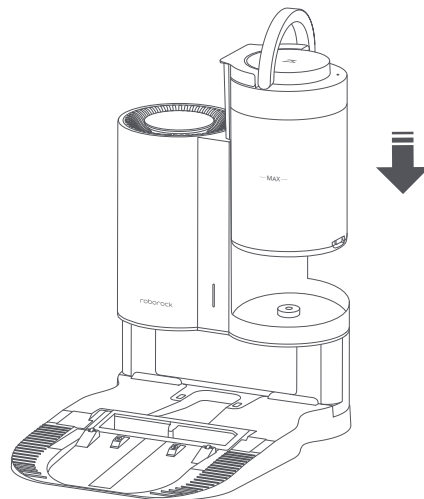

# Mantenimiento rutinario

## 3 Limpieza de filtros \* Limpiar según sea necesario

### Notas:

- No lave el filtro en el lavavajillas o en la lavadora, ni lo seque con una secadora de cilindros, un horno, un microondas, aire caliente o fuego.
- Para evitar posibles daños, no toque la superficie del filtro con las manos, con un cepillo o con objetos duros.
- Enjuague el elemento filtrante con agua limpia. No lo retire del filtro delantero.

1. Gire la tapa de filtro en sentido contrario a las agujas del reloj para retirarla.

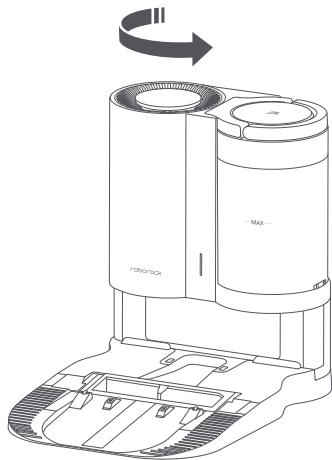

2. Retire el filtro frontal y/o el filtro HEPA trasero según sea necesario.

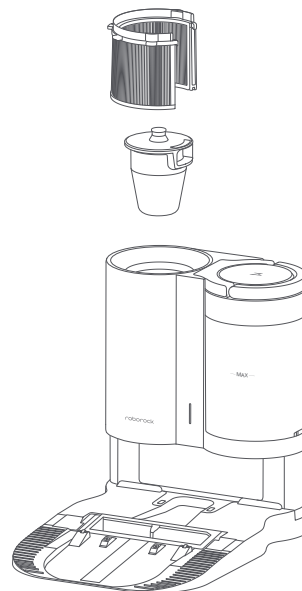

# Mantenimiento rutinario

3. Enjuáguelo con agua fría hasta que esté limpio.

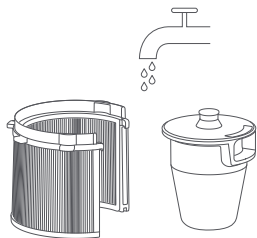

4. Sacuda los restos de agua y deje secar el filtro durante 24 horas o bien hasta que esté completamente seco.

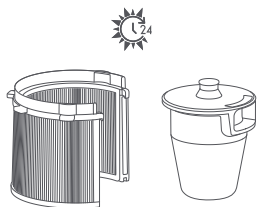

5. Vuelva a instalar el filtro seco y cierre la tapa.

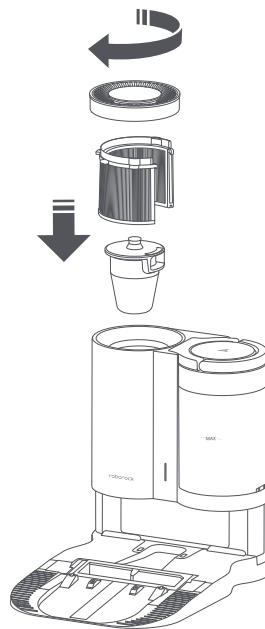

# Mantenimiento rutinario

## 4 Conducto de aire \* Limpiar según sea necesario

1. En caso de que se obstruya, limpie la entrada de polvo con un bastoncillo de algodón.

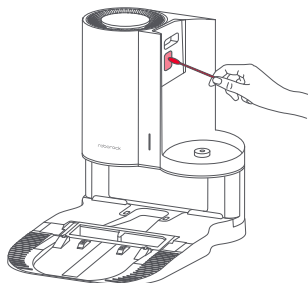

2. Desenrosque los tornillos (7) y retire la tapa.

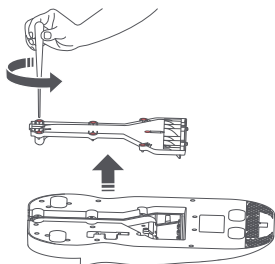

3. Limpie el conducto de aire y la tapa con un paño seco.

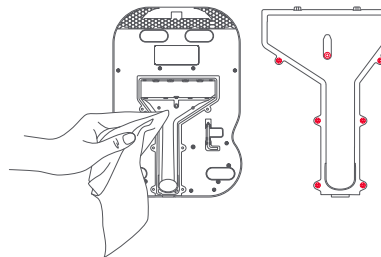

4. Vuelva a instalar la tapa y atorníllela en su sitio.

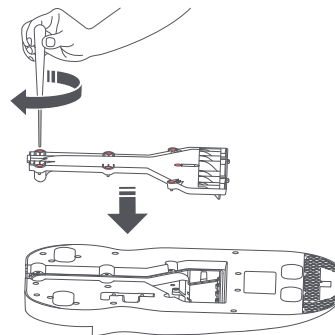

# Mantenimiento rutinario

## 5 Filtro lavable \* Limpiar según sea necesario

1. Abra la tapa del filtro y retire el filtro.

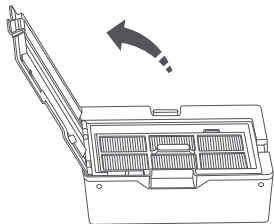

2. Enjuague el filtro y golpéelo suavemente para eliminar la suciedad hasta que esté limpio.

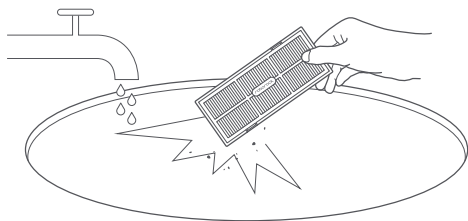

**Notas:** No toque la superficie del filtro con las manos, un cepillo u objetos duros a fin de evitar posibles daños.

3. Deje secar el filtro durante al menos 24 horas o hasta que esté completamente seco.

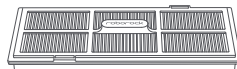

4. Vuelva a instalar el filtro y cierre la tapa.

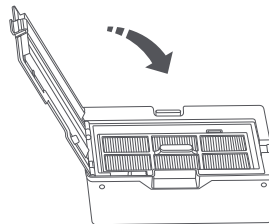

### Notas:

- Asegúrese de que el filtro esté completamente seco antes de usarlo.
- Compre un filtro adicional como alternativa.

# Mantenimiento rutinario

## 6 Limpieza del depósito de polvo de auto-vaciado \* Limpiar según sea necesario

1. Abra la tapa del filtro y retire el filtro.

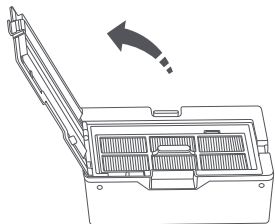

2. Expulse el polvo y la suciedad.

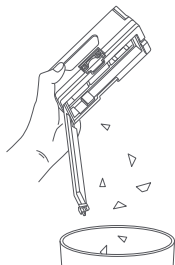

3. Enjuague el depósito de polvo con agua fría hasta que esté limpio.

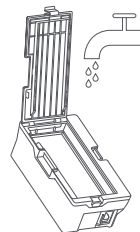

4. Deje que el depósito de polvo y el filtro se sequen bien y vuelva a instalarlos.

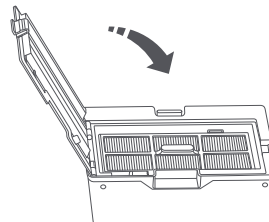



# Mantenimiento rutinario

## 7 Sustitución de la bolsa para polvo

\* Sustituya según sea necesario

### Notas:

- Sustituya la bolsa para polvo desechable cuando esté llena.
- La bolsa de polvo desechable utiliza un diseño con un sello de un solo uso para evitar que el polvo se salga al reemplazarla. Si no desea descartar la bolsa de polvo, no retire el sello. Si el sello se retira, no podrá devolverlo a su estado original, lo que afectará al uso de la bolsa de polvo.

1. Retire el depósito de polvo verticalmente tal y como se muestra.

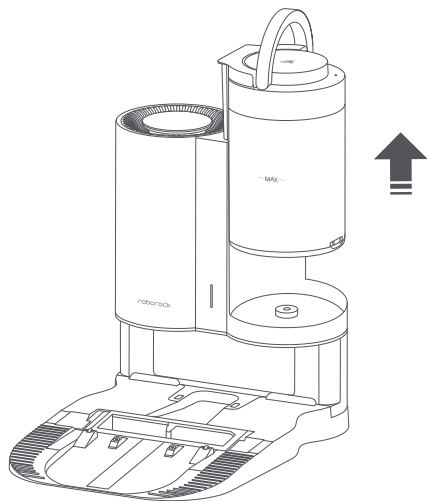

2. Presione el abridor del depósito de polvo para abrir la tapa inferior de éste.

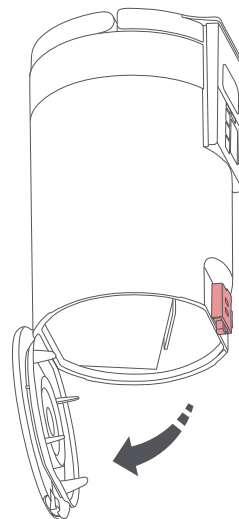

# Mantenimiento rutinario

3. Saque la bolsa tal y como se muestra.

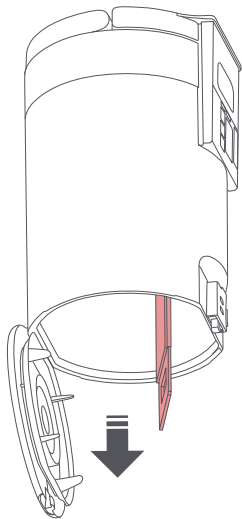

**Notas:** El asa de la bolsa para polvo sirve para sellar la bolsa al retirarla y así evitar fugas.

4. Deseche la bolsa para polvo.

5. Sustituya la bolsa para polvo por una nueva. Asegúrese de que está correctamente instalada.

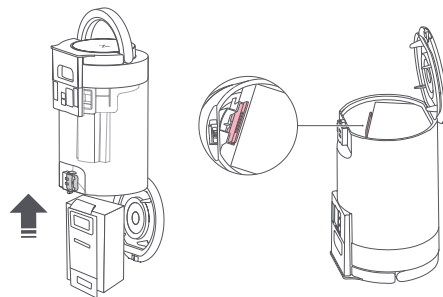

# Mantenimiento rutinario

6. Cierre la tapa inferior del depósito de polvo y vuelva a colocarlo en la base.

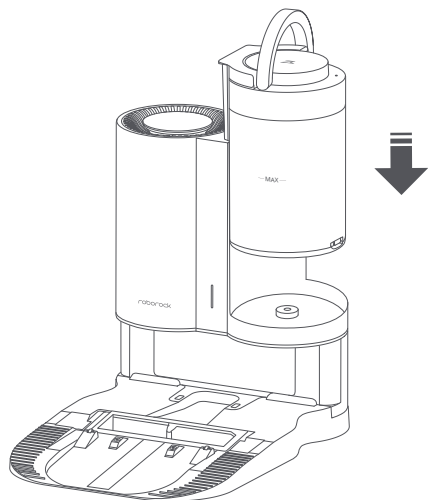

8 Limpie la baliza de localización de la base de carga, los contactos de carga y los cepillos de electrodos con un paño seco. \* Limpiar según sea necesario

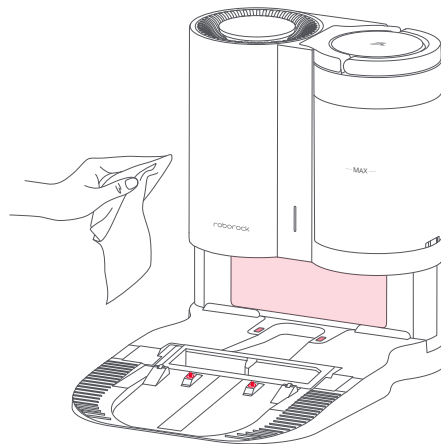

# Parámetros básicos

Base de autovaciado	
Dimensiones	457 × 314 × 383 mm
Componente	Base de autovaciado
Modelo	AED01HRR, AED02HRR
Tensión nominal de entrada	AED01HRR, AED02HRR: 220-240 VCA
Frecuencia nominal	50-60 Hz
Potencia nominal (carga)	28 W
Potencia nominal (recogida de suciedad)	1000 W
Salida nominal	20 VCC 1,2 A
Carga de batería	Batería de litio de 14,4 V/5200 mAh

# Preguntas más frecuentes y solución de problemas

Las condiciones de funcionamiento se indican mediante la luz LED del indicador de estado de la base.

Condiciones	Posibles motivos y soluciones
La luz LED del indicador de estado está en rojo, se oye un ruido inusual al vaciar o el vaciado es insuficiente.	<ol style="list-style-type: none"><li>1. El depósito de polvo del robot no se ha sustituido por el depósito de polvo de autovaciado. Utilice el depósito de polvo de autovaciado.</li><li>2. La placa del robot que cubre las ranuras de ventilación no se ha retirado. Retire la placa.</li><li>3. El cepillo principal o la tapa del cepillo principal no se han instalado correctamente. Compruébelo y haga una instalación correcta.</li><li>4. El depósito de polvo, el filtro, el conducto de aire, la entrada de succión o las entradas de aire están obstruidos. Límpielos para eliminar las obstrucciones.</li><li>5. El depósito de polvo o el filtro no están en su sitio. Compruébelo y haga una instalación correcta.</li><li>6. El ventilador no funciona correctamente. Es posible que se deba a la protección contra el sobrecalentamiento por los frecuentes inicios y paradas. Desenchufe el cable de alimentación y vuelva a intentarlo al cabo de 30 minutos.</li><li>7. Error de tensión. Compruebe que la tensión local cumple los requisitos indicados en la base.</li></ol>
El vaciado automático no se inicia cuando el robot vuelve a la base.	<ol style="list-style-type: none"><li>1. El vaciado automático está deshabilitado. Compruebe los ajustes en la aplicación.</li><li>2. El depósito de polvo de la base no está instalado. Compruébelo e instálo.</li><li>3. El vaciado automático no se activa si el robot se desplaza manualmente a la base. Permita que el robot vuelva automáticamente a la base o inicie el vaciado manualmente.</li><li>4. El robot no se vaciará automáticamente después de volver a la base en el modo no molestar (DND). Ajuste la duración de la limpieza o del modo DND, o bien inicie el vaciado manualmente.</li><li>5. El nivel de la batería es inferior al 10 %. Cargue el robot hasta que la batería alcance el 10 %.</li></ol>

# Preguntas más frecuentes y solución de problemas

Condiciones	Posibles motivos y soluciones
El robot no puede volver a la base o no se puede cargar.	<ol style="list-style-type: none"><li data-bbox="354 222 1319 270">1. La base está rodeada de obstáculos. Despeje cualquier obstáculo a su alrededor o llévela a un área abierta, tal y como se recomienda en el Manual del usuario.</li><li data-bbox="354 272 1319 321">2. La base no está conectada a una fuente de alimentación. Asegúrese de que el cable de alimentación está bien enchufado y de que está encendido.</li><li data-bbox="354 323 939 347">3. Mal contacto. Limpie la base y los contactos de carga de la base.</li></ol>

Si ha seguido las instrucciones de la tabla anterior y el problema persiste, contacte con nuestro servicio de atención al cliente por correo electrónico:

Asistencia fuera de Europa/en EE. UU.: [support@roborock.com](mailto:support@roborock.com)

Asistencia en Europa: [support@roborock-eu.com](mailto:support@roborock-eu.com)

# Declaración de conformidad de la Unión Europea

Por la presente, nosotros:

Nombre del fabricante	Beijing Roborock Technology Co., Ltd.
Dirección	Floor 6, Suite 6016, 6017, 6018, Building C, Kangjian Baosheng Plaza, No.8 Heiquan Road, Haidian District, Beijing, P.R. CHINA

**declaramos que esta declaración de conformidad se expide bajo nuestra exclusiva responsabilidad y que los productos:**

Descripción del producto	Base de autovaciado y accesorios
Designación de tipo (modelo)	Base de autovaciado, modelo: AED01HRR, AED02HRR

# Declaración de conformidad de la Unión Europea

Los productos están contruidos y verificados mediante pruebas según lo establecido en las siguientes directivas de la UE:

Directiva de baja tensión 2014/35/UE	<ol style="list-style-type: none"><li>1. EN 60335-1:2012 + A11:2014 + AC:2014 + A13:2017 +A1:2019 + A14:2019 + A2:2019</li><li>2. EN 60335-2-2:2010 + A11:2012 + A1:2013</li><li>3. EN 60335-2-29:2004 + A2:2010 + A11:2018</li><li>4. EN 62233:2008</li></ol>
Directiva CEM 2014/30/UE	<ol style="list-style-type: none"><li>1. EN 55014-1:2017 + A11:2020</li><li>2. EN 55014-2:2015</li><li>3. EN IEC 61000-3-2:2019</li><li>4. EN 61000-3-3:2013 + A1:2019</li></ol>
Directiva RoHS 2011/65/UE	EN IEC 63000:2018

**Persona responsable de hacer esta declaración:**

**Nombre impreso:** Rui.Shen

**Cargo/título:** Director de Calidad

**Firma:** Rui Shen.

**Fecha de publicación:** 30/04/2021

**Lugar de publicación:** Floor 6, Suite 6016, 6017, 6018, Building C, Kangjian Baosheng Plaza, No. 8 Heiquan Road, Haidian District, Beijing, P.R. CHINA



# Información sobre residuos de aparatos eléctricos y electrónicos (RAEE)

Cómo desechar correctamente este producto. La marca de abajo indica que este producto no debe ser desechado junto a otros residuos domésticos en toda la Unión Europea. La eliminación incontrolada de residuos puede poner en riesgo el medio ambiente y la salud humana: recicle este producto de forma responsable para promover la reutilización sostenible de las materias primas. Para devolver su producto una vez utilizado, utilice los sistemas de devolución y recogida disponibles o póngase en contacto con la tienda donde adquirió el producto. Ellos se pueden encargar de reciclar este producto de forma segura para el medio ambiente.



# Información sobre la garantía

El periodo de garantía depende de las leyes del país donde se vende el producto, y la garantía es responsabilidad del vendedor.

La garantía solo cubre defectos de fabricación o materiales.

Las reparaciones cubiertas por la garantía únicamente serán realizadas por centros técnicos autorizados. Cuando se presenta una reclamación dentro del periodo de garantía, esta debe ir acompañada por la factura original de compra (la cual debe especificar la fecha de compra).

La garantía no será aplicable en los siguientes casos:

- Desgaste normal.
- Uso incorrecto, p. ej., sobrecarga del producto, uso de accesorios no aprobados o uso de la fuerza.
- Daños causados por influencias externas.
- Daños causados por no respetar las indicaciones expuestas en el manual del usuario, como la conexión a una toma de corriente que no sea adecuada o no haber seguido las instrucciones de instalación.
- Desmontaje parcial o completo del producto.



## Auto-Empty Dock

Manufacturer: Beijing Roborock Technology Co., Ltd.

Product Model: AED01HRR, AED02HRR

Address of Manufacturer: Floor 6, Suite 6016, 6017, 6018, Building C, Kangjian Baosheng Plaza,  
No.8 Heiquan Road, Haidian District, Beijing, P.R.CHINA

For more product information, visit our website: [www.roborock.com](http://www.roborock.com)

For after-sales support, email our after-sales service team:

US/Non-Europe Support: [support@roborock.com](mailto:support@roborock.com)

Europe Support: [support@roborock-eu.com](mailto:support@roborock-eu.com)

