

# Xiaowa 로봇 진공청소기 사용 설명서

사용하기 전에 이 사용 설명서를 주의 깊게 읽고, 나중에 참조할 수 있도록 잘 보관하세요.

XIaOWa



# 소개

기기

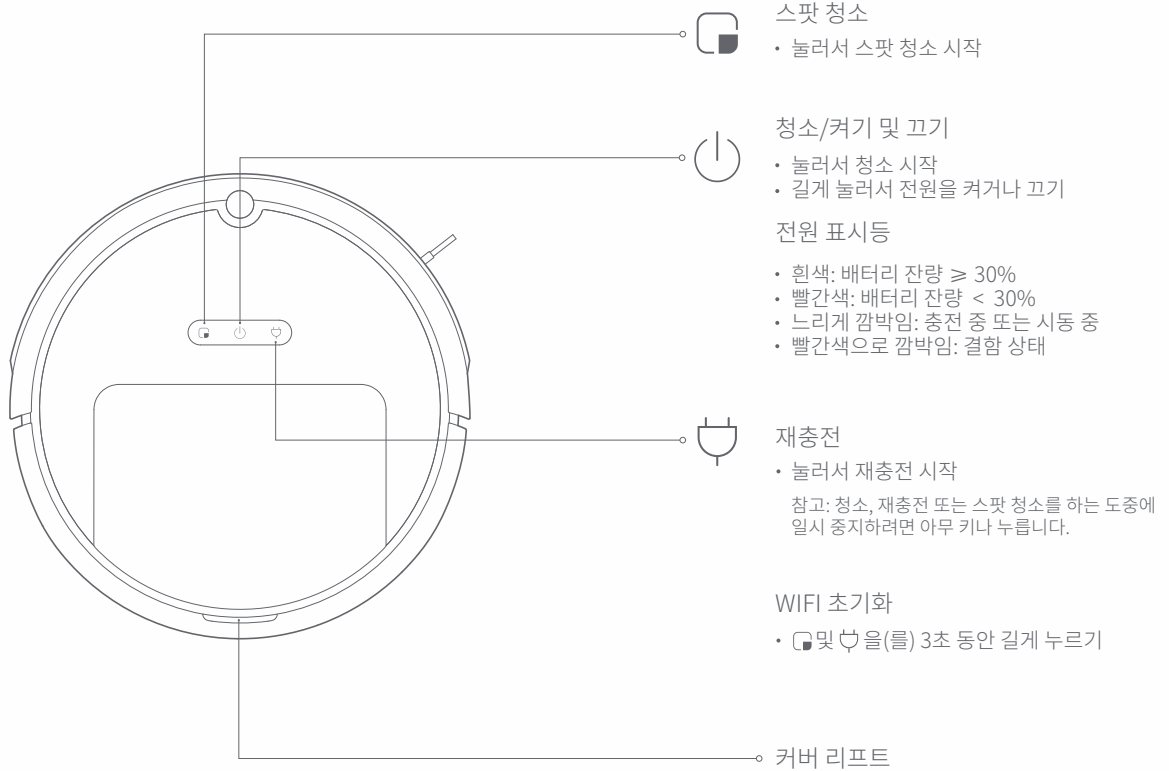

# 소개

먼지통

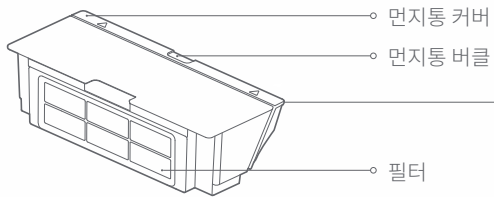

기기

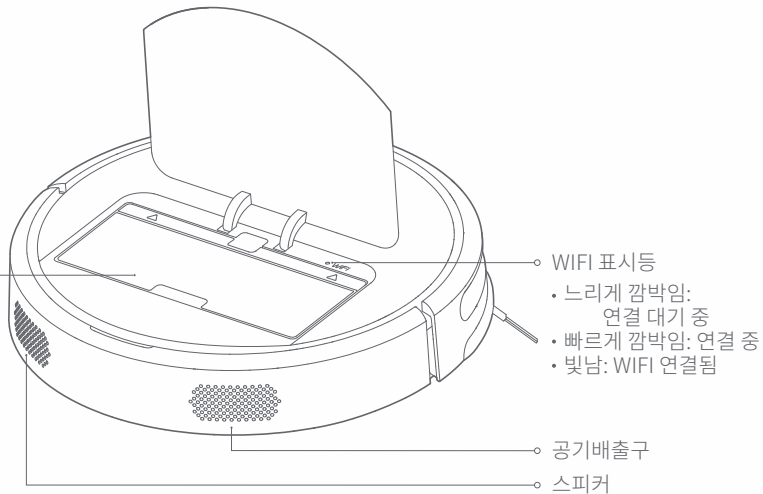

부품 목록

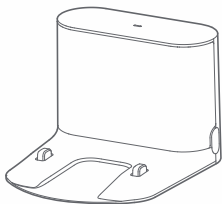

충전기



메인 브러시 청소 도구

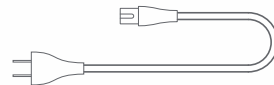

전원 케이블

# 소개

## 기기 및 센서

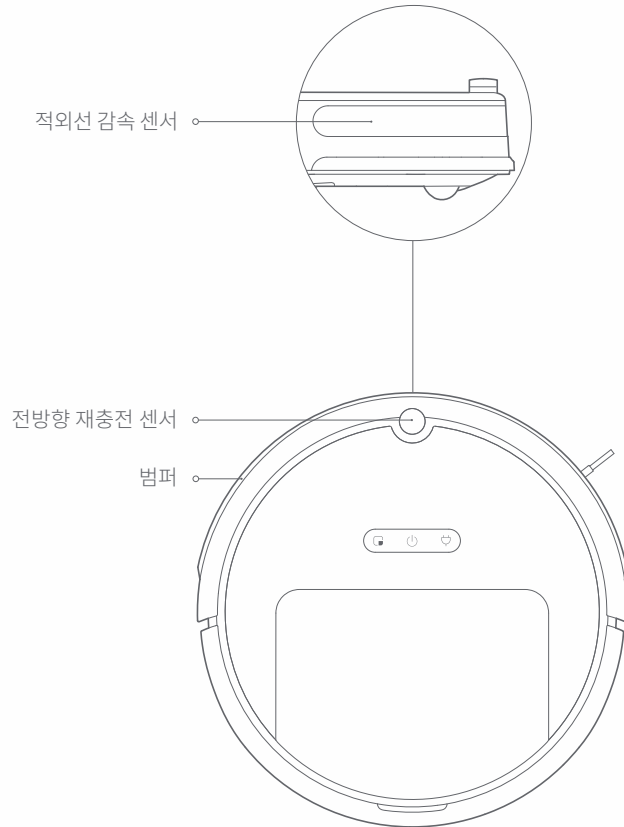

## 충전기

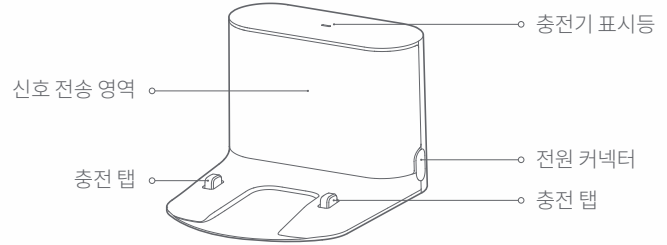

## 낭떠러지 센서

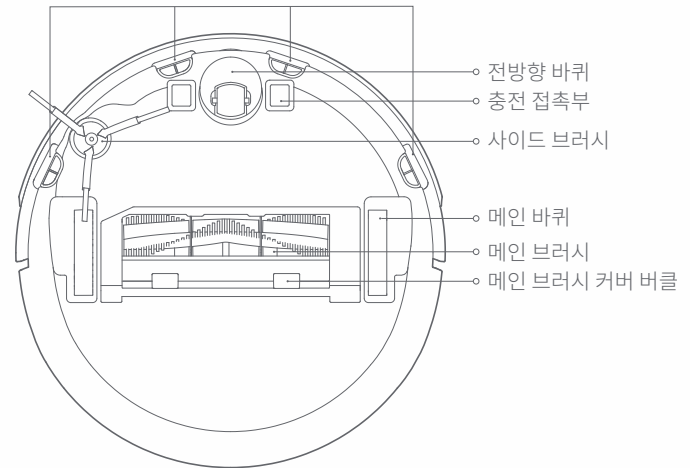

# 설치

- 1 전원 케이블을 연결하고 케이블 타이를 사용하여 여분의 전선을 고정합니다.

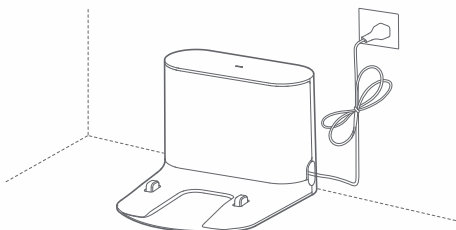

참고:

- 전원 케이블이 바닥에 수직일 때 기기 본체에 끌려서 충전기가 이동하거나 분리될 수 있습니다.
- 충전기 표시등은 충전기에 전기가 통해 있을 때 정상적으로 켜지며 충전기가 작동할 때는 꺼집니다.

- 2 충전기를 벽에 기대도록 바닥 면에 놓고 전원공급장치에 연결합니다.

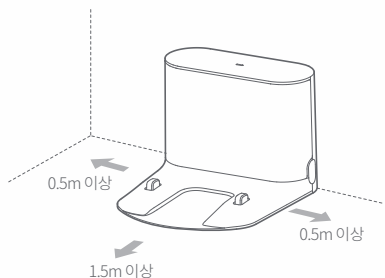

참고:

- 충전기 양측 공간을 0.5m 이상, 전면 공간을 1.5m 이상 확보하세요.
- 충전기를 계단이나 가상 벽 근처에 두지 마세요.
- 충전기를 거실의 열린 공간에 놓으면 청소 효율이 향상됩니다.

- 3 전원 켜기 및 충전

① 키를 길게 눌러 전원을 켜고, 전원 표시등이 정상적으로 켜질 때까지 기다린 다음, 기기 본체를 충전기에 도킹하여 충전합니다.

청소기에는 고성능 리튬 이온 충전지가 내장되어 있습니다. 배터리 성능을 유지하기 위해, 정상적인 사용법으로 청소기를 충전하십시오.

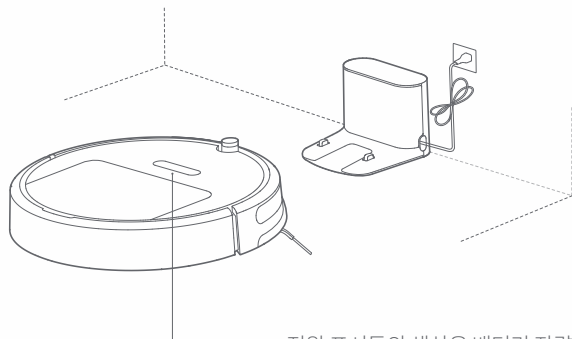

전원 표시등의 색상은 배터리 잔량을 나타냅니다.

- 흰색: 배터리 잔량  $\geq 30\%$
- 빨간색: 배터리 잔량  $< 30\%$

참고: 배터리가 부족하면 기기의 전원이 켜지지 않을 수 있습니다. 충전기에 직접 기기 본체를 도킹하세요.

- 4 휴대전화 클라이언트 연결 (건너뛸 수 있음)

# 설치

이 제품은 Mi Home 지능형 플랫폼과 호환되며, Mi Home 앱을 사용하여 제어할 수 있습니다. 또한 이 제품은 MIUI 시스템을 지원하여 다른 Mi Home 지능형 제품과 연동할 수 있습니다.

## 빠른 설정

### ① 앱 다운로드

앱 스토어 및 구글 플레이에서 “Mi Home”을 검색하거나 아래 QR 코드를 스캔하여 Mi Home 앱을 다운로드하고 설치합니다.





### ② 장치 추가

Mi Home 앱의 “My Device(내 장치)” 페이지를 열고 해당 페이지 우측 상단의 “+”를 탭하여 장치를 추가합니다. 새로 추가된 장치는 “My Device(내 장치)” 목록에서 확인할 수 있습니다.

### ③ WIFI 초기화

WIFI를 연결하는 데 문제가 생기면 WIFI를 기본값으로 초기화할 수 있습니다.

상단 커버를 열어 초기화 버튼 옆의 WIFI 표시등 상태를 확인하십시오. “Reset WIFI” 안내 음성이 들릴 때까지  버튼과  버튼을 꼭 누르십시오. 초기화가 끝나면 WIFI 표시등이 천천히 깜빡이기 시작하며, 청소기는 연결 보류 상태로 전환됩니다.

# 설치

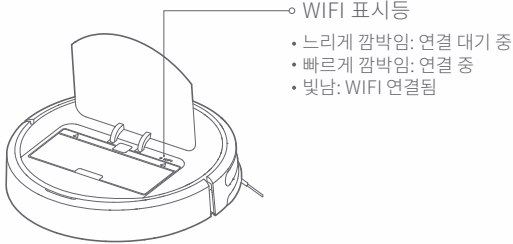

참고: 휴대전화가 기기에 연결되지 않는 경우, "사용 설명서" - "WIFI 초기화"를 참조하세요.

## 5 청소 시작

전원 표시등이 흰색으로 깜박이다가 정상적으로 켜지면 충전이 완료되었다는 표시입니다. ⏻ 키를 누르거나 휴대전화 클라이언트를 사용하여 청소를 시작합니다.

# 정기 유지 보수

## 메인 브러시 \*매주 청소

1. 기기를 뒤집고 버클을 눌러 메인 브러시 커버를 분리합니다.
2. 메인 브러시를 들어 올리고 베어링을 청소합니다.
3. 제공된 메인 브러시 청소 도구를 사용하여 메인 브러시에 얽힌 머리카락을 자릅니다.
4. 메인 브러시를 다시 설치하고 메인 브러시 커버에 버클을 단단히 채웁니다.

참고: 청소 효과를 위해 6-12개월마다 메인 브러시를 교체하는 것이 좋습니다.

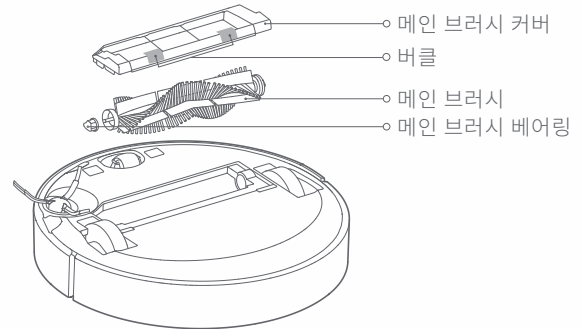

## 메인 브러시 청소 도구 사용

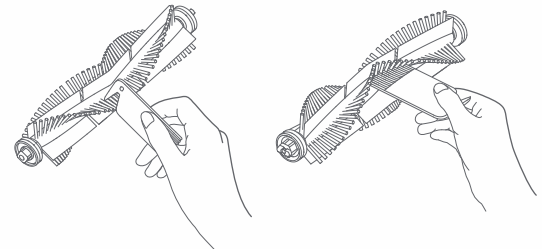



# 정기 유지 보수

먼지통 및 필터 \*매주 청소

1. 기기의 상단 커버를 분리하고 먼지통 버클을 눌러서 먼지통을 들어 올려 분리합니다.

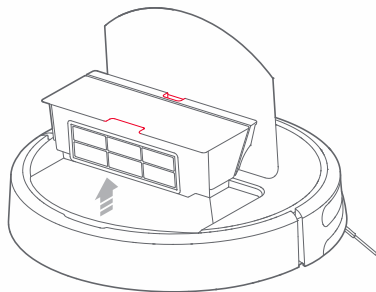

2. 화살표로 표시된 먼지통 커버를 엽니다.

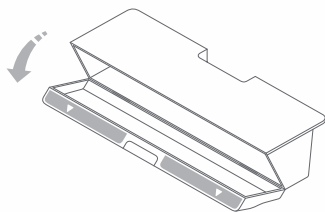

3. 먼지통을 뒤집어서 내용물을 비웁니다.

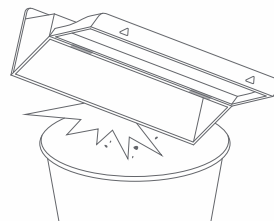

참고: 필터가 막히는 것을 방지하기 위해 먼지통을 가볍게 두드려서 비우세요.

# 정기 유지 보수

필터를 물로 씻지 마세요. 물로 씻을 경우, 필터가 막혀 청소 효과에 영향을 줄 수 있습니다.

참고: 청소 효과를 위해 3개월마다 필터를 교체하는 것이 좋습니다.

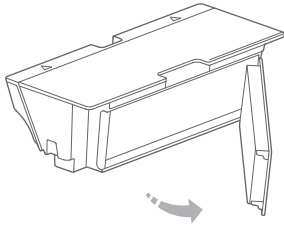

그림과 같이 필터를 분리하고 교체하세요.

## 사이드 브러시 \*매달 청소

1. 기기를 뒤집어서 사이드 브러시의 고정 나사를 분리합니다.
2. 사이드 브러시를 분리하고 청소합니다.
3. 사이드 브러시를 다시 설치하고 나사를 조입니다.

참고: 청소 효과를 위해 3~6개월마다 사이드 브러시를 교체하는 것이 좋습니다.

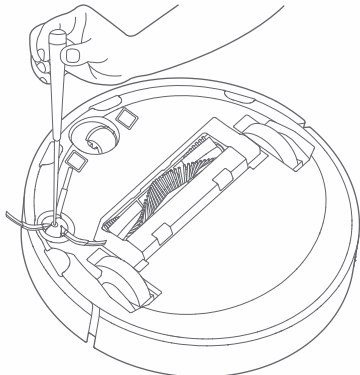

## 배터리

기기에는 고성능 리튬 이온 충전지가 내장되어 있습니다. 배터리 성능을 유지하기 위해 정상적인 사용법으로 기기를 충전하세요.

참고: 기기를 장기간 사용하지 않는 경우, 전원을 끈 후에 보관하고, 과방전으로 인한 성능 저하를 방지하기 위해 적어도 3개월마다 충전하세요.

## 전방향 바퀴 \*매달 청소

1. 기기를 뒤집어 전방향 바퀴를 들어 올립니다.
2. 바퀴 몸체와 바퀴축에서 머리카락과 먼지를 제거합니다.
3. 바퀴 몸체를 다시 설치하고 단단히 누릅니다.

참고: 수돗물로 씻어 말린 후에 다시 설치하세요.

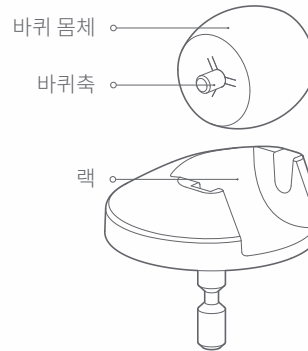

# 정기 유지 보수

## 기기 센서 \*매달 청소

부드러운 마른 천으로 다음을 포함한 각 센서를 닦고 청소합니다.

1. 기기 하단에 있는 4개의 낭떠러지 센서
2. 기기 전면에 있는 적외선 감속 센서
3. 기기 하단에 있는 충전 접점

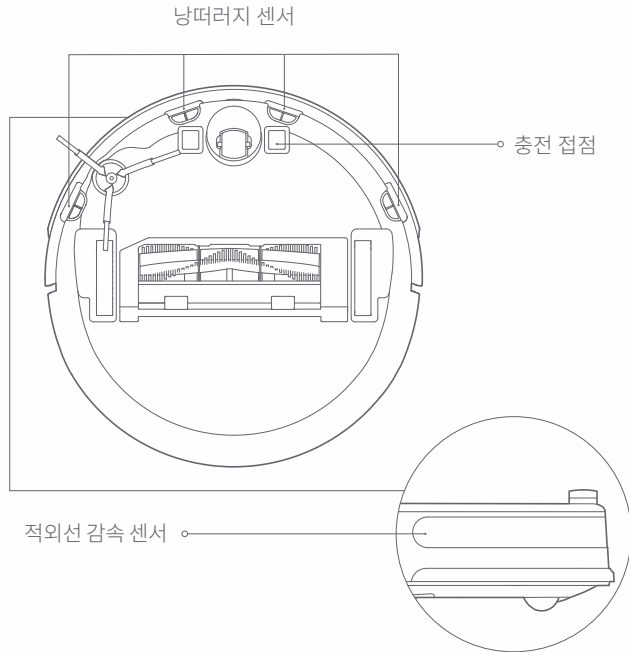

## 충전기 \*매달 청소

부드러운 마른 천을 사용하여 충전기의 충전 접점을 청소합니다.

## 펌웨어 업데이트

현대전화 클라이언트를 사용하여 기기의 펌웨어를 업데이트할 수 있습니다. 기기를 충전기에 연결하고, 업데이트하기 전에 배터리 잔량이 20%를 넘는지 확인하세요. 펌웨어 업데이트 중에는 전원 표시등이 흰색으로 빠르게 깜박입니다.

## 시스템 초기화

키를 눌러도 응답이 없거나 기기를 끌 수 없는 경우,  키를 눌러 시스템을 초기화하세요.

초기화 후 기기가 자동으로 다시 시작됩니다.

# 기본 매개 변수

## 기기

이름	사양
모델	C1*****(*는 0~9, A~Z, a~z, "-", "_", "\", "/"이거나 마케팅 목적의 빈칸일 수 있음)
외형 치수	353x350x90.5mm
배터리	14.4V/2600mAh 리튬 배터리
중량	약 3.0kg
무선 연결	WIFI 스마트 커넥트
정격 전압	14.4VDC
정격 전력	50W

## 충전기

이름	사양
모델	CDZ03RR/CDZ04RR
외형 치수	151x130x98mm
정격 전력	42W
정격 입력	100-240VAC
정격 출력	20VDC 1.8A
정격 주파수	50-60Hz

# Xiaowa 모델 비교

	Xiaowa Lite	Xiaowa	Xiaowa Plus
제품 모델: (*는 0~9, A~Z, a~z, "-", " ", "\", "\", "/"이거나 마케팅 목적의 빈칸일 수 있음)	Xiaowa C1 *****	Xiaowa E2 *****	Xiaowa E3 *****
<b>청소 방법</b>			
물걸레 청소 기능	걸레 청소 안 함	진공 청소 + 걸레 청소	진공 청소 + 걸레 청소
탐색 방법	적응형 무작위 탐색	관성 항법 경로 선정	관성 항법 경로 선정
자동 충전	√	√	√
<b>청소 용량</b>			
장애물 통과 높이	2.0cm	2.0cm	2.0cm
최대 흡입력	1600Pa	1800Pa	2000Pa
먼지통 용량	640 ml	640 ml	640 ml
최대 작동 시간	60 min	90 min	150 min
배터리 용량	2600mAh	2600mAh	5200mAh
<b>확장 앱 기능</b>			
청소 맵	맵 없음	픽셀 맵	픽셀 맵
예약 청소	√	√	√
스마트 홈 상호접속	√	√	√
카펫 청소 기능	√	√	√
<b>하드웨어 시스템</b>			
추락 방지	√	√	√
수세식 거름망		√	√
방습 매트		√	√

# 문제해결

런타임 오류가 발생하면, 전원 표시등이 빠르게 적색으로 깜박이며 음성 안내가 나옵니다.  
아래 표를 사용하여 이 문제를 해결하십시오.

고장 표시	해결책
오류 2: 범퍼를 점검하십시오.	범퍼가 끼었습니다. 몇 차례 가볍게 두드려 이물질질을 제거하십시오. 이물질이 보이지 않을 경우, 새로운 위치로 옮겨 다시 작동하십시오.
오류 3: 청소기를 새로운 위치로 옮겨 다시 작동하십시오.	바퀴가 떠 있습니다. 청소기를 새로운 위치로 옮겨 다시 작동하십시오.
오류 4: 낭떠러지 센서 오류	청소기가 정지되어 있습니다. 청소기를 새로운 위치로 옮겨 다시 작동하십시오. 낭떠러지 센서가 너무 더러울 경우 이 문제가 발생할 수 있습니다. 낭떠러지 센서를 닦아 이 문제를 해결하십시오.
오류 5: 메인 브러시를 청소하십시오.	메인 브러시에 이물질이 말려들어 있을 수 있습니다. 청소를 위해 메인 브러시와 베어링을 분리하십시오.
오류 6: 사이드 브러시를 청소하십시오	사이드 브러시에 이물질이 말려들어 있을 수 있습니다. 사이드 브러시를 분리하고 청소하십시오.
오류 7: 메인 바퀴 비정상	메인 바퀴에 이물질이 말려들어 있을 수 있습니다. 이물질을 제거하고 청소기를 다시 작동하십시오.
오류 8: 청소기가 끼었습니다.	청소기가 끼이거나 걸려있을 수 있습니다. 청소기 주변의 장애물을 제거하십시오.
오류 9: 먼지통과 필터를 재설치하십시오.	먼지통과 필터를 재설치하고 제자리에 설치되었는지 확인하십시오. 문제가 지속되면 필터를 교체해 보십시오.
오류 10: 필터를 청소하십시오	필터가 막혀있을 수 있습니다. 필터를 청소하십시오. 문제가 지속되면 필터를 교체하십시오.
오류 11: 고강도 자기장 검출	작동할 때 청소기가 가상 벽에 너무 가깝습니다. 청소기를 새로운 위치로 옮겨 다시 작동하십시오.

# 문제해결

오류 12: 배터리 부족	배터리가 부족하니, 사용 전에 충전하십시오.
오류 13: 충전 오류	마른 천을 사용하여 청소기의 충전 접점과 충전기의 충전 탭을 닦으십시오.
오류 14: 배터리 오류	배터리 온도가 너무 높거나 낮습니다. 사용 전에 배터리 온도가 정상으로 돌아올 때까지 기다려 주십시오.
오류 17: 사이드 브러시가 비정상입니다. 시스템을 초기화하십시오.	사이드 브러시 모듈이 오작동합니다. 시스템을 초기화해 보십시오.
오류 18: 팬 오류입니다. 시스템을 초기화하십시오.	집진 팬이 오작동합니다. 시스템을 초기화해 보십시오.
오류 22: 재충전 센서를 닦으십시오.	재충전 센서가 먼지로 막혔습니다. 재충전 센서의 먼지를 닦아내십시오.
오류 23: 충전기 신호 오류	충전기가 먼지 또는 이물질로 막혔습니다. 제거하십시오.
내부 오류입니다. 시스템을 초기화하십시오.	내부 오류로 인한 오작동입니다. 시스템을 초기화해 보십시오.

**참고:**

1. 시스템을 초기화하면 비정상적인 상황이 부분적으로 제거될 수 있습니다.
2. 오류 1, 오류 15, 오류 16, 오류 19, 오류 20 및 오류 21은 다른 모델에 대한 오류 코드이며 이 청소기에는 해당되지 않습니다.

위의 표를 사용하는 데 문제가 지속되면, Roborock 이메일로 문의하십시오:

미국 및 비유럽권 지원: [support@roborock.com](mailto:support@roborock.com)

유럽권 지원: [support@roborock-eu.com](mailto:support@roborock-eu.com)



#### 로봇 진공청소기

제조사: Beijing Roborock Technology Co., Ltd.

제품 모델: C1\*\*\*\*\* (\*는 0~9, A~Z, a~z, "-", "\_", "\", "/" 이거나 마케팅 목적의 빈칸일 수 있음)

제조사 주소: Floor 6, Suite 6016, 6017, 6018, Building C, Kangjian Baosheng Plaza, No.8 Heiquan Road, Haidian District, Beijing, P.R CHINA

더 자세한 제품 정보는 웹사이트에서 확인하십시오: [www.roborock.com](http://www.roborock.com)

AS 지원은 AS 서비스팀 이메일로 문의하십시오:

미국 및 비유럽권 지원: [support@roborock.com](mailto:support@roborock.com)

유럽권 지원: [support@roborock-eu.com](mailto:support@roborock-eu.com)