



Roborock 로봇청소기 S5 Max 사용설명서

제품 사용 전 사용 설명서를 자세히 읽고 잘 보관하세요.

• 환영합니다	1
• 제품 소개	2
• 설치	7
• 사용 안내	13
• 제품 관리	16
• 제품 규격	21
• 문제 해결	22
• 자주 묻는 질문	24
• 한글설명서	26

환영합니다

Roborock 로봇 진공청소기를 구매 해주셔서 감사합니다.

S5 Max의 깔끔하고 스마트한 청소로 상쾌한 환경을 누리세요. S5 Max는 깨끗한 물걸레 청소를 위한 스마트 급수 기능과 특대형 물탱크를 탑재하고 있습니다. 물의 양을 정밀하게 조절 할 수 있고 가상 청소 금지 구역도 설정할 수 있습니다.

또한 레이저로 방 안의 지도를 정밀하게 그려내며, 고급 내비게이션 기능과 강력한 흡입력으로 방 안을 간편하고 깨끗하게 청소합니다.

간단한 설정만 해 두세요. S5 Max의 스마트한 기술로 번거로운 집안일은 줄이고 좋아하는 일을 더 많이 할 수 있도록 당신에게 여유로운 일상을 선사합니다.

제품 소개

본체

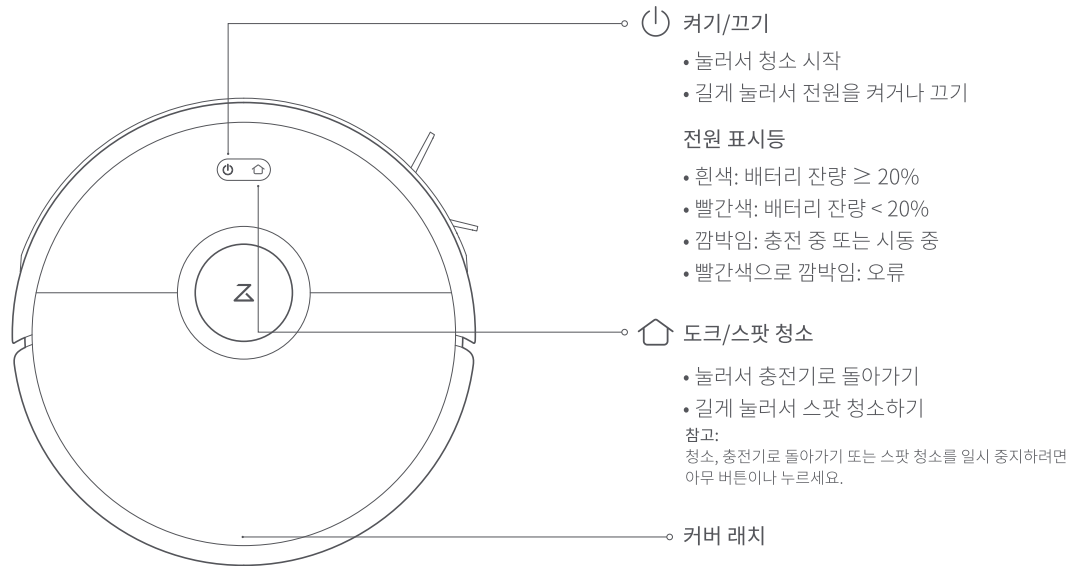

제품 소개

제품 구성

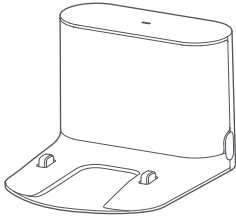

충전기

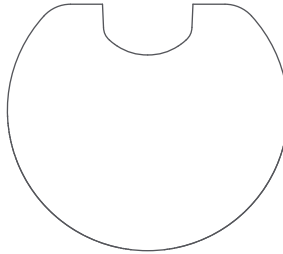

방습 매트

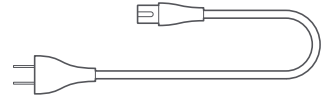

전원 케이블

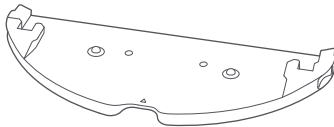

물걸레 모듈



물걸레

제품 소개

먼지통

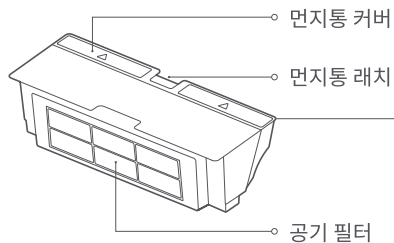

본체

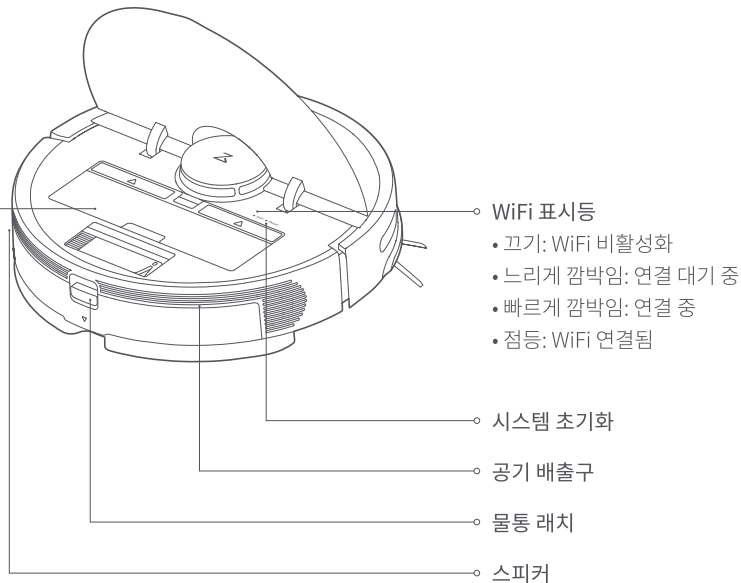

제품 소개

기기 및 센서

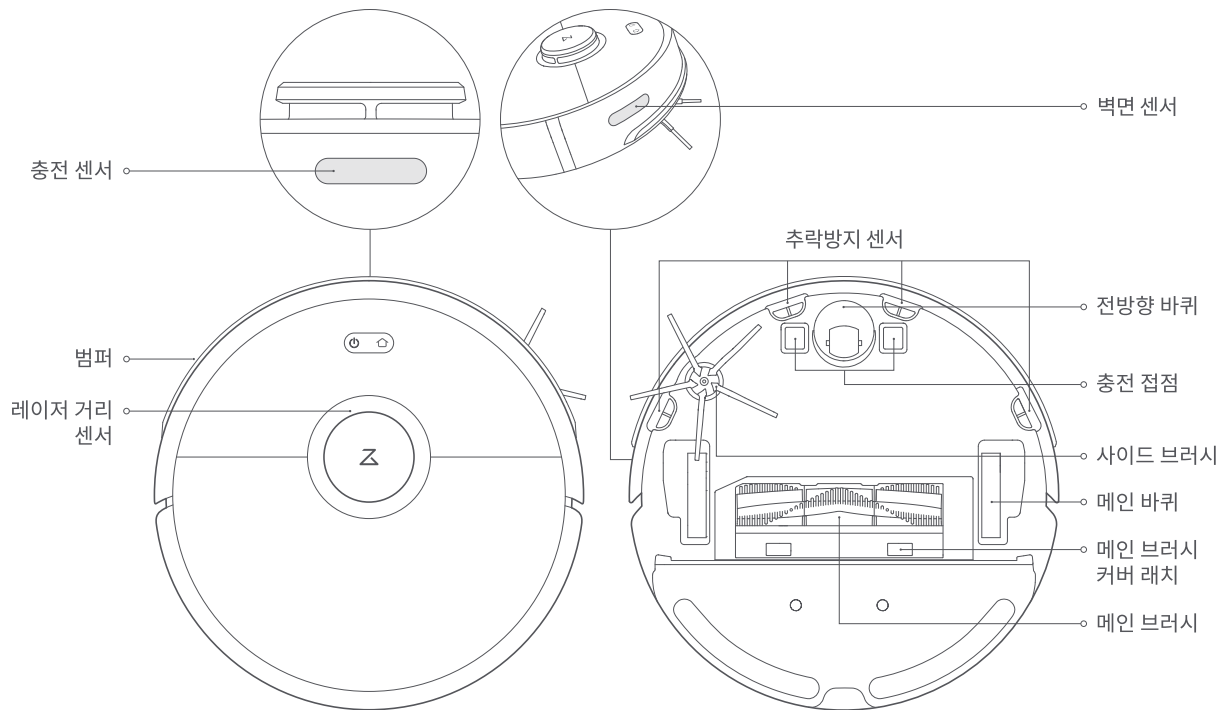

제품 소개

물통 및 물걸레 모듈



충전기

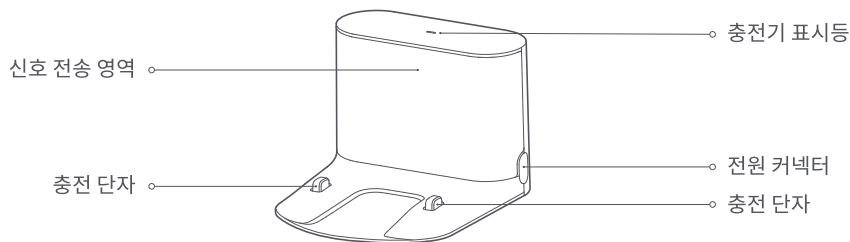

설치

제품 사용 방법

1. 충전기를 평평한 곳에 놓고 전원을 연결합니다.

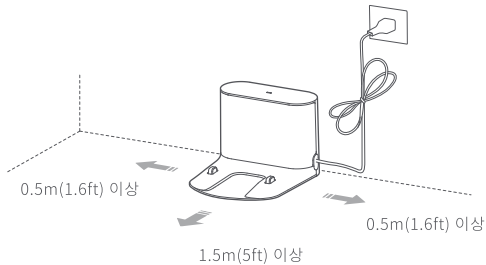

참고:

- 충전 도크는 양쪽에 0.5m(1.6ft) 이상, 앞쪽에 1.5m(5ft) 이상 간격이 있어야 합니다.
- 전원 케이블이 바닥과 수직인 경우 기기에 걸려 충전기가 분리될 수 있습니다.
- 충전 표시등은 충전기에 전원이 연결될 때 켜지며 본체가 충전 중일 때는 표시등이 꺼집니다.

2. 충전기를 접착 테이프로 고정합니다.

충전기를 놓을 바닥을 마른 걸레로 닦은 다음 동봉된 양면 테이프를 사용하여 충전기를 바닥에 부착합니다.

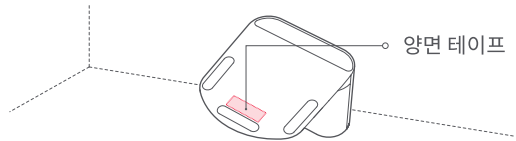

참고

- 양면 테이프 사용은 선택 사항입니다.
- 양면 테이프 제거 시 접착제 잔여물이 남지 않도록 천천히 떼어냅니다.

설치

제품 사용 방법

3. 방습 매트를 고정하세요.

충전기 고정 후 그림과 같이 방습 매트를 놓을 곳을 마른 천으로 닦아주세요. 우선 양면 테이프를 방습 매트에 붙이고 바닥의 알맞은 위치에 붙이세요.

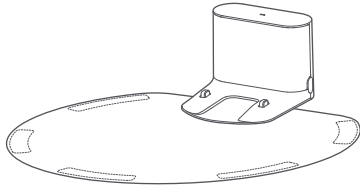

참고:
충전기를 나무 바닥에 놓을 때는 항상 방습 매트를 사용하세요.

4. 전원을 켜고 충전합니다.

기기의 전원을 켜려면  버튼을 길게 누르세요. 전원 표시등이 켜지면 제품을 충전기에 놓고 충전을 시작합니다. 이 제품은 고성능 리튬 이온 배터리를 사용합니다. 최고의 배터리 성능을 유지하려면 항상 기기를 충전하세요.

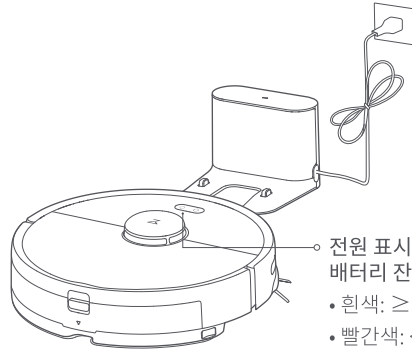

전원 표시등의 색상은 배터리 잔량을 나타냅니다.

- 흰색: $\geq 20\%$
- 빨간색: $< 20\%$

참고:
배터리가 부족하면 전원이 켜지지 않으므로 기기를 충전기에 직접 올려 충전하세요.

설치

앱에 연결합니다.

5. 앱에 연결합니다(권장).

① Roborock 앱 또는 Mi Home 앱 다운로드

- a. 앱 스토어 또는 구글 플레이에서 “Roborock”을 검색하거나 아래 QR 코드를 스캔하여 앱을 다운로드하고 설치합니다.



- b. 앱 스토어 또는 구글 플레이에서 “Mi Home”을 검색하거나 아래 QR 코드를 스캔하여 앱을 다운로드하고 설치합니다.



② WiFi 초기화

- a. WiFi 표시등이 보이도록 제품의 상단 커버를 엽니다.
b. "WiFi 초기화" 음성 알림이 들릴 때까지 버튼과 버튼을 길게 누릅니다. WiFi 표시등이 느리게 점멸하면 제품이 네트워크 구성 모드로 전환합니다.

참고:

스마트폰을 기기에 연결할 수 없는 경우 WiFi를 초기화하고 기기를 새 장치로 추가하세요.

③ 장치 추가

앱을 열고 상단 오른쪽 구석의 "+"를 클릭한 다음 앱 내 순서에 따라 장치를 추가합니다. 장치가 추가되면 목록에서 장치를 찾을 수 있습니다.

참고:

- 지속적인 앱 업데이트로 실제 조작 시 위 설명과 약간 상이할 수 있습니다. 제공된 앱 내 지침을 항상 따르세요.
- 2.4GHz WiFi만 지원됩니다.

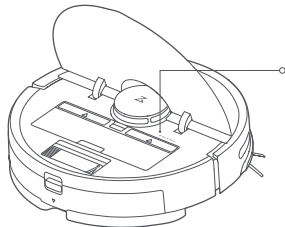

WiFi 표시등

- 꺼짐: WiFi 비활성화
- 느리게 깜박임: 연결 대기 중
- 빠르게 깜박임: 연결 중
- 점등: WiFi 연결됨

설치

제품 사용 방법

6. 물걸레 청소

참고:

효율적인 청소를 위해 바닥 진공 청소 후 물걸레 청소를 할 것을 권장합니다.

① 물통 분리

물통 래치를 누른 상태에서 뒤로 밀어 물통을 분리합니다.

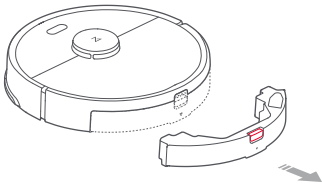

② 물통 채우기

물통을 열어 물을 채운 다음 마개를 단단히 닫습니다.

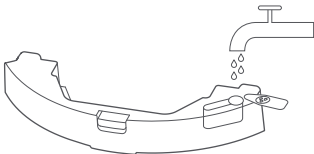

참고:

- 제품 부식 혹은 손상을 유발할 수 있으므로 액상 세제나 소독약을 주입하지 마세요.
- 제품 변형을 초래할 수 있으므로 뜨거운 물을 사용하지 마세요.

③ 물통 설치

딸깍 소리와 함께 고정될 때까지 물통을 본체 안으로 밀어 넣습니다.

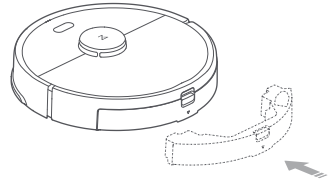

④ 걸레 설치

즉시 물걸레 청소를 하는 경우, 걸레를 적신 후 물을 짜낸 다음 걸레 브래킷에 부착합니다.

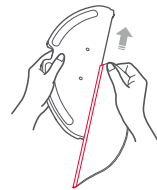

참고:

물걸레 청소 시 카펫 바닥은 피하여 청소하도록 차단 테이프를 사용하거나 청소 금지 구역을 설정하여 청소 금지 구역을 설정하세요.

설치

제품 사용 방법

⑤ 물걸레 모듈 장착

화살표 표시 방향을 따라 물걸레 모듈을 딸깍 소리가 날 때까지 물통 아래로 밀어 넣습니다.

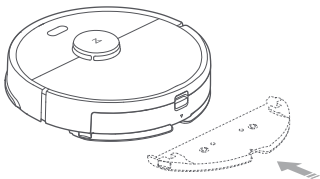

참고:

설정된 물 유량이 정상 적용되고 효과적인 청소를 위해 한 시간 청소 후에는 걸레를 세척할 것을 권장합니다.

7. 물 조절 기능

모바일 앱을 통해 물 유량을 조절할 수 있습니다.



8. 청소 시작

배터리가 완전히 충전되면 전원 표시등이 항상 켜진 상태를 유지합니다. 0 버튼을 누르거나 앱을 사용하여 청소를 시작하세요.

9. 물걸레 모듈 분리

물걸레 모듈의 클립을 누른 상태에서 화살표 방향을 따라 뒤로 당겨 분리합니다.

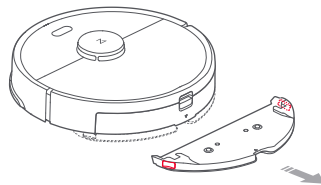

참고:

- 충전기가 나무 바닥에 있을 경우 항상 방습 매트를 사용해서 습기로 인한 손상을 방지하세요.
- 악취나 흰곰팡이를 예방하기 위해 물걸레 모듈을 분리하고 물통을 자주 비울 것을 권장합니다.
- 물걸레 청소를 하지 않는 경우 물걸레 모듈을 분리합니다.

10. 물통에서 물걸레 모듈 분리

그림과 같이 두 개의 측면 클립을 안쪽으로 누르고 물걸레 모듈을 뒤쪽으로 당겨 물통에서 분리합니다.

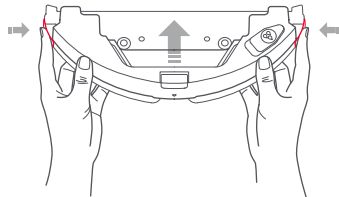

설치

켜기/끄기

제품의 전원을 켜려면 **⏻** 버튼을 길게 누르세요. 전원 표시등이 켜지고 제품이 대기 모드로 전환됩니다. 제품이 절전 모드인 경우, **⏻** 버튼을 길게 누르면 기기의 전원이 꺼지고 진행중인 청소가 종료됩니다.

참고:

충전 중일 때는 제품의 전원을 끌 수 없습니다.

청소 시작

청소를 시작하려면 **⏻** 버튼을 누르세요. 청소가 시작되면 기기는 청소 영역을 스캔한 후 청소 경로를 설정합니다. 기기는 먼저 청소 영역의 가장자리를 따라 청소한 후, 완성된 청소 영역 내에서 **ㄷ**자 모양으로 움직이며 구석구석 빈 틈 없이 청소합니다.

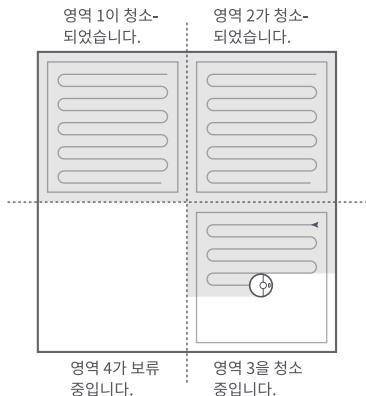

참고:

- 배터리 잔량이 너무 낮으면 청소를 시작할 수 없습니다. 청소를 다시 시작하기 전에 제품을 충전하세요.
- 청소 시작 전 바닥의 케이블이나 장애물을 제거하여 제품이나 전원 케이블이 걸려 손상되지 않도록 합니다.
- 10분 내에 청소를 끝내는 경우 기본적으로 청소가 반복됩니다.
- 청소 완료 전 배터리가 부족할 경우, 기기는 충전기로 돌아가 충전을 완료한 후 청소 중단 지점으로 되돌아가 청소를 다시 시작합니다.

일시 중지

기기가 청소 중일 때 일시 중지하려면 아무 버튼이나 누르세요. 그런 다음 **⏻** 버튼을 눌러 청소를 계속하거나 **⏻** 버튼을 눌러 충전기로 돌아가 청소 주기를 중단합니다.

참고:

일시 중지된 기기를 수동으로 충전기에 놓으면 청소가 종료됩니다.

절전

기기가 10분 이상 일시 중지일 경우 절전 모드로 진입하며 전원 표시등이 천천히 깜빡 거립니다. 아무 버튼을 눌러 절전 모드를 해제할 수 있습니다.

참고:

- 기기가 충전기에 있을 때는 절전 모드로 전환되지 않습니다.
- 절전 모드가 12시간 이상 유지될 경우 기기는 자동 종료됩니다.

사용 안내

충전 중

자동: 청소 후 기기는 충전을 위해 자동으로 충전기로 돌아갑니다.
수동: 일시 중지 모드에서 기기를 충전기로 돌려보내려면  버튼을 누릅니다.
기기가 충전되는 동안 전원 표시등은 느리게 점멸합니다.

참고:
충전기와 떨어진 곳에서 청소를 시작하고 청소가 완료되어도 기기가 충전기로 돌아갈 수 없는 경우, 기기는 충전기가 아닌 청소 시작 위치로 되돌아갑니다. 기기를 수동으로 충전기에 직접 올려놓고 충전하세요.

오류

기기가 청소하고 있는 동안 오류가 발생하는 경우 전원 표시등이 빨간색으로 빠르게 점멸하고 음성 알림이 들립니다. 해결 옵션은 "문제 해결"을 참조하세요.

참고:
• 10분 이상 오류 상태를 유지할 경우 기기는 자동으로 절전 모드로 진입합니다.
• 오류 상태에서 기기를 충전기에 올려 놓으면 현재 청소가 중단됩니다.

WiFi 초기화

라우터 구성을 변경했거나 암호를 잊어버렸거나 기타 다른 이유 때문에 스마트폰을 로봇에 연결할 수 없는 경우, 상단 커버를 열어 WiFi 표시등을 확인한 다음 "WiFi 초기화" 음성 알림이 들릴 때까지 청소 중단 버튼과 충전 버튼을 길게 누릅니다. WiFi 표시등이 느리게 점멸하면 초기화가 완료된 것입니다.

참고:
네트워크 연결 대기 상태로 1시간 이상 경과할 경우, WiFi는 자동으로 비활성화됩니다. 네트워크에 다시 연결하려면 WiFi를 초기화 하세요.

스팟 청소

대기 또는 일시 중지 모드에서 스팟 청소를 시작하려면  버튼을 길게 누릅니다. 이 모드는 기기를 중심으로 1.5m x 1.5m의 정사각형 면적을 청소하는 데 사용됩니다. 청소 후 기기는 정사각형의 중심으로 돌아갑니다.

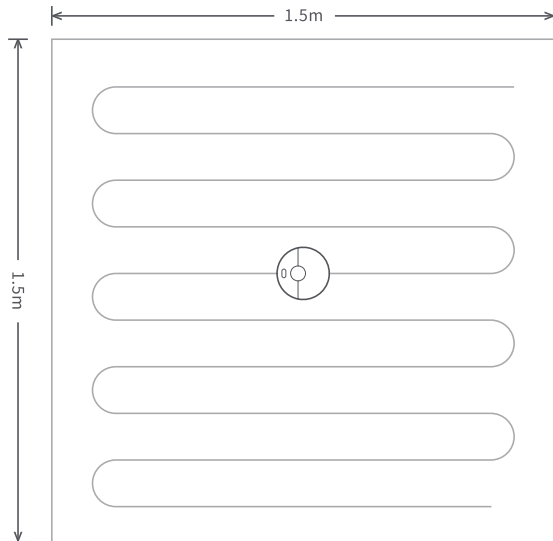

참고:
현재 스팟 청소 주기를 취소하려면 아무 버튼이나 누르세요.

사용 안내

원하는 방안 선택적으로 청소

앱에서 청소할 특정 방을 선택하세요. 이 모드에서 기기는 선택된 방안 청소합니다.

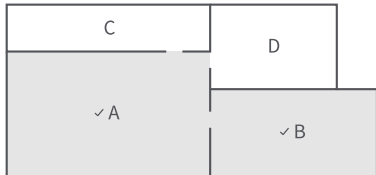

참고:

- 이 기능을 사용할 수 있으려면 전체 지도를 생성하고 지도 저장 모드가 켜져 있어야 합니다.
- 청소 시작 후, 기기가 정해진 영역을 넘어 이동할 수 있습니다. 기기가 설정된 특정 구역으로 이동 시 이동을 방해하는 장애물은 없는지 확인합니다.

예약 청소

앱에서 예약 청소 시작 시간 및 흡입 강도를 설정할 수 있습니다. 기기는 설정된 청소를 완료한 후 충전기로 돌아갑니다.

구역 청소

앱을 통해 청소할 특정 구역을 설정하세요.

참고:

지정 구역을 청소하는 동안 기기가 지정된 구역의 경계를 벗어나 이동할 수 있습니다. 청소 구역 근처에 케이블이나 장애물이 없는지 확인하세요.

지점 지정

앱을 사용해서 기기가 이동할 목적지를 설정하세요.

청소 모드

앱을 사용해서 저소음(Quiet), 밸런스(Balanced), 강력(Strong), 최대(MAX) 모드 중에서 선택하세요. 기본은 밸런스 모드입니다.

방해 금지(DND) 모드

DND 모드에서는 청소가 시작되지 않으며 음성 알림이 재생되지 않고 전원 표시등이 어두워집니다. DND 모드는 기본적으로 22:00~08:00시로 설정되며 APP 앱에서 비활성화하거나 수정할 수 있습니다.

사용 안내

진입금지 구역

앱에서 가상 진입금지 구역 및 가상 물걸레 청소 금지 구역을 설정하여 기기가 지정된 영역으로 진입하지 못하도록 설정할 수 있습니다. 가상 물걸레 청소 금지 구역은 물걸레 모듈이 장착되어 있는 경우에만 활성화 됩니다.

참고:

- 가상 진입금지 구역을 사용하려면 APP 앱에서 "지도 저장 모드"를 켜야 합니다.
- 진입금지 구역 및 벽은 청소 구역을 맞추화하기 위해서만 사용해야 하며 위험을 격리하는 데 사용해서는 안 됩니다.
- 기기를 수동으로 이동시키거나 집안 내부 구조가 크게 변경될 경우 기존 설정된 가상 진입금지 구역에 오류가 발생할 수 있습니다.

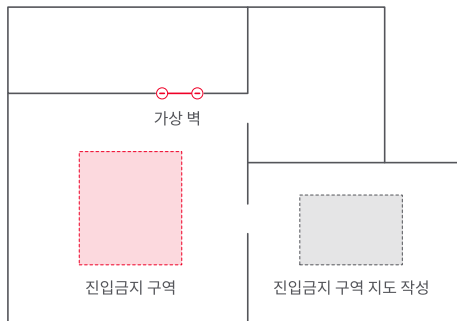

더 많은 앱 기능

실시간 지도 업데이트	카펫 청소 기능	기기 위치
청소 모드 변경	부품 교체 일정	방해 금지(DND) 모드
청소 내역 보기	리모컨	펌웨어 업데이트
기기 음성 변경	기기 상태 보기	

참고:

지속적인 앱 개발 및 업데이트로 인해 APP 앱의 기능 및 세부 사항이 약간 다를 수 있습니다.

청소 중에 물통 채우기 또는 걸레 씻기

청소하는 동안 물통을 다시 채우거나 걸레를 씻으려면 아무 버튼이나 눌러 청소를 일시 중지하고 물걸레 모듈을 분리합니다. 필요에 따라 물통을 채우거나 걸레를 씻습니다. 물걸레 모듈을 다시 설치하고  버튼을 눌러 청소를 계속합니다.

사용 안내

충전기

충전기 양쪽에 0.5m(1.6ft) 이상, 앞쪽에 1.5m(5ft) 이상 간격을 둔 상태에서 평지의 벽에 기대어 놓고 플러그를 연결해야 합니다. 앱으로 기기를 제어 할 경우 충전기를 WiFi 범위가 강한 구역에 두어야 합니다.

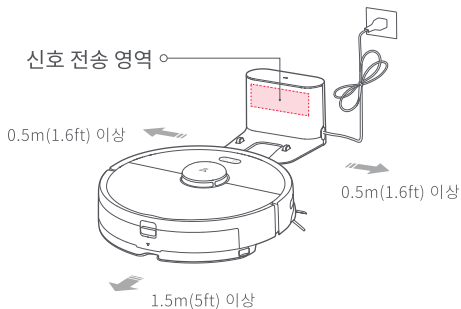

참고:

충전기를 직사광선 아래에 두거나 신호 전송 영역을 가로막지 마세요. 기기가 충전기로 돌아가지 못할 수 있습니다.

제품 관리

메인 브러시

*매주 청소

1. 제품을 뒤집어 메인 브러시 커버 래치를 풀고 분리합니다.
2. 메인 브러시를 분리한 후 브러시의 베어링을 청소합니다.
3. 메인 브러시 뚜껑을 열림 방향으로 회전시켜 분리합니다.
4. 제공된 메인 브러시 청소 도구를 사용해서 엉킨 머리카락을 제거합니다.
5. 잠금 방향을 따라 뚜껑과 베어링을 다시 조립합니다.
6. 메인 브러시를 다시 삽입하고 브러시 커버를 교체합니다.

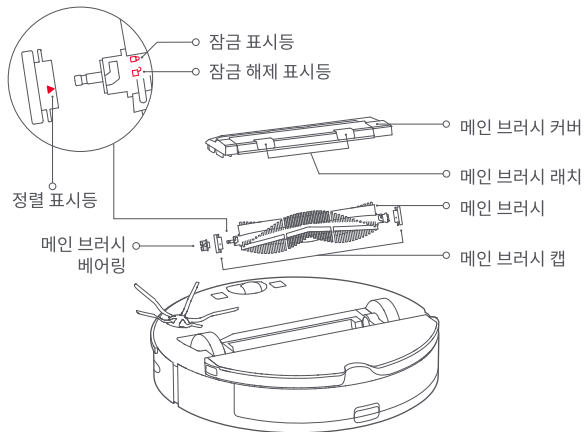

참고:

6~12개월마다 메인 브러시를 교체할 것을 권장합니다.

제품 관리

메인 브러시 청소 도구 사용

메인 브러시 청소 도구를 사용하여 메인 브러시에 엉킨 머리카락을 제거합니다.

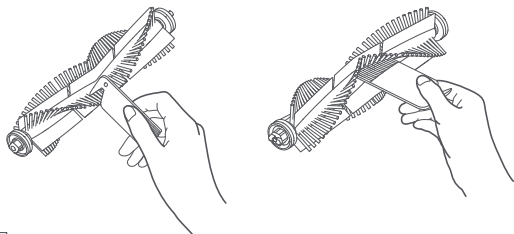

참고:

많은 양의 머리카락이 있거나 머리카락이 단단히 얽혀 있는 경우, 메인 브러시가 손상되지 않도록 조심스럽게 제거하세요.

먼지통과 필터

* 매주 청소를 권장합니다.

1. 로봇의 상단 커버를 열고 먼지통 래치를 눌러 먼지통을 분리합니다.

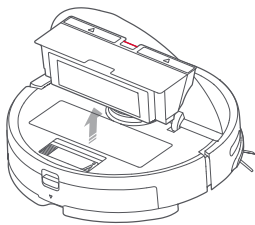

2. 화살표 방향으로 먼지통 뚜껑을 열고 내용물을 비웁니다.

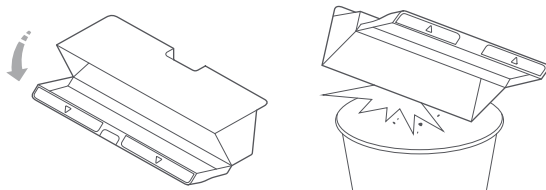

세척 가능한 필터 청소

* 2주마다 청소

1. 화살표 방향으로 먼지통 뚜껑을 열고 내용물을 비웁니다.

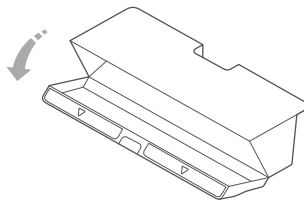

제품 관리

세척 가능한 필터 청소

• 2주마다 청소

2. 먼지통을 물로 헹구어 먼지를 제거 합니다.

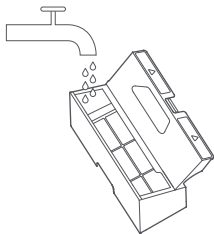

참고:
물로만 세척하세요.

3. 필터를 분리하고 물로 세척합니다.

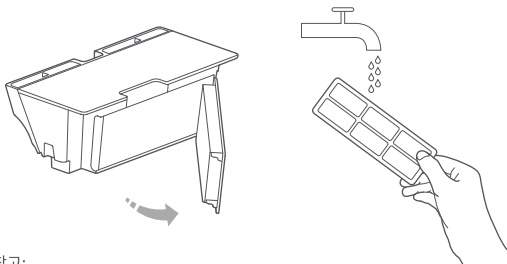

참고:
필터가 손상되지 않도록 손이나 브러시 혹은 날카로운 물건이 필터 표면에 닿지 않도록 주의하세요.

4. 필터를 여러 번 헹군 후 톡톡 두드려 먼지와 물기를 제거합니다.



5. 필터를 건조시킨 후 재조립합니다.

참고:
사용하기 전에 필터를 완전히 건조시키세요. 24시간 건조를 권장합니다.

배터리

이 제품에는 고성능 리튬 이온 충전식 배터리가 내장되어 있으므로 배터리 성능을 유지하려면 기기를 계속 충전해야 합니다.

참고:
기기를 장기간 사용하지 않는 경우 전원을 끈 후에 보관하고 적어도 3개월마다 한 번씩 충전해서 과방전으로 인한 배터리 손상을 예방하세요.

충전기

• 매주 청소 권장

부드러운 마른 천을 사용하여 충전기의 충전 단자를 청소합니다.

제품 관리

사이드 브러시

* 매주 청소 권장

1. 제품을 뒤집어 사이드 브러시를 고정하고 있는 나사를 분리합니다.
2. 사이드 브러시를 분리하고 청소하세요.
3. 사이드 브러시를 다시 설치하고 나사를 조입니다.

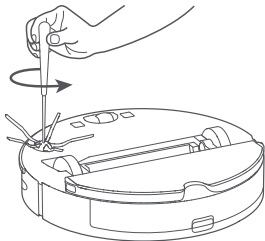

참고:

3~6개월마다 사이드 브러시를 교체할 것을 권장합니다.

물통

* 잦은 세척을 권장합니다.

1. 물통을 엽니다.
2. 필터를 물로 채웁니다.
3. 물통을 흔들어 먼지를 행구어 냅니다.

걸레

* 잦은 세척을 권장합니다.

1. 물걸레 모듈에서 걸레를 분리합니다.

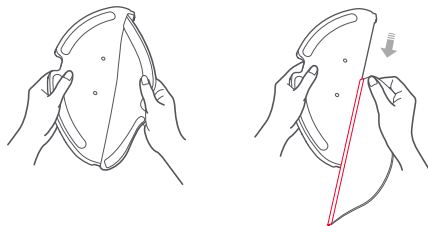

2. 걸레를 세척하고 건조시킵니다.

참고:

- 걸레가 심하게 오염되었을 경우 청소 효과가 떨어지므로 사용 전 세척할 것을 권장합니다.
- 청소 효과 유지를 위해 3-6개월마다 걸레를 교체할 것을 권장합니다.

제품 관리

전방향 바퀴

* 매주 청소 권장

1. 제품을 거꾸로 뒤집습니다.
2. 소형 스크루드라이버를 사용해서 바퀴 축과 타이어를 분리합니다.
3. 머리카락과 먼지를 제거하기 위해 바퀴 축과 타이어를 물로 헹굽니다.
4. 바퀴를 건조시키고 다시 조립한 다음 눌러서 다시 제자리에 끼웁니다.

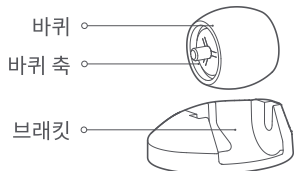

참고:

전방향 바퀴 브래킷은 분리할 수 없습니다.

시스템 초기화

버튼을 눌러도 기기가 반응이 없거나 기기를 종료할 수 없는 경우 초기화 버튼을 누릅니다(3페이지 참조). 기기가 다시 시작됩니다.

참고:

시스템을 초기화한 후 예약 청소, WiFi 및 기타 설정은 공장 설정으로 복원됩니다.

공장 설정 복원

시스템 초기화 후 기기가 작동하지 않으면 전원을 켜고 초기화 버튼을 누릅니다. 이때 다음 "초기 버전 복원 시작" 음성 알림이 들릴 때까지 초기화 버튼을 길게 누릅니다. 그러면 기기가 공장 설정으로 복원됩니다.

기기 센서

* 매주 청소 권장

부드러운 마른 천으로 다음을 포함한 모든 센서를 닦고 청소합니다.

1. 기기의 밑면에 있는 4개의 추락방지 센서.
2. 기기의 오른쪽에 있는 벽면 센서.
3. 기기의 밑면에 있는 충전 접점.

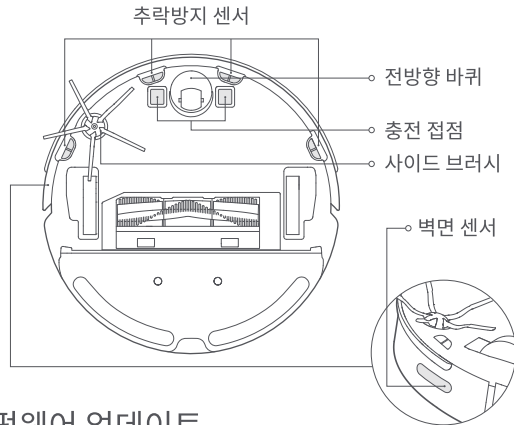

펌웨어 업데이트

앱으로 기기를 업데이트 하세요. 기기를 충전기에 올려 놓고 업데이트 하기 전 배터리 잔량이 20% 이상인지 확인하세요. 펌웨어 업데이트하는 동안 전원 표시등이 빠르게 흰색으로 깜박입니다.

제품 규격

본체

이름	사양
모델	S5 Max
치수	353×350×96.5mm
배터리	14.4V/5200mAh 리튬 배터리
중량	약 3.5 kg
무선 연결	WiFi 직접 연결
정격 전압	14.4VDC
정격 전력	58W

충전기

이름	사양
모델	CDZ11RR or CDZ12RR
치수	151×130×98mm
정격 전력	28W
정격 입력	100-240VAC
정격 출력	20VDC 1.2A
정격 주파수	50-60Hz

문제 해결

청소하는 동안 에러가 발생하는 경우 전원 표시등이 빨간색으로 빠르게 점멸하고 음성 알림이 재생됩니다. 해결 옵션은 아래 표를 참조하세요.

오류	해결책
오류 1: 레이저 헤드를 회전시켜 자유롭게 돌아가는지 확인하세요.	LDS 장치가 걸렸습니다. 장애물을 제거한 후 기기를 새로운 위치로 옮겨서 다시 시작하세요.
오류 2: 범퍼를 청소하고 가볍게 두드리세요.	범퍼가 끼었습니다. 걸린 물품이 빠지도록 범퍼를 반복적으로 두드리세요. 아무 것도 떨어지지 않으면 기기를 새로운 위치로 옮긴 다음 다시 시작하세요.
오류 3: 로봇을 새로운 위치로 옮긴 다음 다시 시작하세요.	바퀴가 떠 있습니다. 기기를 새로운 위치로 옮긴 다음 다시 시작하세요.
오류 4: 추락방지 센서를 덮고 높은 가장자리에서 멀리 옮긴 다음 다시 시작하세요.	기기가 떠 있습니다. 기기를 새로운 위치로 옮긴 다음 다시 시작하세요. 문제가 지속되면 추락방지 센서를 청소하세요. 이 오류는 또한 더러운 추락방지 센서로 인해 발생할 수 있습니다. 모든 센서를 깨끗하게 닦아 보세요.
오류 5: 메인 브러시를 분리하고 브러시와 베어링을 청소하세요.	메인 브러시에 이물질이 얽힐 수 있습니다. 제거하고 청소하세요.
오류 6: 사이드 브러시를 분리하고 청소하세요.	사이드 브러시에 이물질이 얽힐 수 있습니다. 제거하고 청소하세요.
오류 7: 메인 바퀴에 뭔가 끼어있는지 살펴본 다음 로봇을 새로운 위치로 옮긴 다음 다시 시작하세요.	메인 바퀴가 걸릴 수 있습니다. 제거하고 청소하세요.
오류 8: 로봇 주변의 장애물을 치우세요.	기기가 끼일 수 있습니다. 주변 장애물을 치우세요.
오류 9: 먼지통과 필터를 설치하세요.	먼지통과 필터를 다시 설치하고 제대로 설치되었는지 확인하세요. 문제가 지속되면 필터를 교체하세요.
오류 10: 필터가 젖었거나 막혔습니다.	필터가 완전 건조되지 않아 필터를 24시간 이상 건조시켜야 합니다. 필터 또한 청소가 필요할 수 있습니다. 문제가 지속되면 필터를 교체하세요.

문제 해결

청소하는 동안 에러가 발생하는 경우 전원 표시등이 빨간색으로 빠르게 점멸하고 음성 알림이 재생됩니다. 해결 옵션은 아래 표를 참조하세요.

오류	해결책
오류 11: 고강도 자기장이 검출되었습니다. 로봇을 자성 테이프에서 멀리 옮긴 뒤 다시 시작하세요.	기기가 자성 테이프 가까이 있어 시작할 수 없습니다. 기기를 새로운 위치로 옮긴 다음 다시 시작하세요.
오류 12: 배터리가 너무 낮습니다. 사용하기 전에 충전하세요.	배터리가 부족합니다. 사용하기 전에 충전하세요.
오류 13: 충전 오류입니다. 충전 접촉 영역을 청소하세요.	부드러운 마른 천을 사용하여 기기와 충전기의 충전 접점을 청소합니다.
오류 14: 배터리 오류입니다.	배터리 온도가 너무 높거나 너무 낮습니다. 정상 온도로 돌아올 때까지 기다리세요.
오류 16: 로봇이 기울어져 있습니다. 평평한 바닥에 놓고 다시 시작하세요.	기기가 기울어져 있습니다. 평평한 바닥으로 옮기고 다시 시작하세요.
오류 17: 사이드 브러시 모듈 오류입니다. 시스템을 초기화하세요.	사이드 브러시 모듈에 고장이 있습니다. 시스템을 초기화하세요.
오류 18: 진공 팬 오류입니다. 시스템을 초기화하세요.	진공 팬에 고장이 있습니다. 시스템을 초기화하세요.
오류 22: 충전 센서를 닦으세요.	충전 센서가 먼지로 막혔습니다. 먼지를 닦아 내세요.
오류 23: 충전기의 신호 방출 영역이 막히지 않도록 하세요.	충전기가 잘못 끼워졌습니다. 충전기를 빼서 다시 넣으세요.
오류 24: 가상 진입금지 구역 또는 벽이 감지되었습니다. 로봇을 새로운 위치로 옮긴 다음 다시 시작하세요.	기기를 가상 진입금지 구역 또는 장애물에서 멀리 옮긴 뒤 다시 시작하세요.
오류 26: 벽면 센서를 닦으세요.	벽면 센서가 더럽습니다. 깨끗하게 닦으세요.
내부 오류입니다. 시스템을 초기화하세요.	내부 오류로 인한 오작동입니다. 시스템을 초기화하세요.

참고:

시스템 초기화가 모든 문제를 해결할 수는 없습니다.

제품정보 및 AS에 대한 자세한 내용은 당사 웹사이트 www.roborock-global.kr 를 참조하세요.

자주 묻는 질문

문제	해결책
전원을 켤 수 없음	배터리 잔량이 낮습니다. 사용 전에 기기를 충전기에 놓고 충전하세요. 배터리 온도가 너무 낮거나 너무 높습니다. 4~40°C(39~104°F) 범위 내에서 기기를 사용하세요.
충전할 수 없음	충전기에 전원이 공급되지 않는 경우 전원 케이블의 양쪽 끝이 제대로 연결되어 있는지 확인하세요. 접촉 불량인 경우 충전기와 기기의 접촉 단자를 청소하세요. 전원 표시등이 켜지면 전원이 복원됩니다.
느린 충전	고온 또는 저온에서 사용하면 기기가 배터리 수명을 늘리기 위해 충전 속도를 자동으로 줄입니다. 충전 접촉 영역이 더럽습니다. 마른 천을 사용하여 충전 접촉 영역을 청소하세요.
재충전할 수 없음	충전기 근처에 너무 많은 장애물이 있습니다. 충전기를 개방된 위치로 옮기세요. 기기가 충전기에서 너무 멀리 있습니다. 더 가까이 두고 다시 시도하세요.
비정상적인 동작	기기를 다시 시작하세요.
청소 중 소음	메인 브러시, 사이드 브러시 또는 메인 바퀴가 걸렸을 수 있습니다. 기기 전원을 끄고 해당 부품들을 청소하세요. 전방향 바퀴가 걸렸을 경우 스크루드라이버를 사용해서 분리한 다음 청소하세요. 자세한 내용은 18페이지를 참조하세요.
충지 못한 청소 능력 또는 먼지 떨어짐	먼지통이 가득 찼고 비워야 합니다. 필터가 막혔고 세척이 필요합니다. 메인 브러시가 걸렸고 세척이 필요합니다.
WiFi에 연결할 수 없음	WiFi가 비활성화되어 있습니다. WiFi를 초기화하고 다시 시도하세요. WiFi 신호가 약합니다. 기기가 WiFi 신호 강도가 양호한 영역에 있는지 확인하세요. 비정상적 WiFi 연결. WiFi를 초기화하고 최신 모바일 앱을 다운로드한 다음 다시 시도하세요. 현재 장치는 지원되지 않습니다. APP 앱 내부에서 지원되는 모델을 찾을 수 있습니다. WiFi에 연결할 수 없습니다. 라우터 설정에 오류가 있을 것입니다. 문제해결 도움을 위해 Roborock 고객센터 서비스 팀에 연락하세요.

자주 묻는 질문

문제	해결책
예약 청소가 작동하지 않음	배터리 잔량이 너무 낮습니다. 배터리 잔량이 20%를 넘는 경우에만 예약 청소를 시작할 수 있습니다. 시간 예약 청소 설정이 "한번 실행"으로 설정되어 있는지 확인하십시오.
기기를 충전기에 계속 올려놓으면 배터리가 방전되나요?	기기를 충전기에 계속 올려 놓을 경우, 배터리가 완충 된 후에는 충전기로부터 전력을 사용하므로 배터리 소모가 극히 적어 배터리 성능 유지에 도움이 됩니다.
기기를 사용할 때 처음 세 번은 16시간 이상 충전해야 하나요?	아니요. 기기가 완전히 충전되면 언제든 사용할 수 있습니다.
물걸레 청소 중 물이 없거나 거의 없음	물통에 물이 있는지 확인하고 APP 앱 모바일 앱을 사용해서 물 흐름을 설정하거나 설명서에서 전체 걸레 설정 지침을 참조하세요.
충전 후 청소가 재개되지 않음	기기가 DND 모드 상태인지 확인하세요. DND 모드는 방해 금지 모드로 청소에 제약이 있을 수 있습니다. 배터리 부족 시 수동 충전하거나 기기를 직접 충전기에 올려 충전할 경우, 청소 중단 지점에서 청소를 다시 시작 할 수 없습니다.
스팟 청소 후 또는 수동으로 기기를 옮겼을 때는 기기가 충전기로 돌아갈 수 없습니다.	기기는 스팟 청소를 완료하거나 위치가 변경되면 지도를 다시 생성합니다. 충전기가 너무 멀리 떨어져 있는 경우 기기가 충전기로 돌아가지 못할 수 있어 수동으로 충전기에 놓아야 합니다.
기기가 일부 구역을 청소하지 않습니다.	벽 센서나 추락방지 센서가 더러울 수 있습니다. 부드러운 마른 천으로 닦으세요.
물통을 채우는 데 시간이 오래 걸립니다.	필터가 막혔고 세척이 필요할 수 있습니다.

한글설명서

1. 기기에 충격을 주거나 열을 가하거나 습기에 노출되지 않도록 할 것.
2. 기기의 고장 혹은 파손의 경우 가까운 제조사 서비스센터로 문의할 것.
3. 주의 문구
— 감전의 위험이 있으므로 제품을 절대 열지 마십시오.
— 젖은 손으로 사용하지 마십시오.
— 정격 전류 용량에서만 사용하십시오.
— 제품이 정상적으로 작동하지 않을 때에는 전원 코드를 뽑아주십시오.
4. 주의 : 신체적 혹은 심리적 문제로 사용이 어렵거나,
사용 경험 및 지식 부족으로 별도 감독이 필요한 경우 사용을 자제하십시오.
또한 어린이가 장난감으로 사용하지 않도록 세심한 주의가 필요합니다.
5. 이 제품은 실내용입니다.
6. 작동전에 사용설명서를 숙지하시기 바랍니다.

이 기기는 가정용(B 급)

전자파적합기로서 주 로 가정에서 사용하는 것을 목적으로 하며, 모든지역에서 사용할 수 있습니다.

※ 해당 무선설비는 전파혼신 가능성이 있으므로 인명안전과 관련된 서비스는 할 수 없음

전기용품및생활용품안전관리법에의한표시

안전인증번호

제품명: 전기충전기

모델명: CDZ11RR, CDZ12RR

정격입력: 100-240 VAC, 50-60 Hz, 28 W

정격출력: 20 VDC, 1.2 A

제조국: 중국

사용상 주의사항

1. 본 제품은 220 V 전용입니다.
2. 사용설명서를 꼭 읽고 참조하여 주십시오.
3. 제품고장시 당사 A/S로 연락하여 주십시오.
4. 전원전선 파손시 당사가 지정한 A/S 센터로 연락하십시오. 1577-8911





 R-R-BJR-S5MAX
R-R-BJR-CDZ12RR
HU072665-20002

 R-R-BJR-S5MAX
R-R-BJR-CDZ11RR
HU072665-20001

 R-R-BJR-S5MAX
R-R-BJR-CDZ12RR
HU072666-20002

 R-R-BJR-S5MAX
R-R-BJR-CDZ11RR
HU072666-20001

 R-R-BJR-S5MAX
R-R-BJR-CDZ12RR
HU072668-20002

 R-R-BJR-S5MAX
R-R-BJR-CDZ11RR
HU072668-20001



로봇 진공청소기

제품 모델: S5 Max

제조사: Beijing Roborock Technology Co.,Ltd.

제조사 주소: Floor 6, Suite 6016, 6017, 6018, Building C, Kangjian Baosheng Plaza,
No.8 Heiquan Road, Haidian District, Beijing, P.R.CHINA

제조국: 중국

수입자: 톱크웨어(주)

A/S 문의 1577-8911

제품정보 및 AS에 대한 자세한 내용은 당사 웹사이트 www.roborock-global.kr 를 참조하세요.

- 당사는 소비자기본법에 따른 소비자분쟁해결기준에 따라 피해를 보상합니다.
- 제품 및 내장배터리의 품질보증기간은 구입일로부터 12개월입니다.
(단, 충전용 어댑터 6개월, 소모품 (메인브러쉬, 사이드브러쉬, 걸레, 공기 필터) 및 악세서리 3개월)
- 당사의 품질보증기준은 소비자분쟁해결기준(공정거래위원회 고시)과 다를 수 있습니다.